

CANDY

CANDY



USER MANUAL (GB)P 01
دليل المستخدم (AR)P 04

MADE IN CHINA
صنع في الصين

48030489



1

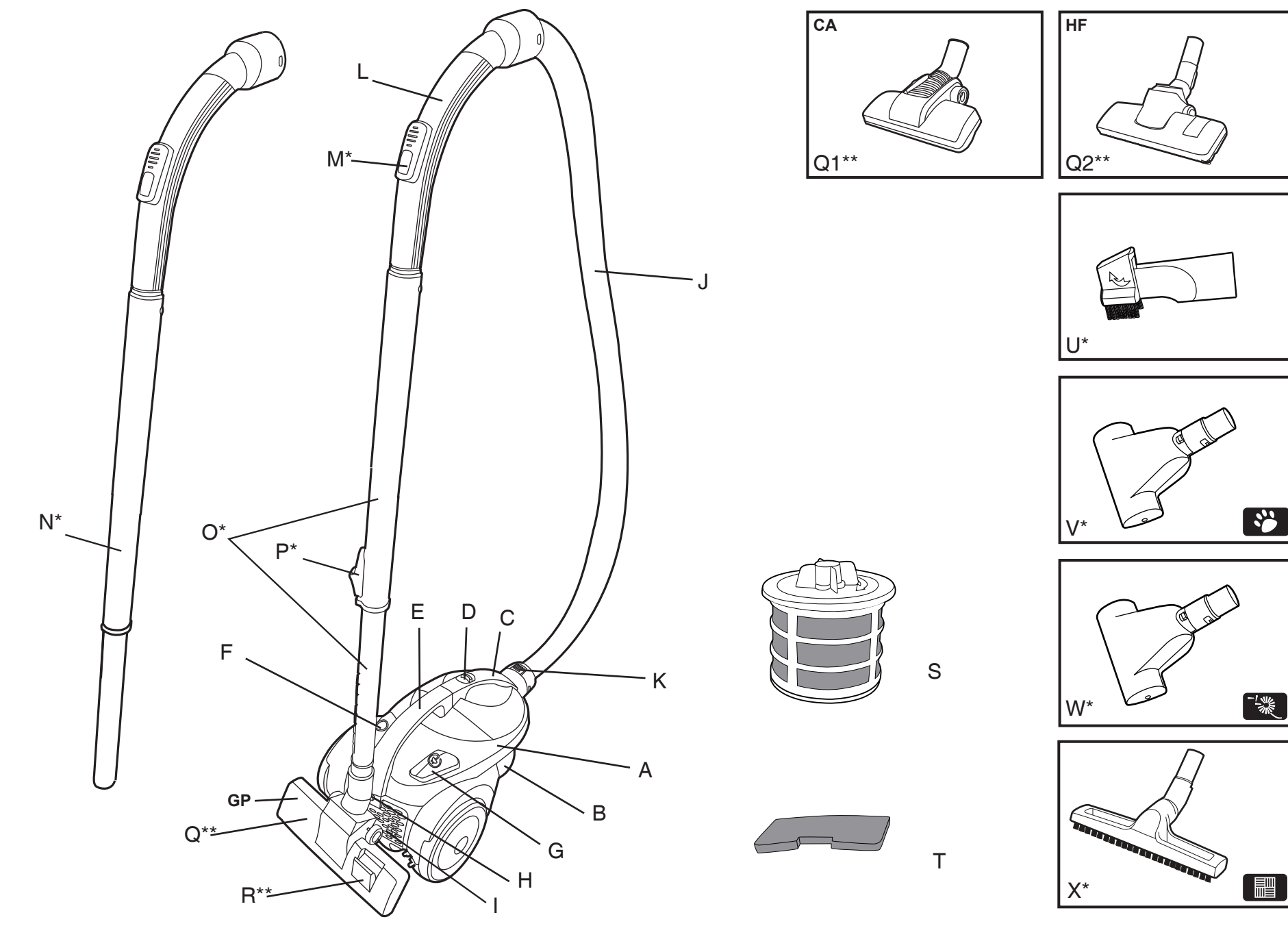

* Certain models only

** Certain models only, nozzles may vary according to model

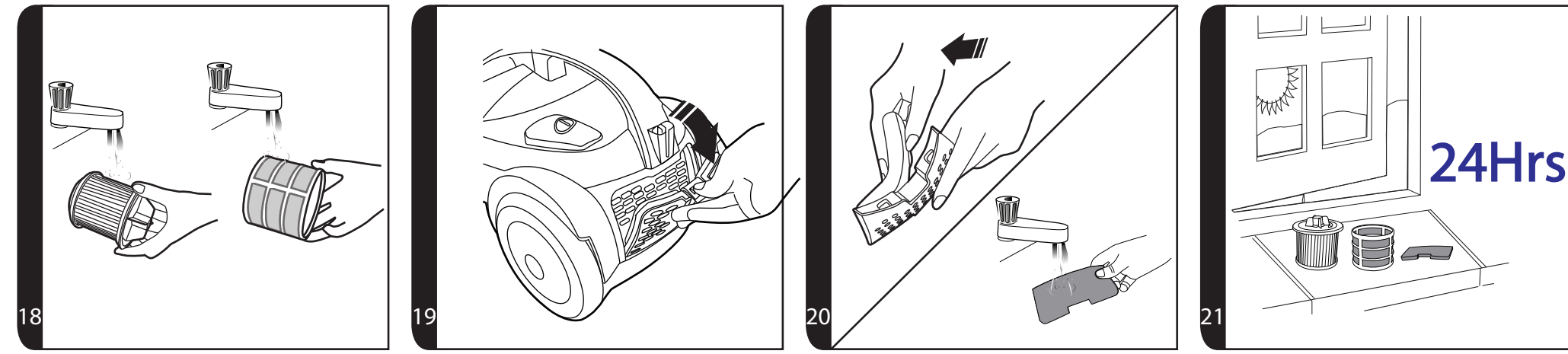
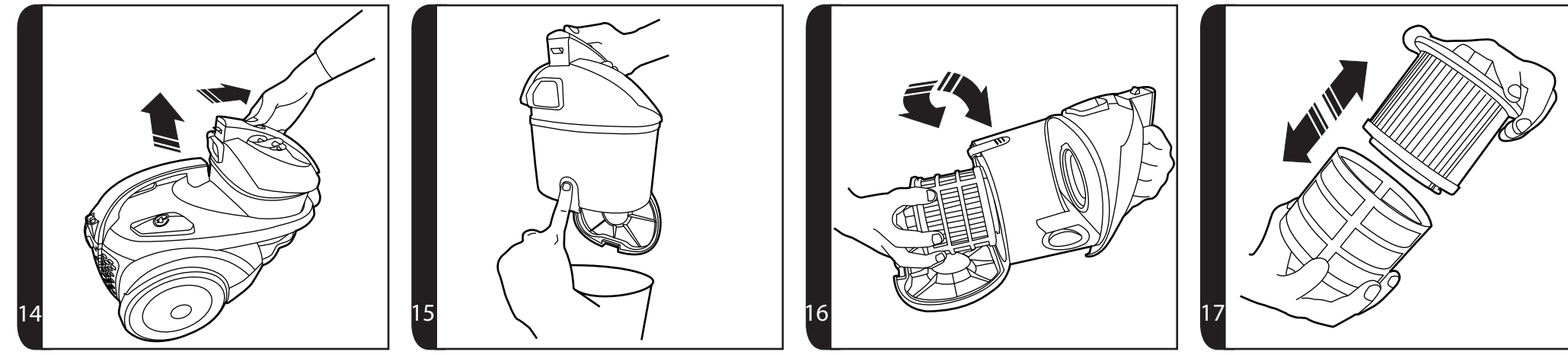
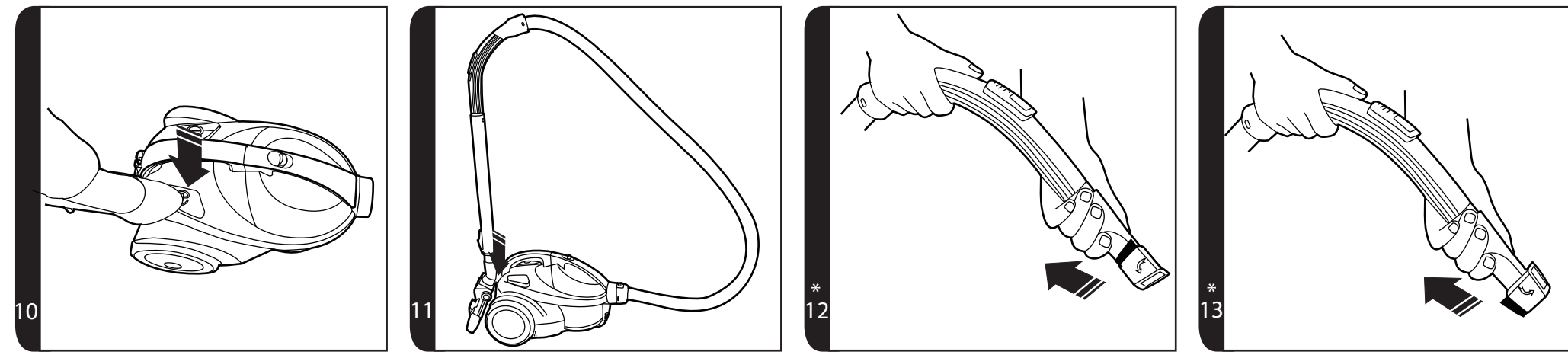
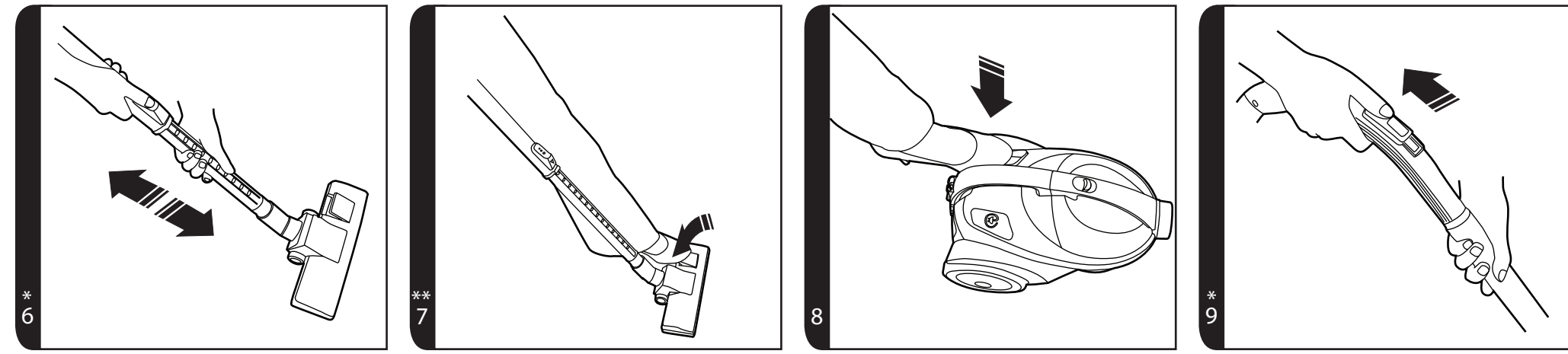
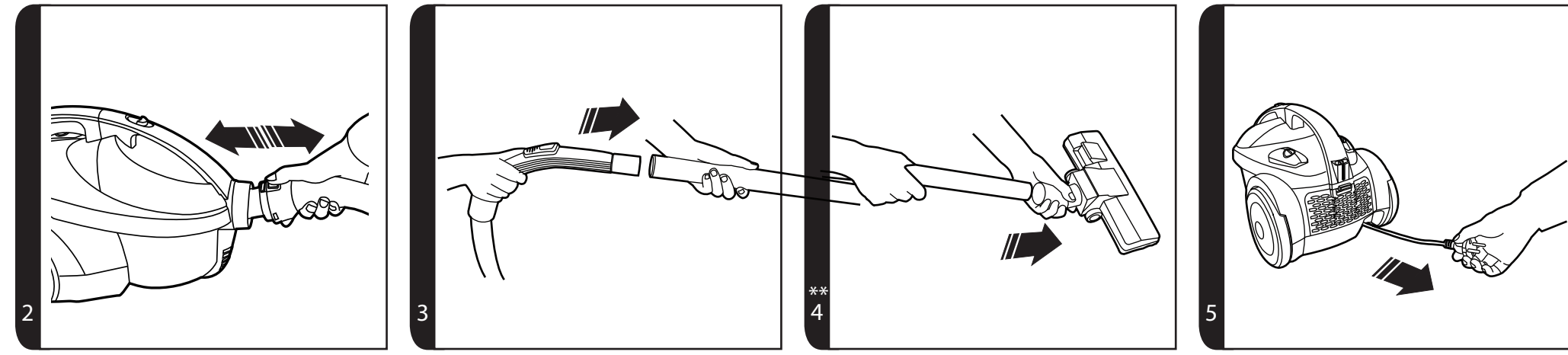

* Certain models only

** Certain models only, nozzles may vary according to model

INSTRUCTIONS FOR SAFE USE

This appliance should only be used for domestic cleaning, as described in this user guide. Please ensure that this guide is fully understood before operating the appliance.

Do not leave the appliance plugged in. Always switch off and remove the plug from the socket after use, or before cleaning the appliance or any maintenance task.

This appliance can be used by children aged from 8 years and above and persons with reduced physical, sensory or mental capabilities or lack of experience and knowledge if they have been given supervision or instruction concerning use of the appliance in a safe way and understand the hazards involved. Children shall not play with the appliance. Cleaning and user maintenance shall not be made by children without supervision.

If the power cord is damaged stop using the appliance immediately. To avoid a safety hazard, an authorised Candy service engineer must replace the power cord.

Keep hands, feet, loose clothing and hair away from rotating brushes.

Use only attachments, consumables or spares recommended or supplied by Candy.

Static electricity: some carpets can cause a small build up of static electricity. Any static discharge is not hazardous to health.

Do not use your appliance out of doors or on any wet surface or for wet pick up.

Do not pick up hard or sharp objects, matches, hot ashes, cigarette ends or other similar items.

Do not spray with or pick up flammable liquids, cleaning fluids,

aerosols or their vapours.

Do not run over the power cord when using your appliance or remove the plug by pulling on the power cord.

Do not continue to use your appliance if it appears faulty.

Candy service: To ensure the continued safe and efficient operation of this appliance we recommend that any servicing or repairs are only carried out by an authorised Candy service engineer.

Do not stand on or wrap the cord around arms or legs when using your appliance.

Do not use the appliance to clean animals or people.

Do not position the appliance above you when cleaning the stairs.

The Environment

The symbol on this appliance indicates that this appliance may not be treated as household waste. Instead it must be handed over to the applicable collection point for the recycling of electrical and electronic equipment. Disposal must be carried out in accordance with local environmental regulations for waste disposal. For more detailed information about treatment, recovery and recycling of this appliance, please contact your local city office, your household and waste disposal service or the shop where you purchased the appliance.



CE This appliance complies with the European Directives 2014/35/EU, 2014/30/EU and 2011/65/EU.

CANDY HOOVER GROUP S.r.l. Via Privata Eden Fumagalli, 20861 Brugherio (MB) Italy

GETTING TO KNOW YOUR CLEANER

- A. Cleaner main body
- B. Dust Container
- C. Dust Container Handle
- D. Dust Container Release Button
- E. Cleaner Handle
- F. On/Off Button
- G. Cord Rewind Button
- H. Nozzle Parking Slot
- I. Exhaust Filter Cover
- J. Hose
- K. Hose Release Button
- L. Hose Handle
- M. Suction Regulator*
- N. Standard Tube*
- O. Telescopic Tube*
- P. Telescopic Tube Adjuster*
- Q. Carpet and Floor nozzle (**GP**)**
 - Q1. Carpet Nozzle (**CA**)**
 - Q2. Hard Floor Nozzle (**HF**)**
- R. Floor Type Selector Pedal**
- S. Pre-motor Filter and Protective Mesh
- T. Exhaust Filter
- U. 2 in 1 Tool (Crevice Tool/Dusting Brush)
- V. Pet Hair Remover Mini Turbo Nozzle*
- W. Allergen Remover Mini Turbo Nozzle*
- X. Hard Floor Nozzle*

ASSEMBLING YOUR CLEANER

Remove all components from the packaging.

1. Connect the hose to the cleaner main body, ensuring it clips and locks into position.
2. To release the hose: simply press the two hose release buttons on the hose end and pull it out. **[2]**
3. Connect the hose handle to the telescopic tube* upper end. **[3]**
4. Connect the telescopic tube* lower end to the carpet and floor nozzle**. **[4]**

* Certain Models Only ** Certain models only, nozzles may vary according to model

USING YOUR CLEANER

1. Extract power cord and plug it into the power supply. **[5]** Do not pull the cord beyond the red marker.
2. Adjust the telescopic tube* to the desired height by moving the telescopic tube adjuster up and raise or lower the handle to the most comfortable cleaning position. **[6]**
3. Carpet & Floor Nozzle**. Press the floor type selector pedal on the nozzle **[7]** to select the ideal cleaning mode for the floor type.
 - Hard Floor** – Brushes are lowered to protect the floor.
 - Carpet** – Brushes are raised for the deepest clean.
4. Switch the cleaner on by pressing the On/Off button on the cleaner main body. **[8]**
5. Vary the suction as desired by closing or opening the suction regulator* on the hose handle. **[9]**
6. Switch off at the end of use by pressing the On/Off button. **[8]** Unplug and press the cord rewind button to wind the power cord back into the cleaner. **[10]**
7. To store your cleaner, park the nozzle in the parking slot at the rear of the cleaner main body. **[11]**

ACCESSORIES

To obtain the best performance and efficiency it is recommended that the correct nozzles are used for the main cleaning operations. These nozzles are indicated in the diagrams by the letters **GP**, **HF** or **CA**.

A nozzle type **GP** can be used to clean both carpet and hard floor.

A nozzle type **HF** is suitable for use only on hard floor.

A nozzle of type **CA** is suitable for use only on carpet.

The other nozzles are accessories for specialist cleaning tasks and are recommended for occasional use only.

All accessories can be fitted to the hose handle or the end of the tubes.

2 in 1 Tool combines several functions into one tool:

Crevice Tool – For corners and hard to reach areas. **[12]**

Dusting Brush – For bookshelves, frames, keyboards and other delicate areas. **[13]**

Pet Hair Remover Mini Turbo Nozzle* - Use the mini turbo nozzle on stairs or for deep cleaning on textile surfaces and other hard to clean areas. Particularly suitable for pet hairs removal. **[1X]**

Allergen Remover Mini Turbo Nozzle* – Use the mini turbo nozzle on stairs or for deep

cleaning on textile surfaces and other hard to clean areas. Particularly suitable for allergen removal. [1Y]

Hard Floor Nozzle* – For parquet floors and other delicate floors. [1Z]

IMPORTANT: Do not use the Mini Turbo Nozzles on rugs with long fringes, animal hides and carpet pile deeper than 15mm. Do not keep the nozzle stationary while the brush is rotating.

CLEANER MAINTENANCE

Emptying the Dust Container

When the dust reaches the max level indicator on the container, empty the dust container.

IMPORTANT: To maintain optimum performance, do not allow the dust to sit higher than the max level.

1. Release the dust container by sliding the dust container release button towards the front of the cleaner. Lift the dust container from the cleaner main body. [14]
2. Before emptying the Dust Container, gently tap it against the side of a bin to release any excess dust from the filter.
3. To empty the Dust Container, hold the Dust Container over a bin with one hand and use the other hand to press the Dust Container Flap Opening Button to release the dust into the bin. [15]
4. Close the Dust Container Flap and refit the Dust Container to the cleaner main body.

Cleaning the washable filters

The cleaner is fitted with a pre-motor and exhaust filter. To maintain optimum cleaning performance, regularly clean the filters. Remove excess dust from the filters by gently tapping them against the side of a bin. The filters should be washed after every 5 container empties.

IMPORTANT: All bagless cleaners require regular filter cleaning. Failure to clean your filters may result in air blockage, overheating and product failure. This may invalidate your guarantee.

IMPORTANT: Regularly check and maintain the filters by following the filter maintenance instructions, it is also recommended that you purchase new filters after every 3rd filter wash. This will maintain your cleaners performance.

To access the Pre-Motor filter:

1. Empty the Dust Container as described in 'Emptying the Dust Container'. Then, keeping the Dust Container Flap open:
2. Remove the pre-motor filter by pulling it down at the bottom of the Dust Container. [16]
3. Separate the protective mesh from the filter. [17] Gently tap both the protective mesh and the filter against the side of a bin to remove excess dust and wash both of them

*Certain Models Only ** Certain models only, nozzles may vary according to model

under warm water. [18] Do not use hot water or detergents.

4. Remove excess water from the filter and leave it to dry fully before reusing. [21]
5. Once the filter is fully dry, reassemble the filter pack (protective mesh and filter) and refit to cleaner.

IMPORTANT: Do not use the product without the pre-motor filter pack fitted.

IMPORTANT: Always ensure the filter packs are fully dry before use.

To access the exhaust filter:

1. Unclip the exhaust grid from the rear of the cleaner. [19]
2. Separate the filter from the grid and wash the filter under warm water. [20] Do not use hot water or detergents.
3. Remove excess water from the filter and leave to dry fully before reusing. [21]
4. Remount the filter into the grid and refit it to the cleaner.

REMEMBER: Do not use hot water or detergents. In the unlikely event of the filters becoming damaged, fit a Genuine Candy consumable. Do not try and use the product without a filter fitted.

Removing a blockage

1. Check if the dust container is full. If so refer to 'Emptying the dust container'.
2. If the dust container is empty but suction is still low:
 - A. Do the filters need cleaning? If so refer to 'Cleaning the washable filters'
 - B. Check if there is any other blockage in the system - Use a rod or pole to remove any blockage from the extension tube or flexible hose.
 - C. Check if pre-motor filter is fitted and filter door is closed.

Warning (Certain models only*) - If the cleaner is used for a significant period of time with a blockage, a thermal cut out will switch the cleaner off to prevent overheating. If this should happen, switch the cleaner off, unplug and correct the fault. It will take about 45 minutes for the cut out to automatically reset.

USER CHECKLIST

Should you have a problem with the product, complete this simple user checklist before calling your local Candy service.

- Is there a working electricity supply to the cleaner? Please check with another electrical appliance.
- Is the bin over-filled? Please refer to 'Cleaner Maintenance'.
- Is the filter blocked? Please refer to 'Cleaner Maintenance'.
- Is the hose or nozzle blocked? Please refer to 'Removing a Blockage'.
- Has the cleaner overheated? If so, it will take approximately 45 minutes to automatically reset.

IMPORTANT INFORMATION

Candy spares and Consumables

Always replace parts with genuine Candy spares. These are available from your local Candy dealer or direct from Candy. When ordering parts always quote your model number.

Candy Customer Helpline Service

Should any faults occur with your cleaner during the first 12 months contact the Candy Customer Helpline on the number below.

Quality

BSI ISO 9001

Candy's factories have been independently assessed for quality. Our products are made using a quality system which meets the requirements of ISO 9001.

Your Guarantee

The guarantee conditions for this appliance are as defined by our representative in the country in which it is sold. Details regarding these conditions can be obtained from the dealer from whom the appliance was purchased. The bill of sale or receipt must be produced when making any claim under the terms of this guarantee.

Subject to change without notice.

ИНСТРУКЦИИ ПО ТЕХНИКЕ БЕЗОПАСНОСТИ

Данный прибор предназначен только для домашнего использования в соответствии с описанием, приведенным в настоящем Руководстве пользователя. Использование этого устройства в условиях, отличных от домашних, или с функциями, отличными от обычных функций домашнего хозяйства, такое как коммерческое использование исключено. Ненадлежащее использование устройства приводит к снижению срока его службы и прекращает действие гарантии производителя. Производитель не несет ответственности за повреждение устройства, убыток или потери, вызванные использованием, не соответствующим домашним и бытовым условиям (даже если оно происходило в домашних или бытовых условиях). Прежде чем приступить к эксплуатации данного бытового электроприбора, убедитесь в том, что вы понимаете настоящее руководство.

Не оставляйте прибор включенным в розетку. После использования или перед очисткой или обслуживанием всегда вынимайте вилку из розетки.

Данный прибор не предназначен для использования лицами (включая детей) с пониженными физическими, психическими или умственными способностями или при отсутствии у них опыта или знаний, если они не находятся под контролем или не проинструктированы об использовании прибора лицом, отвечающим за их безопасность. Дети должны находиться под присмотром для недопущения игры с прибором. Все упаковочные материалы должны храниться в недоступном для детей месте (риск удушья).

Если провод питания поврежден, немедленно отключите прибор. Во избежание угрозы безопасности замену провода питания должен проводить специалист авторизованного сервисного центра Candy.

Не приближайте вращающиеся щетки к рукам, ногам, болтающейся одежде и волосам.

Используйте только те насадки, расходные материалы или запасные части, которые рекомендует или поставляет Candy.

Статическое электричество: Некоторые типы ковровых

покрытий способны накапливать небольшой заряд статического электричества. Разряд статического электричества не представляет опасности для здоровья.

Не применяйте прибор вне помещений, на влажных поверхностях или для сбора жидкостей.

Не используйте прибор для сбора острых предметов, спичек, горячего пепла, окурков или аналогичных объектов.

Не распыляйте или не собирайте горючие жидкости, чистящие средства, аэрозоли или прочие пары.

Не перевозите свой прибор через провод питания и не тяните за провод, вынимая вилку из розетки.

В случае неисправности не следует продолжать пользоваться прибором.

Сервисная служба Candy: Для гарантии безопасной и надежной работы данного прибора мы рекомендуем приглашать специалистов авторизованных сервисных центров Candy для выполнения технического обслуживания и ремонта.

Не стойте на проводе и не наматывайте его на руку или ногу в процессе использования прибора.

Не используйте прибор для очистки животных или людей.

Не размещайте прибор над собой во время уборки лестниц.

Окружающая среда

Символ на данном приборе указывает на то, что его нельзя утилизировать вместе с бытовыми отходами. Его необходимо сдавать в соответствующий пункт приема для дальнейшей переработки электрических и электронных частей. Утилизация должна проводиться в соответствии с местными природоохранными правилами по утилизации отходов. За более подробной информацией по обращению с данным прибором, его утилизации и переработке обратитесь в местные органы власти, в службу утилизации отходов или в магазин, где вы приобрели данный прибор.



CE Данный прибор отвечает требованиям Европейских Директив 2014/35/EU, 2014/30/EU и 2011/65/EU.

CANDY HOOVER GROUP S.r.l. Via Privata Eden Fumagalli, 20861 Brugherio (MB) Italy

ПОЗНАКОМЬТЕСЬ С КОНСТРУКЦИЕЙ ВАШЕГО ПЫЛЕСОСА

- A. Корпус
- B. Контейнер для сбора пыли
- C. Ручка контейнера для сбора пыли
- D. Кнопка извлечения контейнера для сбора пыли
- E. Ручка для переноски пылесоса
- F. Кнопка Вкл./Выкл.
- G. Кнопка сматывания шнура
- H. Отсек для крепления насадок
- I. Решетка выходного фильтра
- J. Шланг
- K. Кнопка отсоединения шланга
- L. Рукоятка шланга
- M. Регулятор мощности потока воздуха*
- N. Стандартная труба*
- O. Телескопическая труба*
- P. Регулятор телескопической трубы*
- Q. Насадка пол/ковер (GP)**
 - Q1. Насадка для ковров (CA)**
 - Q2. Насадка для уборки твердых полов (HF)**
- R. Регулятор режима пол/ковер**
- S. Предмоторный фильтр с защитной сеткой
- T. Выходной фильтр
- U. Насадка 2-в-1 (Щелевая насадка/Щетка для удаления пыли)
- V. Мини турбощетка для удаления шерсти животных*
- W. Мини турбощетка для удаления аллергенов*
- X. Насадка для уборки твердых полов*

СБОРКА ПЫЛЕСОСА

Извлеките составные части пылесоса из упаковки.

1. Присоедините шланг к корпусу пылесоса, следя за тем, чтобы он вошёл в гнездо и встал в правильном положении.
2. Для того, чтобы отсоединить шланг, нажмите две кнопки на конце шланга и потяните его на себя. [2]
3. Подсоедините ручку шланга к верхнему концу телескопической трубы*. [3]
4. Подсоедините нижний конец телескопической трубы* к насадке пол/ковер**. [4]

* Только для некоторых моделей

** Только для некоторых моделей. Насадки могут отличаться в зависимости от модели.

ЭКСПЛУАТАЦИЯ ПЫЛЕСОСА

1. Извлеките шнур питания и подключите вилку шнура к розетке электропитания. [5] Запрещается вытягивать шнур дальше красной отметки.
2. Установите телескопическую трубу* на нужной высоте, передвигая регулятор телескопической трубы вверх, и поднимите или опустите ручку в положение, удобное для уборки. [6]
3. Насадка пол/ковер**. Нажмите на регулятор выбора режима, расположенный на насадке [7], чтобы выбрать оптимальный режим уборки в зависимости от типа напольного покрытия.
Твердое напольное покрытие – Для защиты напольного покрытия щетки опущены
Ковровое покрытие – Для более глубокой очистки щетки подняты.
4. Включите пылесос, нажав кнопку Вкл./Выкл. на корпусе пылесоса. [8]
5. Отрегулируйте мощность всасывания, передвигая регулятор мощности потока воздуха*, расположенный на рукоятке шланга. [9]
6. По окончании работы выключите пылесос, нажав кнопку Вкл./Выкл. [8] После отключения от сети питания шнур можно убрать внутрь пылесоса, нажав кнопку сматывания шнура. [10]
7. Для хранения пылесоса расположите насадку в месте для хранения на задней части корпуса пылесоса. [11]

АКСЕССУАРЫ И НАСАДКИ

Для достижения максимальной производительности^и рекомендуется использовать подходящие насадки для разных видов уборки. Эти насадки обозначены на схеме буквами GP, HF или CA.

Насадку типа GP можно использовать для очистки как ковров, так и твердых напольных покрытий.

Насадка типа HF подходит только для твердых напольных покрытий.

Насадка типа CA подходит только для ковров.

Другие насадки являются аксессуарами для особых видов уборки и рекомендуются для использования только в определенных случаях.

Все аксессуары могут быть закреплены на рукоятке шланга или конце трубы.

Насадка 2-в-1 сочетает несколько функций в одной насадке:

Щелевая насадка – для очистки углов и труднодоступных мест. [12]

Щетка для удаления пыли – для книжных полок, рамок картин, клавиатур и прочих деликатных поверхностей. [13]

Мини турбощетка для удаления шерсти животных* - Мини турбощетка предназначена для чистки лестниц или глубокой очистки тканевых поверхностей и других труднодоступных для чистки мест. Идеально подходит для удаления шерсти животных. [1X]

Мини турбощетка для удаления аллергенов* – Мини турбощетка предназначена для чистки лестниц или глубокой очистки тканевых поверхностей и других труднодоступных для чистки мест. Прекрасно подходит для удаления аллергенов. [1Y]

Насадка для уборки твердых полов* – Для паркетных полов и других деликатных поверхностей, требующих осторожного обращения. [1Z]

ВНИМАНИЕ! Не используйте мини турбощетку на коврах с длинной бахромой, шкурах животных и коврах с ворсом длиннее 15 мм. Не держите насадку неподвижно во время вращения щетки.

ТЕХНИЧЕСКОЕ ОБСЛУЖИВАНИЕ ПЫЛЕСОСА

Очистка контейнера для сбора пыли

Опустошите контейнер для сбора пыли при его заполнении до максимальной отметки.

ВНИМАНИЕ! В целях сохранения оптимальной эффективности работы пылесоса не допускайте скопление пыли в контейнере выше максимального уровня.

1. Достаньте контейнер для сбора пыли, сдвинув кнопку извлечения контейнера в сторону передней части пылесоса. Извлеките контейнер из корпуса пылесоса движением вверх. [14]
2. Перед тем, как опустошить контейнер для сбора пыли, аккуратно стряхните избыток пыли с фильтра в мусорный бак.
3. Чтобы опустошить контейнер для сбора пыли, поднесите контейнер к мусорному баку, возьмите его в одну руку, а другой рукой нажмите кнопку открытия откидной крышки контейнера, чтобы высыпать пыль в мусорный бак. [15]
4. Закройте откидную крышку и установите контейнер обратно в корпус пылесоса.

Очистка моющихся фильтров

В пылесосе установлены предмоторный и выходной фильтры. Для поддержания оптимальной работы пылесоса регулярно очищайте фильтры от пыли. Осторожно стряхните фильтры о край мусорного ведра, чтобы удалить оставшуюся пыль. Фильтры следует мыть после каждого пятого опустошения контейнера.

ВНИМАНИЕ! Фильтры всех безмешковых моделей пылесосов нуждаются в регулярной очистке. Если не очищать фильтры, это может привести к блокировке воздушного потока, перегреву и поломке пылесоса. Это может привести к аннулированию вашей гарантии.

*Только для некоторых моделей

** Только для некоторых моделей. Насадки могут отличаться в зависимости от модели.

ВНИМАНИЕ! Регулярно проверяйте и очищайте фильтры, следуя инструкции обслуживания фильтра. После каждого третьего мытья фильтров рекомендуется приобретать новые фильтры. Это поддерживает эксплуатационные качества пылесоса.

Чтобы достать предмоторный фильтр:

1. Опустошите контейнер, как описано в разделе «Очистка контейнера для сбора пыли». Затем произведите следующие действия, оставив откидную крышку контейнера открытой:
2. Снимите предмоторный фильтр, потянув его вниз к нижней части контейнера для сбора пыли. [16]
3. Снимите защитную сетку с фильтра. [17] Аккуратно стряхните пыль с сетки и фильтра, постучав о край мусорного бака, затем промойте их под теплой водой. [18] Запрещается промывать фильтры горячей водой или моющими средствами.
4. Удалите с фильтра избыток воды и оставьте его до полного высыхания перед повторным использованием. [21]
5. Когда фильтр полностью высохнет, соберите блок фильтров (защитной сетки и фильтра) и установите на пылесос.

ВНИМАНИЕ! Не используйте пылесос без установленного в него фильтра.

ВНИМАНИЕ! Обязательно проверяйте, чтобы фильтр перед использованием был полностью сухим.

Для извлечения выходного фильтра выполните следующие действия:

1. Откройте выходную решетку на задней части корпуса пылесоса. [19]
2. Достаньте фильтр из решетки и промойте его под теплой водой. [20] Запрещается промывать фильтры горячей водой или моющими средствами.
3. Отожмите фильтр и оставьте его для просушки перед повторным использованием. [21]
4. Установите фильтр в решетку и установите его на пылесос.

ПОМНИТЕ: Запрещается промывать фильтры горячей водой или моющими средствами. Вероятность повредить фильтр очень мала, но если это произойдет, установите новый оригинальный фильтр Candy. Запрещается использование пылесоса без установленного фильтра.

Устранение засоров

1. Проверьте уровень заполнения контейнера для сбора пыли. Если контейнер полный, см. раздел «Очистка контейнера для сбора пыли».
2. Если контейнер для сбора пыли пуст, но мощность всасывания по-прежнему низкая:
 - A. Проверьте, не нужно ли очистить фильтр. Если да, см. раздел «Очистка моющихся фильтров».
 - B. Проверьте, нет ли других засорений. - При помощи стержня или палки прочистите телескопическую трубу или гибкий шланг.
 - C. Проверьте правильность установки предмоторного фильтра и закрыта ли дверца этого фильтра.

Предупреждение (Только для некоторых моделей*) - Если пылесос используется с забитым шлангом в течение длительного времени, реле тепловой защиты отключит его во избежание перегрева. В этом случае выключите пылесос, отсоедините его от сети питания и устраните проблему. Примерно через 45 минут пылесос автоматически будет снова готов к работе.

ПЕРЕД ТЕМ, КАК ОБРАТИТЬСЯ В СЕРВИСНУЮ СЛУЖБУ

Если у Вас возникли сложности с использованием данного изделия, пожалуйста, прочтите информацию ниже перед тем, как обратиться в местную сервисную службу компании Candy.

- Подается ли на пылесос рабочее напряжение? Проверьте наличие электричества с помощью другого электрического прибора.
- Не переполнен ли контейнер для сбора пыли? См. раздел «Техническое обслуживание пылесоса».
- Не засорился ли фильтр? См. раздел «Техническое обслуживание пылесоса».
- Нет ли засора в шланге или насадке? См. раздел «Устранение засоров».
- Не перегрелся ли пылесос? В этом случае пылесос автоматически вернется в рабочее состояние примерно через 45 минут.

ВАЖНАЯ ИНФОРМАЦИЯ

Запасные части и расходные материалы компании Candy

При замене частей используйте только оригинальные запасные части и расходные материалы производства компании Candy. Их можно приобрести у вашего местного дилера компании Candy. Расходные материалы (кроме запасных частей) можно приобрести в официальном интернет-магазине shop.candy.ru. При оформлении заказа на запасные части обязательно указывайте номер модели пылесоса.

Сервисная служба Candy

В случае поломки вашего пылесоса в течение первых 12 месяцев работы, позвоните на горячую линию для клиентов Candy.

Качество

BSI ISO 9001

Заводы компании Candy прошли независимую оценку качества. Наша продукция изготавливается с применением системы качества, удовлетворяющей требованиям стандарта ISO 9001.

Условия гарантии

Условия гарантии для данного бытового электрического прибора определяются нашим представительством в стране, где этот электроприбор продан. Более подробную информацию об этих условиях вы можете получить у продавца или из гарантийного сертификата на данный прибор. В случае возникновения ситуации, покрываемой гарантийными обязательствами изготовителя, при обращении в уполномоченную сервисную организацию необходимо предъявить товарно-кассовый чек или иной документ, подтверждающий начало истечения гарантийного срока, предусмотренного условиями гарантии для данного прибора.

Производитель не берет на себя ответственность за ошибки в данной инструкции, возникшие в процессе печати. Производитель имеет право вносить в свои изделия изменения, которые он сочтет полезными для своих изделий, сохраняя при этом основные характеристики. Вся представленная в инструкции информация, касающаяся комплектации, технических характеристик, функций, цветовых сочетаний и т.д. носит информационный характер и ни при каких условиях не является публичной офертой. Изготовитель не устанавливает условия и положения покупки, они должны соответствовать требованиям регионального и/или национального законодательства страны продажи товаров.