

# Instructions for use

## WASHING MACHINE

GB

**GB**

English,1

**ES**

Español,13

**GR**

ΕΛΛΗΝΙΚΑ,25

**TR**

Türkçe,37

**BG**

Български,49

**RU**

Русский,61

**RPD 1165 D**

### Contents

#### Installation, 2-3

Unpacking and levelling  
Connecting the electricity and water supplies  
The first wash cycle  
Technical data

#### Care and maintenance, 4

Cutting off the water or electricity supply  
Cleaning the washing machine  
Cleaning the detergent dispenser drawer  
Caring for the door and drum of your appliance  
Cleaning the pump  
Checking the water inlet hose

#### Precautions and tips, 5

General safety  
Disposal  
Opening the porthole door manually

#### Description of the washing machine, 6-7

Control panel  
Display

#### Running a wash cycle, 8

#### Wash cycles and functions, 9

Table of wash cycles  
Wash functions

#### Detergents and laundry, 10

Detergent dispenser drawer  
Preparing the laundry  
Special wash cycles  
Load balancing system

#### Troubleshooting, 11

#### Service, 12

**Hotpoint**

ARISTON

# Installation

GB

! This instruction manual should be kept in a safe place for future reference. If the washing machine is sold, transferred or moved, make sure that the instruction manual remains with the machine so that the new owner is able to familiarise himself/herself with its operation and features.

! Read these instructions carefully: they contain vital information relating to the safe installation and operation of the appliance.

## Unpacking and levelling

### Unpacking

1. Remove the washing machine from its packaging.
2. Make sure that the washing machine has not been damaged during the transportation process. If it has been damaged, contact the retailer and do not proceed any further with the installation process.

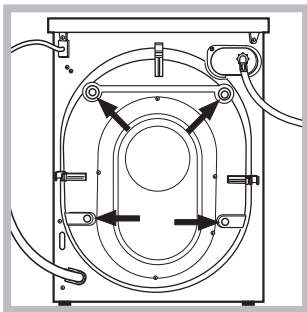

3. Remove the 4 protective screws (used during transportation) and the rubber washer with the corresponding spacer, located on the rear part of the appliance (see figure).

4. Close off the holes using the plastic plugs provided.
5. Keep all the parts in a safe place: you will need them again if the washing machine needs to be moved to another location.

! Packaging materials should not be used as toys for children.

### Levelling

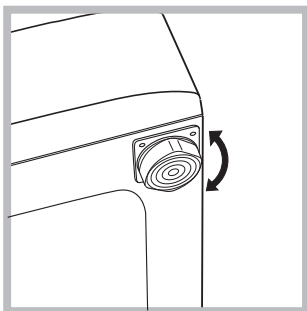

1. Install the washing machine on a flat sturdy floor, without resting it up against walls, furniture cabinets or anything else.
2. If the floor is not perfectly level, compensate for any une-

venness by tightening or loosening the adjustable front feet (see figure); the angle of inclination, measured in relation to the worktop, must not exceed 2°.

Levelling the machine correctly will provide it with stability, help to avoid vibrations and excessive noise and prevent it from shifting while it is operating. If it is placed on carpet or a rug, adjust the feet in such a way as to allow a sufficient ventilation space underneath the washing machine.

## Connecting the electricity and water supplies

### Connecting the water inlet hose

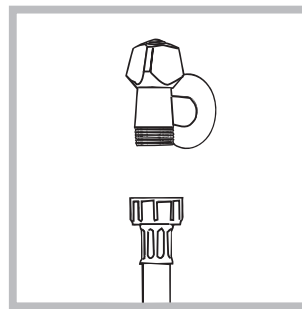

1. Connect the inlet hose by screwing it to a cold water tap using a 3/4 gas threaded connection (see figure).

Before performing the connection, allow the water to run freely until it is perfectly clear.

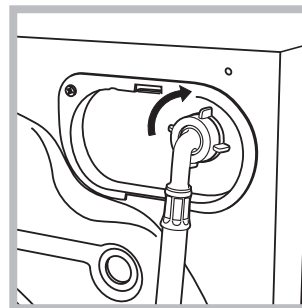

2. Connect the inlet hose to the washing machine by screwing it onto the corresponding water inlet of the appliance, which is situated on the top right-hand side of the rear part of the appliance (see figure).

3. Make sure that the hose is not folded over or bent.

! The water pressure at the tap must fall within the range of values indicated in the Technical data table (see next page).

! If the inlet hose is not long enough, contact a specialised shop or an authorised technician.

! Never use second-hand hoses.

! Use the ones supplied with the machine.

## Connecting the drain hose

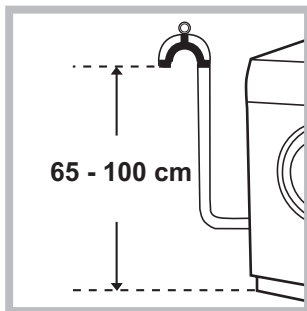

Connect the drain hose, without bending it, to a drain duct or a wall drain situated between 65 and 100 cm from the floor;

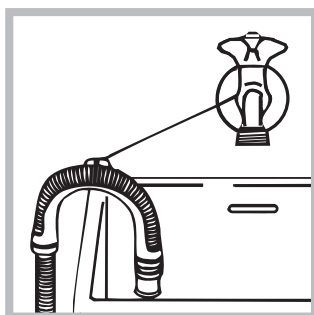

alternatively, placed it over the edge of a basin, sink or tub, fastening the duct supplied to the tap (see figure). The free end of the hose should not be underwater.

! We advise against the use of hose extensions; if it is absolutely necessary, the extension must have the same diameter as the original hose and must not exceed 150 cm in length.

## Electrical connections

Before plugging the appliance into the electricity socket, make sure that:

- the socket is earthed and complies with all applicable laws;
- the socket is able to withstand the maximum power load of the appliance as indicated in the Technical data table (see opposite);
- the power supply voltage falls within the values indicated in the Technical data table (see opposite);
- the socket is compatible with the plug of the washing machine. If this is not the case, replace the socket or the plug.

! The washing machine must not be installed outdoors, even in covered areas. It is extremely dangerous to leave the appliance exposed to rain, storms and other weather conditions.

! When the washing machine has been installed, the electricity socket must remain within easy reach.

- ! Do not use extension cords or multiple sockets.
- ! The cable should not be bent or compressed.
- ! The power supply cable must only be replaced by authorised technicians.

Warning! The company shall not be held responsible in the event that these standards are not observed.

## The first wash cycle

Once the appliance has been installed, and before you use it for the first time, run a wash cycle with detergent and no laundry, using wash cycle auto clean (see "Cleaning the washing machine").

Technical data	
<b>Model</b>	RPD 1165 D
<b>Dimensions</b>	width 59.5 cm height 85 cm depth 60,5 cm
<b>Capacity</b>	from 1 to 11 kg
<b>Electrical connections</b>	please refer to the technical data plate fixed to the machine
<b>Water connections</b>	maximum pressure 1 MPa (10 bar) minimum pressure 0.05 MPa (0.5 bar) drum capacity 71 litres
<b>Spin speed</b>	up to 1600 rotations per minute
<b>Test wash cycles in accordance with regulations 1061/2010 1015/2010</b>	programme 9 ; Eco Cotton 60°C. programme 9 ; Eco Cotton 40°C.
	This appliance conforms to the following EC Directives: - EMC 2014/30/EU (Electromagnetic Compatibility) - LVD 2014/35/EU (Low Voltage) - 2012/19/EU - (WEEE)

# Care and maintenance

GB

## Cutting off the water and electricity supplies

- Turn off the water tap after every wash cycle. This will limit wear on the hydraulic system inside the washing machine and help to prevent leaks.
- Unplug the washing machine when cleaning it and during all maintenance work.

## Cleaning the washing machine

- The outer parts and rubber components of the appliance can be cleaned using a soft cloth soaked in lukewarm soapy water. Do not use solvents or abrasives.
- The washing machine has a auto clean programme for its internal parts that **must be run with no load in the drum**.

A message on the display will regularly (roughly every 50 cycles) advise the user to run the Auto-cleaning cycle to clean the washing machine and combat limescale build-up and bad odours.

For optimal maintenance we suggest using WPRO Limescale and grease remover, according to the instructions shown on the package. The product can be purchased by contacting the technical assistance service or through the website [www.hotpoint.eu](http://www.hotpoint.eu). Hotpoint declines all liability for any damages to the appliance caused by the use of other cleaning products for washing machines available on the market.

To activate the programme, press the  button for 5 seconds then press START/PAUSE to start the programme, which will last roughly 70 minutes.

## Cleaning the detergent dispenser drawer

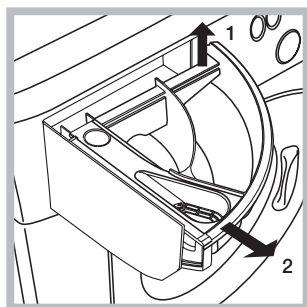

Remove the dispenser by raising it and pulling it out (see figure). Wash it under running water; this operation should be repeated frequently.

## Caring for the door and drum of your appliance

- Always leave the porthole door ajar in order to prevent unpleasant odours from forming.

## Cleaning the pump

The washing machine is fitted with a self-cleaning pump which does not require any maintenance. Sometimes, small items (such as coins or buttons) may fall into the pre-chamber which protects the pump, situated in its bottom part.

! Make sure the wash cycle has finished and unplug the appliance.

To access the pre-chamber:

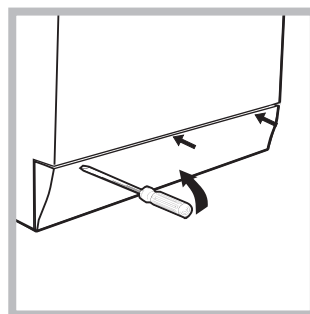

1. using a screwdriver, remove the cover panel on the lower front part of the washing machine (see figure);

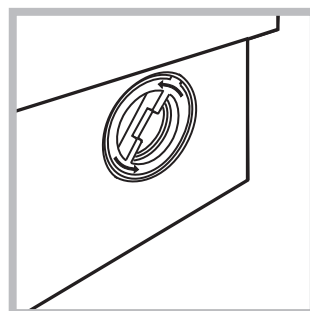

2. unscrew the lid by rotating it anti-clockwise (see figure): a little water may trickle out. This is perfectly normal;

3. clean the inside thoroughly;
4. screw the lid back on;
5. reposition the panel, making sure the hooks are securely in place before you push it onto the appliance.

## Checking the water inlet hose

Check the inlet hose at least once a year. If there are any cracks, it should be replaced immediately: during the wash cycles, water pressure is very strong and a cracked hose could easily split open.

! Never use second-hand hoses.

! This washing machine was designed and constructed in accordance with international safety regulations. The following information is provided for safety reasons and must therefore be read carefully.

## General safety

- This appliance was designed for domestic use only.
- This appliance can be used by children aged from 8 years and above and persons with reduced physical, sensory or mental capabilities or lack of experience and knowledge if they have been given supervision or instruction concerning use of the appliance in a safe way and understand the hazards involved. Children shall not play with the appliance. Cleaning and user maintenance shall not be made by children without supervision.
- Do not touch the machine when barefoot or with wet or damp hands or feet.
- Do not pull on the power supply cable when unplugging the appliance from the electricity socket. Hold the plug and pull.
- Do not open the detergent dispenser drawer while the machine is in operation.
- Do not touch the drained water as it may reach extremely high temperatures.
- Never force the porthole door. This could damage the safety lock mechanism designed to prevent accidental opening.
- If the appliance breaks down, do not under any circumstances access the internal mechanisms in an attempt to repair it yourself.
- Always keep children well away from the appliance while it is operating.
- The door can become quite hot during the wash cycle.
- If the appliance has to be moved, work in a group of two or three people and handle it with the utmost care. Never try to do this alone, because the appliance is very heavy.
- Before loading laundry into the washing machine, make sure the drum is empty.

## Disposal

- Disposing of the packaging materials: observe local regulations so that the packaging may be re-used.
- The European Directive 2012/19/EU on Waste Electrical and Electronic Equipment, requires that old household electrical appliances must not be disposed of in the normal unsorted municipal waste stream. Old appliances must be collected separately in order to optimise the recovery and recycling of the materials they contain and reduce the impact on human health and the environment. The crossed out "wheeled bin" symbol on the product reminds you of your obligation, that when you dispose of the appliance it must be separately collected. Consumers should contact their local authority or retailer for information concerning the correct disposal of their old appliance.

## Opening the porthole door manually

In the event that it is not possible to open the porthole door due to a powercut, and if you wish to remove the laundry, proceed as follows:

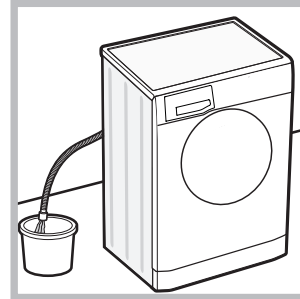

1. remove the plug from the electrical socket.
2. make sure the water level inside the machine is lower than the door opening; if it is not, remove excess water using the drain hose, collecting it in a bucket as indicated in the figure.

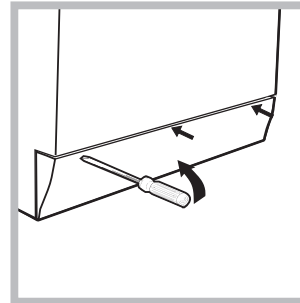

3. using a screwdriver, remove the cover panel on the lower front part of the washing machine (see figure).

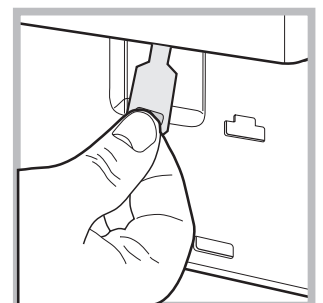
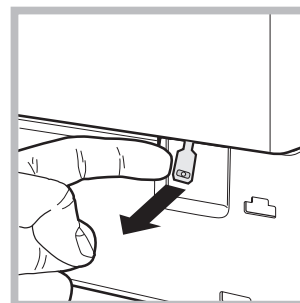

4. pull outwards using the tab as indicated in the figure, until the plastic tie-rod is freed from its stop position; pull downwards and open the door at the same time.

5. reposition the panel, making sure the hooks are securely in place before you push it onto the appliance.

# Description of the washing machine

GB

## Control panel

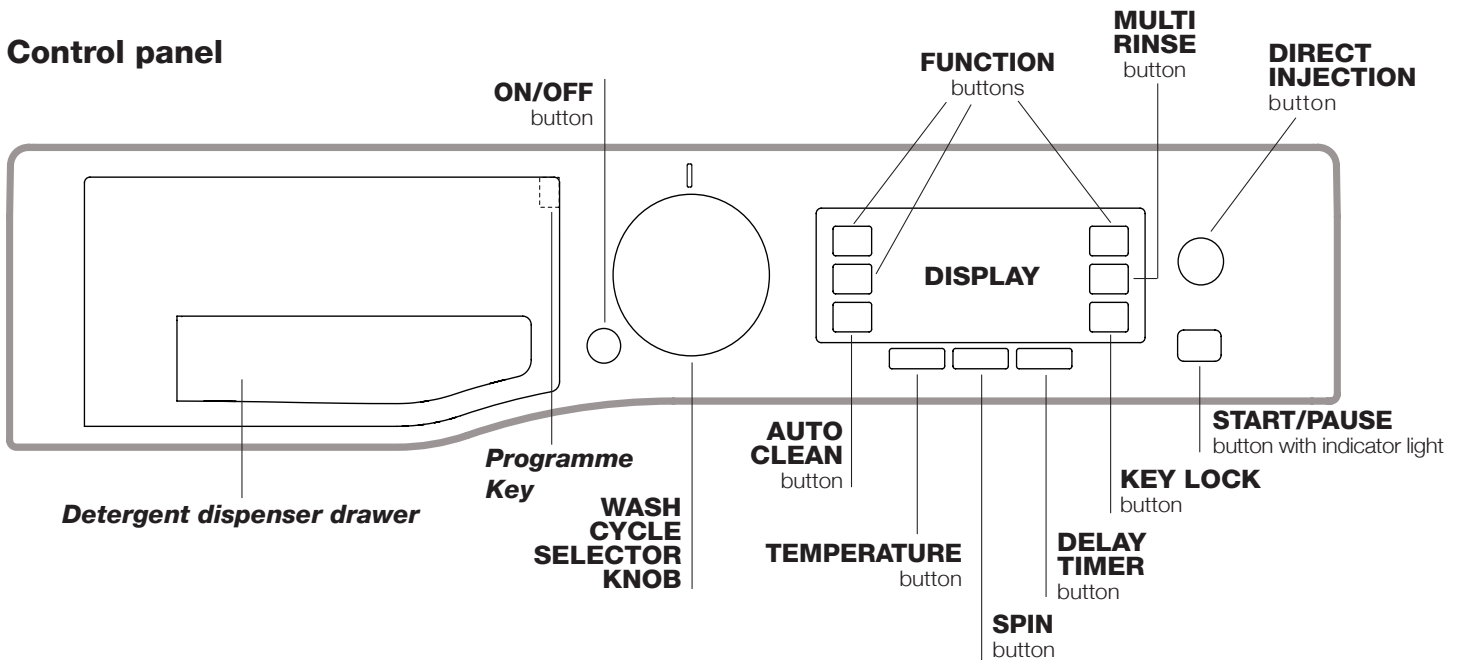

**Detergent dispenser drawer:** used to dispense detergents and washing additives (see “Detergents and laundry”).

**Programme Key:** the Programme Key inside the detergent dispenser shows all the available programmes together with a graphical guide on how to use the individual dispenser compartments.

**ON/OFF button** ⏻: press this briefly to switch the machine on or off. The START/PAUSE indicator light, which flashes slowly in a green colour shows that the machine is switched on. To switch off the washing machine during the wash cycle, press and hold the button for approximately 3 seconds; if the button is pressed briefly or accidentally the machine will not switch off. If the machine is switched off during a wash cycle, this wash cycle will be cancelled.

**WASH CYCLE SELECTOR KNOB:** used to set the desired wash cycle (see “Table of programmes and wash cycles”).

**FUNCTION buttons:** press the button to select the desired function. The corresponding indicator light on the display will switch on.

**AUTO CLEAN button:** press to clean the machine’s internal parts (see “Cleaning the washing machine”).

**DIRECT INJECTION button:** press to select the DIRECT INJECTION option.

**MULTI RINSE button** 🚰: press to select the desired rinse type.

**SPIN button** 🌀: press to reduce or completely exclude the spin cycle - the value is indicated on the display.

**TEMPERATURE button** 🌡️: press to decrease the temperature: the value will be shown on the display.

**KEY LOCK button** 🔒: to **activate** the control panel lock, press and hold the button for approximately 2 seconds. When the display visualises “KEY LOCK ON” the

control panel is locked (apart from the ON/OFF button). This means it is possible to prevent wash cycles from being modified accidentally, especially where there are children in the home. To **deactivate** the control panel lock, press and hold the button for approximately 2 seconds.

**DELAY TIMER button** 🕒: press to set a delayed start time for the selected wash cycle. The delay time will be shown on the display.

**START/PAUSE button with indicator light:** when the green indicator light flashes slowly, press the button to start a wash cycle. Once the cycle has started the indicator light will remain lit in a fixed manner. To pause the wash cycle, press the button again; the indicator light will flash in an orange colour. If the symbol 🔒 is not illuminated, the door may be opened. To start the wash cycle from the point at which it was interrupted, press the button again.

### Standby mode

This washing machine, in compliance with new energy saving regulations, is fitted with an automatic standby system which is enabled after about 30 minutes if no activity is detected. Press the ON-OFF button briefly and wait for the machine to start up again.

### Antimicrobial seal

The seal around the porthole door is made from a special mixture ensuring antimicrobial protection, thus reducing bacterial proliferation up to 99.99%.

The seal contains zinc pyrithione, a biocidal substance which reduces the proliferation of harmful microbes (\*) such as bacteria and mould prone to causing stains, unpleasant odours and product deterioration.

(\*) **According to tests performed by the University of Perugia,**

**Italy on:** *Staphylococcus aureus, Escherichia coli, Pseudomonas aeruginosa, Candida albicans, Aspergillus niger, Penicillium digitatum.*

In rare cases an allergic reaction may be caused by prolonged contact between seal and skin.

## Display

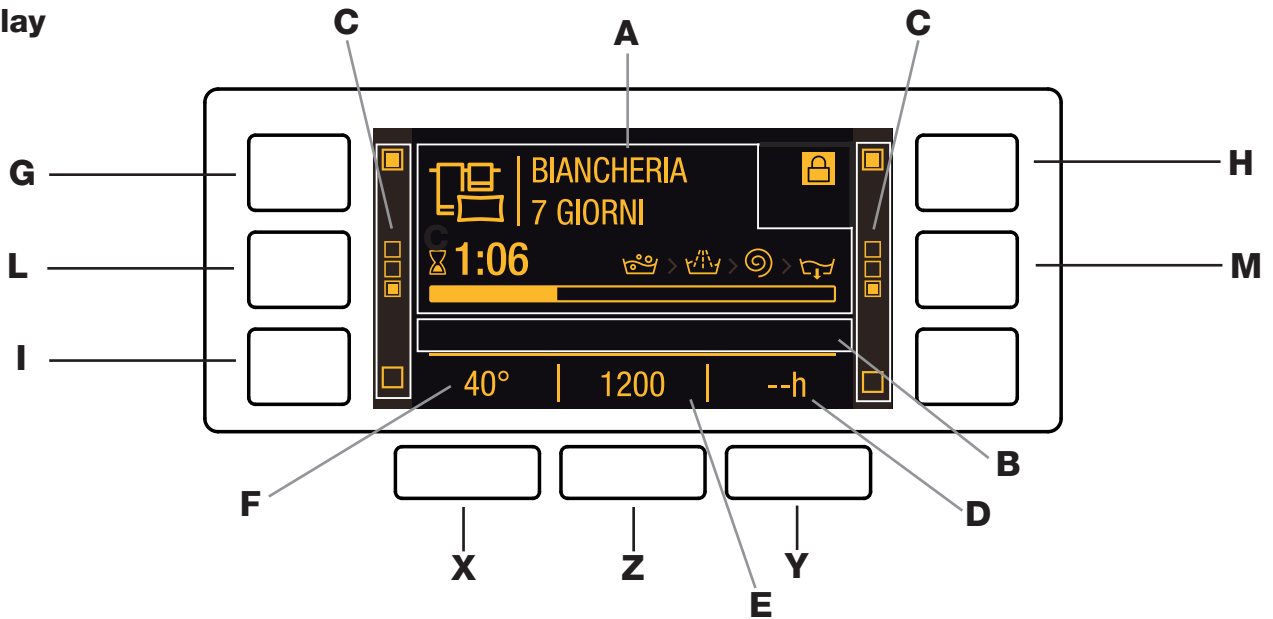

The display is useful when programming the machine and provides a great deal of information.

The following will appear in area **A**: the icon and selected washing programme, the washing phases and time remaining to the end of the wash cycle.

Area **B** will include the two intensity levels relative to the DIRECT INJECTION option.

The indicator lights relative to the available functions appear in area **C**.

Area **D** will have the time remaining to the start of the selected programme if the DELAY TIMER function was set.

String **E** shows the maximum spin speed value (this depends on the selected wash cycle); if the programme does not include the spin cycle, the dimly lit "--" symbol will appear in the area.

Area **F** will visualise the temperature value selectable on the basis of the set programme; if the temperature of the programme cannot be set, the area will show the symbol "--" dimly lit.

### Door locked symbol

If the symbol is lit, this indicates that the washing machine door is blocked to prevent it from being opened accidentally. To prevent any damage from occurring, wait for the symbol to switch itself off before opening the appliance door.

**N.B.:** if the DELAY TIMER function has been activated, the door cannot be opened; pauses the machine by pressing the START/PAUSE button if you wish to open it.

**!** The first time the machine is switched on, you will be asked to select the language and the display will automatically show the language selection menu.

To select the desired language press the **X** and **Y** buttons; to confirm the selection press the **Z** button.

To change the language switch off the machine and press buttons **G**, **H**, **I** **simultaneously** until an alarm is heard: the language-selection menu will be displayed again.

**!** To change the display luminosity, which by default is set to the highest value, switch the machine off then **simultaneously** press buttons **G**, **L** and **M** until the buzzer sounds. Press buttons **X** and **Y** to choose the desired level of luminosity then confirm by pressing button **Z**.



**!** During the wash cycle or when the DELAY TIMER function has been enabled, if the user does not interact with the display for 1 minute the "SCREEN SAVER" activates. To return to the previous window, simply press any button.

# Running a wash cycle

GB

1. **SWITCH THE MACHINE ON.** Press the On/Off button ; the text **HOTPOINT** will appear on the display and the **START/PAUSE** indicator light will flash slowly in a green colour.
2. **LOAD THE LAUNDRY.** Open the porthole door. Load the laundry, making sure you do not exceed the maximum load value indicated in the table of programmes on the following page.
3. **MEASURE OUT THE DETERGENT.** Open the detergent dispenser drawer and pour the detergent into the relevant compartments as described in "Detergents and laundry".
4. **CLOSE THE DOOR.**
5. **SELECT THE WASH CYCLE.** Use the **WASH CYCLE SELECTOR** knob to select the desired wash cycle; the name of the wash cycle will appear on the display. A temperature and spin speed is set for each wash cycle; these may be adjusted. The duration of the cycle will appear on the display.
6. **CUSTOMISE THE WASH CYCLE.** Use the relevant buttons:

## Modifying the temperature and/or spin speed.

The machine automatically selects the maximum temperature and spin speed set for the selected wash cycle; these values cannot therefore be increased. The temperature can be decreased by pressing the  button, until the cold wash (the display will visualise the "--" symbol) setting is reached. The spin speed may be progressively reduced by pressing the  button, until it is completely excluded (the display will visualise the "--" symbol). If these buttons are pressed again, the maximum values are restored.

! Exception: if the 2 programme is selected, the temperature can be increased up to a value of 40°C.

! Exception: if the 3 programme is selected, the temperature can be increased up to a value of 90°C.

! Exception: if the 4 programme is selected, the temperature can be increased up to a value of 60°C..

## Setting a delayed start.

To set a delayed start for the selected programme, press the corresponding button repeatedly until the required delay period has been reached. To remove the delayed start function press the button until the text "-- h" appears on the display.

## Set the rinse type.

Option  makes it possible to select the desired rinse type for sensitive skin. Press the button once for the "Extra +1" level, which makes it possible to select an additional rinse after the standard cycle rinse and remove all traces of detergent. Press the button again for the "Extra +2" level, which makes it possible to select two additional rinses to the standard cycle rinses; it is recommended for very sensitive skin. When the button is pressed for the third time, the "Extra +3" level is set, thus allowing the selection of 3 rinses in addition to the standard cycle's rinses. The option - started with cycles at a temperature of 40°C - makes it possible to remove major allergens such as pollen, cat and dog hair. With cycles at a temperature higher than 40° a very

good level of antiallergic protection is achieved. Press the button again to go back to the "Normal rinse" rinse type. If the current adjustment can be neither set nor changed, the display will show "No Selection" or "No Change".



## Modifying the cycle settings.

- Press the button to enable the function; the relevant indicator light on the display will light up.
- Press the button again to disable the function; the relevant indicator light on the display will switch off.

! If the selected function is incompatible with the set programme, the relevant indicator light will appear dimly lit; in addition, the incompatibility will be signalled by a buzzer (3 beeps) and the wording "No Selection" will appear on the display.

! If the selected function is incompatible with another previously set function, the wording "No Selection" will appear on the display and the function will not be enabled.

! The functions may affect the recommended load value and/or the duration of the cycle.

7. **START THE PROGRAMME.** Press the **START/PAUSE** button. The corresponding indicator light will become green, remaining lit in a fixed manner, and the door will be locked (the **DOOR LOCKED** symbol  will be on). During the wash cycle, the name of the phase in progress will appear on the display. To change a wash cycle while it is in progress, pause the washing machine using the **START/PAUSE** button (the **START/PAUSE** indicator light will flash slowly in an orange colour); then select the desired cycle and press the **START/PAUSE** button again. To open the door while a cycle is in progress, press the **START/PAUSE** button; if the **DOOR LOCKED**  symbol is switched off the door may be opened. Press the **START/PAUSE** button again to restart the wash cycle from the point at which it was interrupted.
8. **THE END OF THE WASH CYCLE.** This will be indicated by the text "CYCLE END" on the display; when the **DOOR LOCKED**  symbol switches off the door may be opened. Open the door, unload the laundry and switch off the machine.

! If you wish to cancel a cycle which has already begun, press and hold the  button. The cycle will be stopped and the machine will switch off.

## Direct Injection

The washing machine is equipped with the innovative technology «Direct Injection» which pre-mixes water and detergent, thus immediately activating the detergent's cleaning principles. This active emulsion is directly introduced into the drum of the washing machine and penetrates the fibres with more efficacy in cleaning even heavily soiled garments at low temperatures, fully preserving colours and fabrics.

The mode «Power» ensures the best cleaning performance and the mode «EcoEnergy» allows more energy saving.



## Table of wash cycles

Wash cycles	Description of the wash cycle	Max. temp. (°C)	Max. speed (rpm)	Detergents			Max. load (kg)	Residual dampness%	Energy consumption kWh	Total water lit	Cycle duration
				Wash	Fabric softener	Bleach					
<b>DAILY CLEAN</b>											
1	<b>Anti-Stain Power 20°C</b>	20°	1600	●	●	-	11	-	-	-	**
2	<b>Anti-Stain Turbo 45'</b>	20° (Max. 40°C)	1200	●	●	-	5,5	-	-	-	**
3	<b>Cotton:</b> lightly soiled resistant and delicate colours.	40° (Max. 90°C)	1600	●	●	●	11	-	-	-	**
4	<b>Synthetics (4):</b> lightly soiled resistant colours.	40° (Max. 60°C)	1000	●	●	●	5,5	46	0,75	79	115'
5	<b>Fast 30':</b> to refresh lightly soiled garments quickly (not suitable for wool, silk and clothes which require washing by hand).	30°	800	●	●	-	4	71	0,57	56	30'
<b>SPECIALS</b>											
6	<b>Colour Care (default) =&gt; Colours</b>	40°	1600	●	●	-	6	-	-	-	**
7	<b>Ultra Delicates</b>	30°	--	●	●	-	1	-	-	-	**
8	<b>Wool:</b> for wool, cashmere, etc.	40°	800	●	●	-	2,5	-	-	-	**
9	<b>Eco Cotton 60°C</b> (1): heavily soiled whites and resistant colours.	60°	1600	●	●	-	11	44	1,14	59,6	350'
9	<b>Eco Cotton 40°C</b> (2): lightly soiled resistant and delicate colours.	40°	1600	●	●	-	11	44	1,14	98	350'
9	<b>Cotton (3):</b> lightly soiled resistant and delicate colours.	40°	1600	●	●	-	11	44	1,19	98	195'
10	<b>Baby</b>	40°	1000	●	●	-	6	-	-	-	**
<b>EXTRA</b>											
11	<b>Anti-Allergy</b>	60°	1600	●	●	-	6	-	-	-	**
12	<b>Bed &amp; Bath 7 Days:</b> for bedlinen and towels.	60°	1600	●	●	●	11	-	-	-	**
13	<b>Silk &amp; Curtains:</b> for garments in silk and viscose, lingerie.	30°	--	●	●	-	2,5	-	-	-	**
14	<b>Duvets:</b> for down-stuffed garments.	30°	1000	●	●	-	3,5	-	-	-	**
<b>Partial Programmes</b>											
	<b>Rinse</b>	-	1600	-	●	●	11	-	-	-	**
	<b>Spin + Pump out</b>	-	1600	-	-	-	11	-	-	-	**
	<b>Pump out only *</b>	-	--	-	-	-	11	-	-	-	**

\* If you select programme and exclude the spin cycle, the machine will drain only.

\*\* The duration of the wash cycle can be checked on the display.

The length of cycle shown on the display or in this booklet is an estimation only and is calculated assuming standard working conditions. The actual duration can vary according to factors such as water temperature and pressure, the amount of detergent used, the amount and type of load inserted, load balancing and any wash options selected.

1) Test wash cycle in compliance with regulations 1061/2010: set wash cycle 9 with a temperature of 60°C.

This cycle is designed for cotton loads with a normal soil level and is the most efficient in terms of both electricity and water consumption; it should be used for garments which can be washed at 60°C. The actual washing temperature may differ from the indicated value.

2) Test wash cycle in compliance with regulations 1061/2010: set wash cycle 9 with a temperature of 40°C.

This cycle is designed for cotton loads with a normal soil level and is the most efficient in terms of both electricity and water consumption; it should be used for garments which can be washed at 40°C. The actual washing temperature may differ from the indicated value.

For all Test Institutes:

3) Long wash cycle for cottons: set programme 9 at temperature 40°C and press the DIRECT INJECTION button under "Power" mode.

4) Long wash cycle for synthetics: set wash cycle 4 with a temperature of 40°C.

## Wash functions

! If the selected function is incompatible with the set programme, the relevant indicator light will appear dimly lit; in addition, the incompatibility will be signalled by a buzzer (3 beeps) and the wording "No Selection" will appear on the display.

! If the selected function is incompatible with another previously set function, the wording "No Selection" will appear on the display and the function will not be enabled.

### Time Saver

If you select this option, the wash cycle duration will be reduced by up to 50%, depending on the selected cycle, thereby guaranteeing simultaneous water and energy saving. Use this cycle for lightly soiled garments.

### Colour Care

Setting cycle 6 and selecting this function allows for choosing among 3 different programmes specially designed for optimal preserving colour intensity and the brilliance of whites:

**Colours:** used to wash light coloured clothes. This programme is designed to maintain bright colours over time.

**Darks:** this programme is designed to maintain dark colours over time. We recommend using a liquid detergent for best results, preferably when washing dark-coloured garments.

**Whites:** this programme is designed to maintain the brightness of white clothes over time. Use powder detergent for best results.

### Super Wash

This option offers a high-performance wash due to the greater quantity of water used in the initial phase of the cycle, and due to the increased wash cycle duration, is particularly useful for the removal of stubborn stains. It can be used **with** or **without** bleach. If you desire bleaching, insert the extra tray compartment 3. When pouring in the bleach, be careful not to exceed the "max" level marked on the central pivot (see figure pag. 10).

**To bleach laundry without carrying out a full wash cycle,** pour the bleach into the extra compartment 3, select the cycle and activate the function .

# Detergents and laundry

GB

## Detergent dispenser drawer

Good washing results also depend on the correct dose of detergent: adding too much detergent will not necessarily result in a more efficient wash, and may in fact cause a build up on the inside of your appliance and contribute to environmental pollution.

- ! Use powder detergent for white cotton garments, for pre-washing, and for washing at temperatures over 60°C.
- ! Follow the instructions given on the detergent packaging.
- ! Do not use hand washing detergents because these create too much foam.

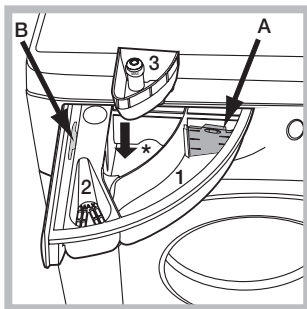

Open the detergent dispenser drawer and pour in the detergent or washing additive, as follows.

! Do not pour detergent into the middle compartment (\*).

### compartment 1: Detergent for the wash cycle (powder or liquid)

If liquid detergent is used, it is recommended that the removable plastic partition **A** (supplied) be used for proper dosage. If powder detergent is used, place the partition into slot **B**.

### compartment 2: Additives (fabric softeners, etc.)

The fabric softener should not overflow the grid.

### extra compartment 3: Bleach

## Preparing the laundry

- Divide the laundry according to:
  - the type of fabric/the symbol on the label
  - the colours: separate coloured garments from whites.
- Empty all garment pockets and check the buttons.
- Do not exceed the listed values, which refer to the weight of the laundry when dry: see "Table of wash cycles".

### How much does your laundry weigh?

- 1 sheet 400-500 g
- 1 pillow case 150-200 g
- 1 tablecloth 400-500 g
- 1 bathrobe 900-1200 g
- 1 towel 150-250 g

## Special wash cycles

**Anti-Stain Power 20°C:** this programme ensures maximum stain removal capacity with no need for pre-treatment at low temperatures, preserving fabrics and colours.

**Anti-Stain Turbo 45':** this cycle ensures excellent stain removal capacity even at 20°C in just 45 minutes. The temperature of this cycle can be increased up to 40°C.

**Ultra Delicates:** use programme **7** to wash very delicate garments having strasses or sequins.

We recommend turning the garments inside out before washing and placing small items into the special bag for washing delicates. Use liquid detergent on delicate garments for best results.

### Wool - Woolmark Apparel Care - Green:

the wool wash cycle of this machine has been approved by The Woolmark Company for the washing of wool garments labelled as "hand wash" provided that the products

are washed according to the instructions on the garment label and those issued by the manufacturer of this washing machine (M1135)



**Baby:** use the special wash cycle **10** to remove the remove the soiling typically caused by babies, while removing all traces of detergent from nappies in order to prevent the delicate skin of babies from suffering allergic reactions. The cycle has been designed to reduce the amount of bacteria by using a greater quantity of water and optimising the effect of special disinfecting additives added to the detergent.

**Anti-Allergy:** use programme **11** to remove major allergens such as pollen, mites, cat's and dog's hair.

**Bed & Bath 7 days:** use programme **12** to wash bed linen and towels in one single cycle: it optimises softener performance and helps you save time and energy. We recommend the use of powder detergent

**Silk:** use special wash cycle **13** to wash all silk garments. We recommend the use of special detergent which has been designed to wash delicate clothes.

**Curtains:** fold curtains and place them in a pillow case or mesh bag. Use wash cycle **13**.

**Duvets:** to wash double or single duvets (the weight of which should not exceed 3,5 kg), cushions or clothes padded with goose down such as puffer jackets, use the special **14** wash cycle. We recommend that duvets are placed in the drum with their edges folded inwards (see figure) and that no more than  $\frac{3}{4}$  of the total volume of the drum is used. To achieve the best results, we recommend that a liquid detergent is used and placed inside the detergent dispenser drawer.

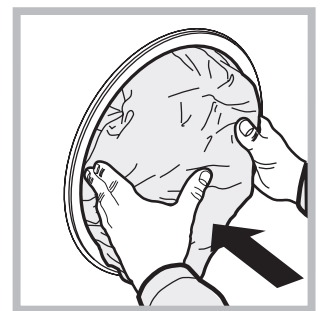

## Load balancing system

Before every spin cycle, to avoid excessive vibrations and to distribute the load in a uniform manner, the drum rotates continuously at a speed which is slightly greater than the washing rotation speed. If, after several attempts, the load is not balanced correctly, the machine spins at a reduced spin speed. If the load is excessively unbalanced, the washing machine performs the distribution process instead of spinning. To encourage improved load distribution and balance, we recommend small and large garments are mixed in the load.

Your washing machine could fail to work. Before contacting the Technical Assistance Centre (see "Assistance"), make sure that the problem cannot be solved easily using the following list.

## Problem:

## Possible causes / Solutions:

**The washing machine does not switch on.**

- The appliance is not plugged into the socket fully, or is not making contact.
- There is no power in the house.

**The wash cycle does not start.**

- The washing machine door is not closed properly.
- The ON/OFF button has not been pressed.
- The START/PAUSE button has not been pressed.
- The water tap has not been opened.
- A delayed start has been set.

**The washing machine does not take in water (the text "NO WATER, Turn tap on" appears on the display).**

- The water inlet hose is not connected to the tap.
- The hose is bent.
- The water tap has not been opened.
- There is no water supply in the house.
- The pressure is too low.
- The START/PAUSE button has not been pressed.

**The washing machine continuously takes in and drains water.**

- The drain hose is not fitted at a height between 65 and 100 cm from the floor (see "Installation").
- The free end of the hose is under water (see "Installation").
- The wall drainage system is not fitted with a breather pipe.

If the problem persists even after these checks, turn off the water tap, switch the appliance off and contact the Assistance Service. If the dwelling is on one of the upper floors of a building, there may be problems relating to water drainage, causing the washing machine to fill with water and drain continuously. Special anti-draining valves are available in shops and help to avoid this inconvenience.

**The washing machine does not drain or spin.**

- The wash cycle does not include draining: some wash cycles require the drain phase to be started manually (see "Wash cycles and functions").
- The drain hose is bent (see "Installation").
- The drainage duct is clogged.

**The washing machine vibrates a lot during the spin cycle.**

- The drum was not unlocked correctly during installation (see "Installation").
- The washing machine is not level (see "Installation").
- The washing machine is trapped between cabinets and walls (see "Installation").

**The washing machine leaks.**

- The water inlet hose is not screwed on properly (see "Installation").
- The detergent dispenser drawer is blocked (for cleaning instructions, see "Care and maintenance").
- The drain hose is not fixed properly (see "Installation").

**The machine is locked and the display flashes, indicating an error code (e.g. F-01, F-..).**

- Switch off the machine and unplug it, wait for approximately 1 minute and then switch it back on again.  
If the problem persists, contact the Technical Assistance Service.

**There is too much foam.**

- The detergent is not suitable for machine washing (it should display the text "for washing machines" or "hand and machine wash", or the like).
- Too much detergent was used.

# Service

GB

## Before calling for Assistance:

- Check whether you can solve the problem alone (see “Troubleshooting”);
- Restart the programme to check whether the problem has been solved;
- If this is not the case, contact an authorised Technical Assistance Centre using the telephone number provided on the guarantee certificate.

! Always request the assistance of authorised technicians.

## Have the following information to hand:

- the type of problem;
- the appliance model (Mod.);
- the serial number (S/N).

This information can be found on the data plate applied to the rear of the washing machine, and can also be found on the front of the appliance by opening the door.

COMMISSION DELEGATED REGULATION (EU) No 1061/2010	
Brand	HOTPOINT/ARISTON
Model	RPD 1165 DX EU
Rated capacity in kg of cotton	11
Energy efficiency class on a scale from A+++ (low consumption) to G (high consumption)	A+++
Energy consumption per year in kWh <sup>1)</sup>	205
Energy consumption of the standard 60 °C cotton programme at full load in kWh <sup>2)</sup>	1.14
Energy consumption of the standard 60 °C cotton programme at partial load in kWh <sup>2)</sup>	0.73
Energy consumption of the standard 40 °C cotton programme at partial load in kWh <sup>2)</sup>	0.684
Power consumption of the off-mode in W	0.5
Power consumption of the left-on mode in W	8
Water consumption per year in litres <sup>3)</sup>	12848
Spin-drying efficacy class on a scale from G (minimum efficacy) to A (maximum efficacy)	A
Maximum spin speed attained <sup>4)</sup>	1600
Remaining moisture content <sup>5)</sup>	44.0%
Programme time of the "standard 60 °C cotton" at full load in minutes	350
Programme time of the "standard 60 °C cotton" at partial load in minutes	225
Programme time of the "standard 40°C cotton" at partial load in minutes	215
Duration of the left-on mode in minutes	30
Noise in dB(A) re 1 pW washing <sup>6)</sup>	56
Noise in dB(A) re 1 pW spinning <sup>6)</sup>	78
Built-in model	

<sup>1)</sup> The "standard 60°C cotton" at full and partial load and the "standard 40°C cotton" at partial load are the standard washing programmes to which the information in the label and the fiche relates. Standard 60°C cotton and standard 40°C cotton are suitable to clean normally soiled cotton laundry and are the most efficient programmes in terms of combined energy and water consumption. Partial load is half the rated load.

<sup>2)</sup> Based on 220 standard washing cycles for cotton programmes at 60°C and 40°C at full and partial load, and the consumption of the low-power modes. Actual energy consumption will depend on how the appliance is used.

<sup>3)</sup> Based on 220 standard washing cycles for cotton programmes at 60°C and 40°C at full and partial load. Actual water consumption will depend on how the appliance is used.

<sup>4)</sup> For the standard 60 °C at full and partial load or the 40°C at partial whichever is lower.

<sup>5)</sup> Attained for 60 °C cotton at full and partial load or the 40°C at partial whichever is higher.

<sup>6)</sup> Based on washing and spinning phases for the standard 60°C cotton programme at full load.

ES

Español

RPD 1165 D

## Sumario

### Instalación, 14-15

Desembalaje y nivelación  
Conexiones hidráulicas y eléctricas  
Primer ciclo de lavado  
Datos técnicos

### Mantenimiento y cuidados, 16

Interrumpir el agua y la corriente eléctrica  
Limpiar la lavadora  
Limpiar el contenedor de detergentes  
Cuidar la puerta y el cesto  
Limpiar la bomba  
Controlar el tubo de alimentación de agua

### Precauciones y consejos, 17

Seguridad general  
Eliminaciones  
Apertura manual de la puerta

### Descripción de la lavadora, 18-19

Panel de control  
Pantalla

### Cómo efectuar un ciclo de lavado, 20

### Programas y funciones, 21

Tabla de programas  
Funciones de lavado

### Detergentes y ropa, 22

Contenedor de detergentes  
Preparar la ropa  
Programas particulares  
Sistema de equilibrado de la carga

### Anomalías y soluciones, 23

### Asistencia, 24

Hotpoint

ARISTON

# Instalación

ES

! Es importante conservar este manual para poder consultarlo en cualquier momento. En caso de venta, de cesión o de traslado, verifique que permanezca junto con la lavadora para informar al nuevo propietario sobre el funcionamiento y brindar las correspondientes advertencias.

! Lea atentamente las instrucciones: ellas contienen importante información sobre la instalación, el uso y la seguridad.

## Desembalaje y nivelación

### Desembalaje

1. Desembale la lavadora.
2. Controle que la lavadora no haya sufrido daños durante el transporte. Si estuviera dañada no la conecte y llame al revendedor.

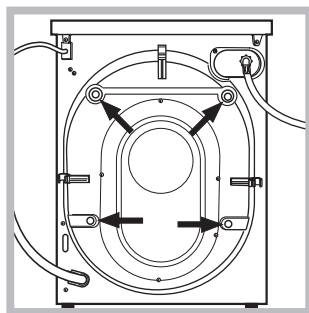

3. Quite los 4 tornillos de protección para el transporte y la arandela de goma con el correspondiente espaciador ubicados en la parte posterior (ver la figura).

4. Cubra los orificios con los tapones de plástico suministrados con el aparato.
5. Conserve todas las piezas: cuando la lavadora deba ser transportada nuevamente, deberán volver a colocarse.

! Los embalajes no son juguetes para los niños.

### Nivelación

1. Instale la lavadora sobre un piso plano y rígido, sin apoyarla en las paredes, muebles ni en ningún otro aparato.

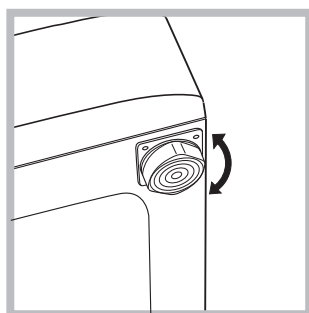

2. Si el piso no está perfectamente horizontal, compense las irregularidades desenroscando o enroscando las patas delanteras (ver la figura); el ángulo de inclinación medido sobre la superficie de trabajo, no debe superar los 2°.

Una cuidadosa nivelación brinda estabilidad a la máquina y evita vibraciones, ruidos y desplazamientos durante el funcionamiento. Cuando se instala sobre moquetas o alfombras, regule los pies para conservar debajo de la lavadora un espacio suficiente para la ventilación.

## Conexiones hidráulicas y eléctricas

### Conexión del tubo de alimentación de agua

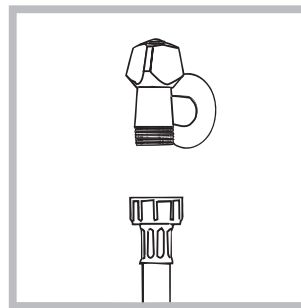

1. Conectar el tubo de tubo enroscándolo a un grifo de agua fría con la boca roscada de 3/4 gas (ver la figura). Antes de conectarlo, haga correr el agua hasta que esté limpia.

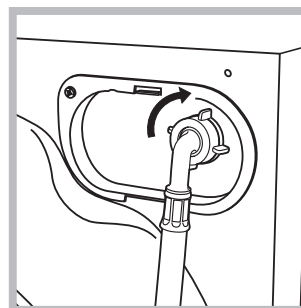

2. Conecte el tubo de alimentación a la lavadora enroscándolo en la toma de agua correspondiente ubicada en la parte posterior derecha (arriba) (ver la figura).

3. Controle que en el tubo no hayan pliegues ni estrangulaciones.

! La presión de agua del grifo debe estar comprendida dentro de los valores contenidos en la tabla de Datos técnicos (ver la página correspondiente).

! Si la longitud del tubo de alimentación no es la suficiente, diríjase a un negocio especializado o a un técnico autorizado.

! No utilice nunca tubos ya usados.

! Utilice los suministrados con la máquina.

## Conexión del tubo de descarga

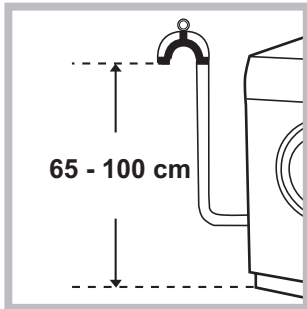

Conecte el tubo de descarga, sin plegarlo, a una tubería de descarga o a una descarga de pared colocadas a una altura del piso entre 65 y 100 cm;

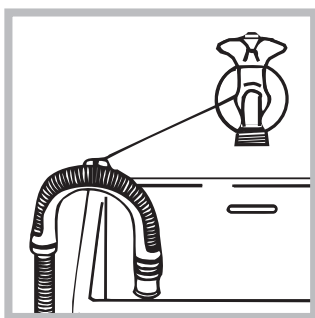

o apóyelo en el borde de un lavamanos o de una bañera, uniendo la guía suministrada con el aparato, al grifo (ver la figura). El extremo libre del tubo de descarga no debe permanecer sumergido en el agua.

! No se aconseja utilizar tubos de prolongación, si fuera indispensable hacerlo, la prolongación debe tener el mismo diámetro del tubo original y no superar los 150 cm.

## Conexión eléctrica

Antes de enchufar el aparato, verifique que:

- la toma tenga la conexión a tierra y haya sido hecha según las normas legales;
- la toma sea capaz de soportar la carga máxima de potencia de la máquina indicada en la tabla de Datos técnicos (ver al costado);
- la tensión de alimentación esté comprendida dentro de los valores indicados en la tabla de Datos técnicos (ver al costado);
- la toma sea compatible con el enchufe de la lavadora. Si no es así, sustituya la toma.

! La lavadora no debe ser instalada al aire libre, ni siquiera si el lugar está reparado, ya que es muy peligroso dejarla expuesta a la lluvia o a las tormentas.

! Una vez instalada la lavadora, la toma de corriente debe ser fácilmente accesible.

! No utilice prolongaciones ni conexiones múltiples.

! El cable no debe estar plegado ni sufrir compresiones.

! El cable de alimentación debe ser sustituido sólo por técnicos autorizados.

¡Atención! La empresa fabricante declina toda responsabilidad en caso de que estas normas no sean respetadas.

## Primer ciclo de lavado

Después de la instalación y antes del uso, realice un ciclo de lavado con detergente y sin ropa, seleccionando el programa auto limpieza (ver "Limpiar la lavadora").

Datos técnicos	
<b>Modelo</b>	RPD 1165 D
<b>Dimensiones</b>	ancho 59.5 cm altura 85 cm profundidad 60,5 cm
<b>Capacidad</b>	de 1 a 11 kg
<b>Conexiones eléctricas</b>	ver la placa de características técnicas aplicada en la máquina
<b>Conexiones hídricas</b>	presión máxima 1 MPa (10 bar) presión mínima 0,05 MPa (0,5 bar) capacidad del cesto 71 litros
<b>Velocidad de centrifugado</b>	máxima 1600 r.p.m.
<b>Programas de control según los Reglamentos 1061/2010 1015/2010</b>	programa 9; Eco Algodón 60°C. programa 9; Eco Algodón 40°C.
 	Esta máquina cumple con lo establecido por las siguientes Directivas de la Comunidad: - EMC 2014/30/EU (Compatibilidad Electromagnética) - 2012/19/EU - (WEEE) - LVD 2014/35/EU (Baja Tensión)

# Mantenimiento y cuidados

ES

## Interrumpir el agua y la corriente eléctrica

- Cierre el grifo de agua después de cada lavado. De este modo se limita el desgaste de la instalación hidráulica de la lavadora y se elimina el peligro de pérdidas.
- Desenchufe la máquina cuando la debe limpiar y durante los trabajos de mantenimiento.

## Limpiar la lavadora

- La parte externa y las partes de goma se pueden limpiar con un paño embebido en agua tibia y jabón. No use solventes ni productos abrasivos.
- La lavadora posee un programa de auto limpieza de su interior que se debe realizar **sin ningún tipo de carga en el cesto**.

Un mensaje en el display sugerirá regularmente (aproximadamente cada 50 ciclos) efectuar el ciclo de autolimpieza para limpiar la lavadora y combatir la formación de depósitos calcáreos y malos olores.

Para un mantenimiento óptimo sugerimos utilizar el producto WPRO Antical y desengrasante, siguiendo las instrucciones del envase; para conseguir este producto contactar con el servicio de asistencia o visitar la página [www.hotpoint.eu](http://www.hotpoint.eu).

Hotpoint no se hace responsable de daños causados al aparato por el uso de otros productos para la limpieza de la lavadora.

Para activar el programa, pulsar la tecla  5 segundos y luego pulsar MARCHA/PAUSA; el programa comienza y dura aproximadamente 70 minutos.

## Limpiar el contenedor de detergentes

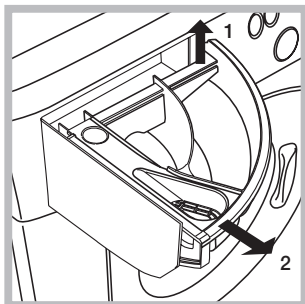

Extraiga el contenedor levantándolo y tirándolo hacia fuera (ver la figura).

Lávelo debajo del agua corriente, esta limpieza se debe realizar frecuentemente.

## Cuidar la puerta y el cesto

- Deje siempre semicerrada la puerta para evitar que se formen malos olores.

## Limpiar la bomba

La lavadora posee una bomba autolimpiante que no necesita mantenimiento. Pero puede suceder que objetos pequeños (monedas, botones) caigan en la precámara que protege la bomba, situada en la parte inferior de la misma.

! Verifique que el ciclo de lavado haya terminado y desenchufe la máquina.

Para acceder a la precámara:

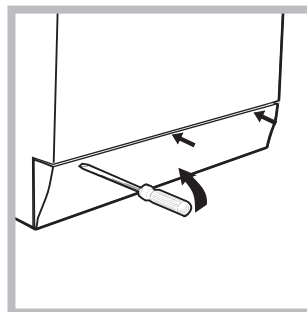

1. quite el panel que cubre la parte delantera de la lavadora con la ayuda de un destornillador (ver la figura);

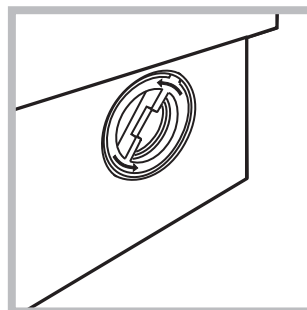

2. desenrosque la tapa girándola en sentido antihorario (ver la figura); es normal que se vuelque un poco de agua;

3. limpie con cuidado el interior;
4. vuelva a enroscar la tapa;
5. vuelva a montar el panel verificando, antes de empujarlo hacia la máquina, que los ganchos se hayan introducido en las correspondientes ranuras.

## Controlar el tubo de alimentación de agua

Controle el tubo de alimentación al menos una vez al año. Si presenta grietas o rajaduras debe ser sustituido: durante los lavados, las fuertes presiones podrían provocar roturas imprevistas.

! No utilice nunca tubos ya usados.



! La lavadora fue proyectada y fabricada en conformidad con las normas internacionales de seguridad. Estas advertencias se suministran por razones de seguridad y deben ser leídas atentamente.

## Seguridad general

- Este aparato puede ser utilizado por niños de 8 años o más y por personas con capacidades físicas, sensoriales o mentales disminuidas o con experiencia y conocimientos insuficientes siempre que sean supervisados o que hayan recibido una adecuada formación sobre el uso del aparato en forma segura y conozcan los peligros derivados del mismo. Los niños no deben jugar con el aparato. El mantenimiento y la limpieza no deben ser realizados por niños sin supervisión.
- Este aparato ha sido fabricado para un uso de tipo doméstico exclusivamente.
- No toque la máquina con los pies desnudos ni con las manos o los pies mojados o húmedos.
- No desenchufe la máquina tirando el cable, sino tomando el enchufe.
- No abra el contenedor de detergentes mientras la máquina está en funcionamiento.
- No toque el agua de descarga porque puede alcanzar temperaturas elevadas.
- En ningún caso fuerce la puerta: podría dañarse el mecanismo de seguridad que la protege de aperturas accidentales.
- En caso de avería, no acceda nunca a los mecanismos internos para intentar una reparación.
- Controle siempre que los niños no se acerquen a la máquina cuando está en funcionamiento.
- Durante el lavado, la puerta tiende a calentarse.
- Si debe ser trasladada, deberán intervenir dos o más personas, procediendo con el máximo cuidado. La máquina no debe ser desplazada nunca por una sola persona ya que es muy pesada.
- Antes de introducir la ropa controle que el cesto esté vacío.

## Eliminaciones

- Eliminación del material de embalaje: respete las normas locales, de ese modo, los embalajes podrán volver a ser utilizados.
- En base a la Norma europea 2012/19/EU de Residuos de aparatos Eléctricos y Electrónicos, los electrodomésticos viejos no pueden ser arrojados en los contenedores municipales habituales; tienen que ser recogidos selectivamente para optimizar la recuperación y reciclado de los componentes y materiales que los constituyen, y reducir el impacto en la salud humana y el medioambiente.

El símbolo del cubo de basura tachado se marca sobre todos los productos para recordar al consumidor la obligación de separarlos para la recogida selectiva.

El consumidor debe contactar con la autoridad local o con el vendedor para informarse en relación a la correcta eliminación de su electrodoméstico viejo.

## Apertura manual de la puerta

Si desea sacar la ropa de la lavadora y no es posible abrir la puerta debido a un corte de energía eléctrica, proceda del siguiente modo:

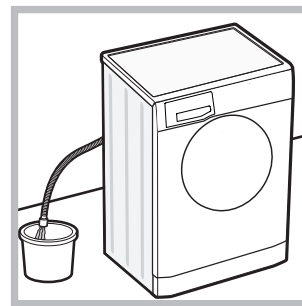

1. desenchufe la máquina.
2. verifique que el nivel de agua en el interior de la máquina sea inferior al hueco de la puerta; si no es así, extraiga el agua en exceso utilizando el tubo de descarga y recogiéndola en un balde como se indica en la figura.

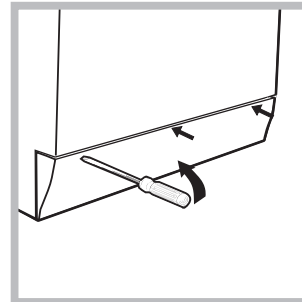

3. quite el panel de cobertura delantero de la lavadora con la ayuda de un destornillador (ver la figura).

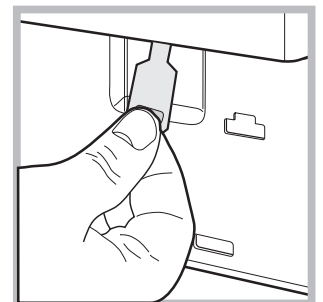
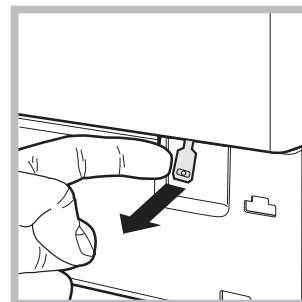

4. utilizando la lengüeta indicada en la figura, tire hacia fuera hasta liberar la varilla de plástico del retén; posteriormente tire hacia abajo y simultáneamente abra la puerta.

5. vuelva a montar el panel verificando, antes de empujarlo hacia la máquina, que los ganchos se hayan introducido en las correspondientes ranuras.

# Descripción de la lavadora

ES

## Panel de control

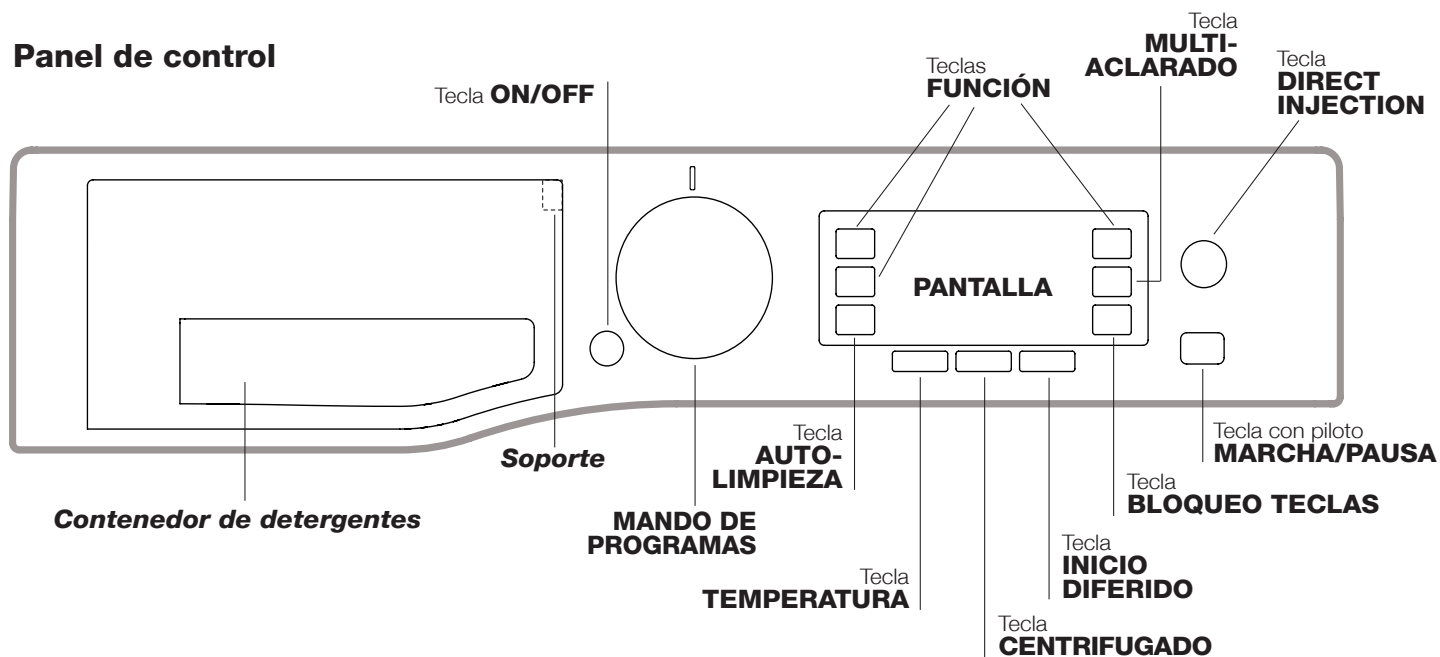

**Contenedor de detergentes:** para cargar detergentes y aditivos (ver "Detergentes y ropa").

**SopORTE:** dentro del cajón de detergentes hay un soporte con las indicaciones de todos los programas disponibles y una guía gráfica para el uso de los compartimientos del cajón.

Tecla **ON/OFF** : presione brevemente el botón para encender o apagar la máquina. El piloto MARCHA/PAUSA que centellea lentamente de color verde indica que la máquina está encendida. Para apagar la lavadora durante el lavado, es necesario mantener presionado el botón durante más tiempo, aproximadamente 3 seg.; si se presiona en forma más breve o accidental, la máquina no se apagará. Si la máquina se apaga durante un lavado en curso, dicho lavado se anulará.

**MANDO DE PROGRAMAS:** para seleccionar el programa deseado (ver "Tabla de programas").

Teclas **FUNCIÓN:** presione el botón para seleccionar la función deseada. En la pantalla se iluminará el piloto correspondiente.

Tecla **AUTOLIMPIEZA:** pulsarla para realizar la limpieza de las partes internas de la máquina (ver "Limpiar la lavadora").

Tecla **DIRECT INJECTION:** pulsar para seleccionar la opción DIRECT INJECTION.

Tecla **MULTIACLARADO** : pulse este botón para seleccionar el tipo de aclarado deseado.

Tecla **CENTRIFUGADO** : presiónelo para disminuir o excluir totalmente el centrifugado - el valor se indica en la pantalla.

Tecla **TEMPERATURA** : presiónelo para disminuir la temperatura: el valor se indica en la pantalla.

Tecla **BLOQUEO TECLAS** : para **activar** el bloqueo del panel de control, mantenga presionado el botón durante 2 segundos aproximadamente. Si la pantalla indica "BLOQUEO TECLAS ACTIVO", el panel de control está bloqueado (con excepción del botón ON/OFF).

De este modo, se evitan modificaciones accidentales de los programas, sobre todo si en la casa hay niños. Para **desactivar** el bloqueo del panel de control, mantenga presionado el botón durante 2 segundos aproximadamente.

Tecla **INICIO DIFERIDO** : presiónelo para seleccionar el comienzo retrasado del programa elegido. El retraso se indicará en la pantalla.

Tecla con piloto **MARCHA/PAUSA:** cuando el piloto verde centellea lentamente, presione el botón para que comience el lavado. Una vez que el ciclo ha comenzado, el piloto se mantiene fijo. Para poner en pausa el lavado, presione nuevamente el botón; el piloto centelleará con un color anaranjado. Si el símbolo no está iluminado, se podrá abrir la puerta. Para que el lavado se reanude a partir del momento en el cual fue interrumpido, presione nuevamente el botón.

### Modalidad de stand by

Esta lavasecadora está en conformidad con las nuevas normativas vinculadas al ahorro energético. Está dotada de un sistema de auto-apagado (stand by) que, en caso de no funcionamiento, se activa pasados aproximadamente 30 minutos. Presionar brevemente el botón ON/OFF y esperar que la máquina se active.

### Junta antimicrobiana

La junta de la puerta está realizada con una mezcla especial que garantiza la protección antimicrobiana, reduciendo la proliferación bacteriana hasta el 99,99%.

La junta de la puerta contiene piritiona de zinc, sustancia biocida que limita la proliferación de microbios nocivos (\*), como bacterias y mohos, que podrían causar manchas, malos olores y deterioro del producto.

(\* **Según análisis realizados en la Universidad de Perusa sobre:** *Staphylococcus aureus*, *Escherichia coli*, *Pseudomonas aeruginosa*, *Candida albicans*, *Aspergillus niger*, *Penicillium digitatum*).

El contacto prolongado con la junta raramente provoca reacciones alérgicas en la piel.

## Pantalla

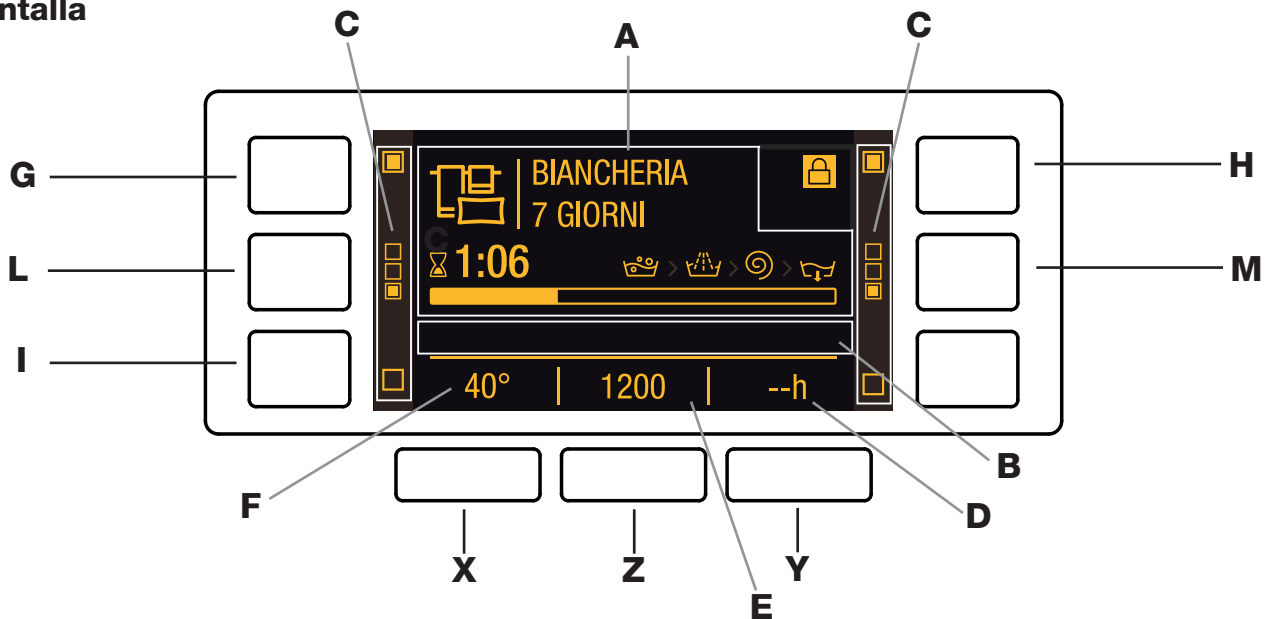

La pantalla es útil para programar la máquina y brinda múltiple información.

En el área **A** se visualizan el icono y el programa de lavado seleccionado, las fases de lavado y el tiempo restante hasta el fin del ciclo de lavado.

En el área **B** se visualizan los dos niveles de intensidad relativos a la opción DIRECT INJECTION .

En las áreas **C** están los testigos correspondientes a las funciones disponibles.

En el área **D** se visualiza el tiempo restante hasta el comienzo del programa seleccionado si se ha configurado el INICIO DIFERIDO.

En la serie **E** se visualiza el valor máximo de velocidad de centrifugado que la máquina puede desarrollar según el programa seleccionado; si el programa no incluye centrifugado, el área muestra el símbolo "--" con bajo brillo.

En el área **F** se visualiza el valor máximo de temperatura que se puede elegir según el programa seleccionado; si el programa no prevé la selección de temperatura, el área muestra el símbolo "--" con bajo brillo.

### Símbolo **Puerta bloqueada**

El símbolo encendido indica que la puerta está bloqueada para impedir aperturas accidentales. Para evitar daños, se debe esperar que el símbolo se apague, antes de abrir la puerta.

**Nota:** si la función INICIO DIFERIDO está activada, la puerta no se puede abrir, para abrirla se debe poner en pausa la máquina presionando el botón MARCHA/PAUSA.

**!** La primera vez que se enciende, se solicitará la elección del idioma y, para ello, la pantalla entrará automáticamente en el menú de selección de idioma.

Para elegir el idioma deseado, presione los botones **X** y **Y**, para confirmar la elección, presione el botón **Z**.



Si desea cambiar el idioma, apague la máquina, pulse **simultáneamente** los botones **G**, **H**, **I** hasta escuchar una señal sonora. Se visualizará de nuevo el menú de selección del idioma.

**!** Si se desea cambiar el brillo del pantalla, cuyo valor estándar es el nivel más alto, apagar la máquina y pulsar **simultáneamente** las teclas **G**, **L**, **M** hasta oír una señal acústica. Pulsar las teclas **X** y **Y** para elegir el brillo deseado; para confirmar la selección, pulsar la tecla **Z**.

**!** Durante un ciclo de lavado, o cuando se configura un INICIO DIFERIDO, después de 1 minuto de inactividad en el pantalla, se activa un "PROTECTOR DE PANTALLA". Para volver a la pantalla anterior, pulsar cualquier tecla.

# Cómo efectuar un ciclo de lavado

ES

- 1. ENCENDER LA MÁQUINA.** Presione el botón , en la pantalla aparecerá la palabra HOTPOINT; el piloto MARCHA/PAUSA centelleará lentamente de color verde.
- 2. CARGAR LA ROPA.** Abra la puerta. Cargue la ropa, cuidando no superar la cantidad de carga indicada en la tabla de programas de la página siguiente.
- 3. DOSIFICAR EL DETERGENTE.** Extraiga el contenedor y vierta el detergente en las cubetas correspondientes como se explica en "Detergentes y ropa".
- 4. CERRAR LA PUERTA.**
- 5. ELEGIR EL PROGRAMA.** Seleccione con el mando PROGRAMAS el programa deseado; el nombre del programa aparecerá en la pantalla; a dicho programa se le asociará una temperatura y una velocidad de centrifugado que se pueden modificar. En la pantalla aparecerá la duración del ciclo.
- 6. PERSONALIZAR EL CICLO DE LAVADO.** Utilice los botones correspondientes:  
**Modificar la temperatura y/o el centrifugado.** La máquina selecciona automáticamente la temperatura y el centrifugado máximos previstos para el programa seleccionado y, por lo tanto, no se pueden aumentar. Presionando el botón  se disminuye progresivamente la temperatura hasta llegar al lavado en frío (el pantalla muestra el símbolo "--"). Presionando el botón  se disminuye progresivamente el centrifugado hasta su exclusión (el pantalla muestra el símbolo "--"). Si se presionan una vez más los botones, se volverá a los valores máximos previstos.  
! Excepción: cuando se selecciona el programa 2, la temperatura se puede aumentar hasta 40°C.  
! Excepción: cuando se selecciona el programa 3, la temperatura se puede aumentar hasta 90°C.  
! Excepción: cuando se selecciona el programa 4, la temperatura se puede aumentar hasta 60°C.

## Seleccionar un comienzo retrasado.

Para seleccionar el comienzo retrasado del programa elegido, presione el botón correspondiente hasta alcanzar el tiempo de retraso deseado. Para eliminar el comienzo retrasado, presione el botón hasta que aparezca el mensaje "-- h".

## Seleccionar el tipo de aclarado.

La opción  permite seleccionar el tipo de aclarado deseado para lograr un máximo cuidado de las pieles sensibles. La primera vez que se presiona el botón, se selecciona el nivel **Extra +1** que permite seleccionar un aclarado adicional a los estándares del ciclo para eliminar todo resto de detergente. La segunda vez que se presiona el botón, se selecciona el nivel **Extra +2** que permite seleccionar dos aclarados adicionales a los estándares del ciclo. Se aconseja para las pieles más sensibles. La tercera vez que se pulsa la tecla, se activa el nivel **Extra +3**, que permite seleccionar 3 enjuagues adicionales a los enjuagues estándar del ciclo. Si la opción se activa con ciclos a una temperatura de 40° se eliminan los principales alérgenos, como pelos de

gato y perro y polen; con ciclos a una temperatura superior a 40° se logra un óptimo nivel de protección antialérgica. Para volver al tipo de aclarado "**Aclarado normal**" pulse nuevamente el botón. Si no es posible seleccionar o modificar una regulación existente, en la pantalla se visualizará "**No seleccionable**" o "**No modificable**".



## Modificar las características del ciclo.

- Presione el botón para activar la función; el testigo correspondiente se enciende.
- Presione nuevamente el botón para desactivar la función; el testigo correspondiente se apaga.

! Si la función seleccionada no es compatible con el programa elegido, el testigo correspondiente se visualiza con bajo brillo; además, la incompatibilidad es indicada por una señal acústica (3 bips) y el mensaje "**No seleccionable**" en el pantalla.

! Si la función seleccionada no es compatible con otra función seleccionada anteriormente, aparece el mensaje "**No seleccionable**" en el pantalla y la función no se activa.

! Las funciones pueden variar la carga recomendada y/o la duración del ciclo.

- 7. PONER EN MARCHA EL PROGRAMA.** Presione el botón MARCHA/PAUSA. El piloto correspondiente se iluminará de color verde fijo y la puerta se bloqueará (símbolo PUERTA BLOQUEADA  encendido). Durante el lavado, en la pantalla aparecerá el nombre de la fase en curso. Para cambiar un programa mientras un ciclo está en curso, ponga la lavadora en pausa presionando el botón MARCHA/PAUSA (el piloto MARCHA/PAUSA centelleará lentamente de color anaranjado); luego seleccione el ciclo deseado y presione nuevamente el botón MARCHA/PAUSA. Para abrir la puerta mientras un ciclo está en curso, presione el botón MARCHA/PAUSA; si el símbolo PUERTA BLOQUEADA  está apagado, será posible abrir la puerta. Presione nuevamente el botón MARCHA/PAUSA para reanudar el programa a partir del momento en el que se había interrumpido.
- 8. FIN DEL PROGRAMA.** En la pantalla aparecerá el mensaje "FIN CICLO", cuando el símbolo PUERTA BLOQUEADA  se apague, será posible abrir la puerta. Abra la puerta, descargue la ropa y apague la máquina.

! Si desea anular un ciclo que ya ha comenzado, presione más tiempo el botón . El ciclo se interrumpirá y la máquina se apagará.

## Direct Injection

La lavadora está dotada de una innovadora tecnología «Direct Injection» que premezcla el agua con el detergente y activa inmediatamente los principios limpiadores. Esta emulsión activa se introduce directamente en el cesto de la lavadora y penetra más eficazmente en las fibras, eliminando la suciedad más persistente ya a bajas temperaturas y respetando al máximo los colores y los tejidos. Es posible elegir el modo «Power» para obtener mejores prestaciones de limpieza o el modo «EcoEnergy» para un mayor ahorro energético.

## Tabla de programas

Programas	Descripción del Programa	Temp. max. (°C)	Velocidad máx. (r.p.m.)	Detergentes			Carga máx. (Kg.)	Humedad residual%	Consumo de energía kWh	Agua total lt	Duración del ciclo
				Lavado	Suavizante	Blanqueador					
<b>DAILY CLEAN</b>											
1	<b>Antimanchas Power 20°C</b>	20°	1600	●	●	-	11	-	-	-	**
2	<b>Antimanchas Turbo 45'</b>	20° (Max. 40°C)	1200	●	●	-	5,5	-	-	-	**
3	<b>Algodón:</b> blancos y colores delicados poco sucios.	40° (Max. 90°C)	1600	●	●	●	11	-	-	-	**
4	<b>Sintéticos (4):</b> colores resistentes poco sucios.	40° (Max. 60°C)	1000	●	●	●	5,5	46	0,75	79	115'
5	<b>Rápido 30':</b> para refrescar rápidamente prendas poco sucias (no se aconseja utilizarlo para lana, seda y prendas para lavar a mano).	30°	800	●	●	-	4	71	0,57	56	30'
<b>SPECIALS</b>											
6	<b>Protec. Color (default) =&gt; Colores</b>	40°	1600	●	●	-	6	-	-	-	**
7	<b>Ultradelicados</b>	30°	--	●	●	-	1	-	-	-	**
8	<b>Lana:</b> para lana, cachemira, etc.	40°	800	●	●	-	2,5	-	-	-	**
9	<b>Eco Algodón 60°C</b> (1): blancos y colores resistentes muy sucios.	60°	1600	●	●	-	11	44	1,14	59,6	350'
9	<b>Eco Algodón 40°C</b> (2): blancos y colores delicados poco sucios.	40°	1600	●	●	-	11	44	1,14	98	350'
9	<b>Algodón (3):</b> blancos y colores delicados poco sucios.	40°	1600	●	●	-	11	44	1,19	98	195'
10	<b>Bebé</b>	40°	1000	●	●	-	6	-	-	-	**
<b>EXTRA</b>											
11	<b>Antialergia</b>	60°	1600	●	●	-	6	-	-	-	**
12	<b>Colada 7 días:</b> lencería de cama, toallas, albornoz.	60°	1600	●	●	●	11	-	-	-	**
13	<b>Seda &amp; Cortinas:</b> para prendas de seda, viscosa, lencería.	30°	--	●	●	-	2,5	-	-	-	**
14	<b>Manta Pluma:</b> para prendas rellenas con plumas de ánsar.	30°	1000	●	●	-	3,5	-	-	-	**
<b>Programas Parciales</b>											
	<b>Aclarado</b>	-	1600	-	●	●	11	-	-	-	**
	<b>Centrifugado y Descarga</b>	-	1600	-	-	-	11	-	-	-	**
	<b>Sólo Descarga *</b>	-	--	-	-	-	11	-	-	-	**

\* Si se selecciona el programa y se excluye el centrifugado, la máquina efectúa sólo la descarga.

\*\* Se puede controlar la duración de los programas de lavado en la pantalla.

La duración del ciclo que se indica en el visor o en el manual es una estimación calculada en base a condiciones estándar. El tiempo efectivo puede variar en función de numerosos factores como la temperatura y la presión del agua de entrada, la temperatura ambiente, la cantidad de detergente, la cantidad y el tipo de carga, el equilibrio de la carga y las opciones adicionales seleccionadas.

1) Programa de control según el reglamento 1061/2010: seleccione el programa 9 con una temperatura de 60°C.

Este ciclo es adecuado para limpiar una carga de algodón normalmente sucia, es el más eficiente en lo que se refiere al consumo combinado con la energía y la cantidad de agua y se usa con prendas lavables a 60°C. La temperatura efectiva de lavado puede diferir de la indicada.

2) Programa de control según el reglamento 1061/2010: seleccione el programa 9 con una temperatura de 40°C.

Este ciclo es adecuado para limpiar una carga de algodón normalmente sucia, es el más eficiente en lo que se refiere al consumo combinado con la energía y la cantidad de agua y se usa con prendas lavables a 40°C. La temperatura efectiva de lavado puede diferir de la indicada.

Para todos los Test Institútes:

3) Programa algodón largo: seleccione el programa 9 con una temperatura de 40°C y pulsar la tecla DIRECT INJECTION en modo "Power".

4) Programa sintético largo: seleccione el programa 4 con una temperatura de 40°C.

## Funciones de lavado

! Si la función seleccionada no es compatible con el programa elegido, el testigo correspondiente se visualiza con bajo brillo; además, la incompatibilidad es indicada por una señal acústica (3 bips) y el mensaje "No seleccionable" en el pantalla.

! Si la función seleccionada no es compatible con otra función seleccionada anteriormente, aparece el mensaje "No seleccionable" en el pantalla y la función no se activa.

### Ahorro Tiempo

Seleccionando esta función se disminuye la duración del programa hasta un 50% según el ciclo elegido, garantizando al mismo tiempo un ahorro de agua y energía.

Utilice este ciclo para prendas no excesivamente sucias.

### Protec. Color

Programando el ciclo 6 y seleccionando esta función es posible elegir entre 3 programas diseñados expresamente para preservar la intensidad de los colores y el brillo de los blancos:

**Colores:** para el lavado de prendas de color claro. El programa ha sido estudiado para mantener la vivacidad de los colores.

**Oscuro:** el programa ha sido estudiado para mantener los colores oscuros. Para obtener mejores resultados, se recomienda utilizar detergente líquido.

**Blanco:** el programa ha sido estudiado para mantener el brillo de las prendas blancas. Para obtener mejores resultados, se recomienda utilizar detergente en polvo.

### Superlavado

Gracias al uso de una mayor cantidad de agua en la fase inicial del ciclo y a la mayor duración del programa, esta opción garantiza un lavado con óptimos resultados, es útil para eliminar las manchas más resistentes. Puede emplearse **con** o **sin** lejía. Si se desea efectuar también el blanqueado introducir la cubeta adicional **3** en dotación. Al dosificar el blanqueador, no supere el nivel "max" indicado en el perno central (ver la figura de la pág. 22). **Para realizar sólo el blanqueo, sin realizar un lavado completo,** verter el blanqueador en la cubeta adicional **3**, seleccionar el programa y activar la función .

# Detergentes y ropa

ES

## Contenedor de detergentes

El buen resultado del lavado depende también de la correcta dosificación del detergente: si se excede la cantidad, no se lava de manera más eficaz, sino que se contribuye a encostrar las partes internas de la lavadora y a contaminar el medio ambiente.

! Utilice detergentes en polvo para prendas de algodón blancas, para el prelavado y para lavados con una temperatura mayor que 60°C.

! Respete las indicaciones que se encuentran en el envase de detergente.

! No use detergentes para el lavado a mano porque producen demasiada espuma.

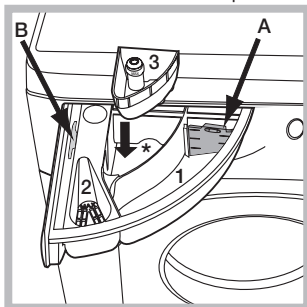

Extraiga el contenedor de detergentes e introduzca el detergente o el aditivo de la siguiente manera:

! No poner el detergente en el compartimento central (\*).

### Compartimento 1: Detergente para lavado (en polvo o líquido)

Si se utiliza detergente líquido,

se aconseja colocar el tabique divisorio A suministrado con la máquina, para una correcta dosificación. Cuando utilice detergente en polvo, vuelva a colocar el tabique divisorio en la cavidad B.

### Compartimento 2: Aditivos (suavizante, etc.)

El suavizante no se debe volcar fuera de la rejilla.

### Cubeta adicional 3: Blanqueador

## Preparar la ropa

- Subdivida la ropa según:
  - el tipo de tejido / el símbolo en la etiqueta.
  - los colores: separe las prendas de color y las blancas.
- Vacíe los bolsillos y controle los botones.
- No supere los valores indicados, referidos al peso de la ropa seca: ver "Tabla de programas".

## ¿Cuánto pesa la ropa?

- 1 sábana 400/500 g
- 1 funda 150/200 g
- 1 mantel 400/500 g
- 1 albornoz 900/1.200 g
- 1 toalla 150/250 g

## Programas particulares

**Antimanchas Power 20°C:** este programa ofrece la máxima capacidad de eliminación de las manchas sin necesidad de pretratamiento, a baja temperatura, manteniendo intactos los tejidos y los colores.

**Antimanchas Turbo 45':** este ciclo garantiza una excelente capacidad de eliminación de las manchas ya a 20°C en sólo 45 minutos. La temperatura para este ciclo se puede aumentar hasta 40°C.

**Ultradelicados:** utilice el programa 7 para el lavado de las prendas muy delicadas que tienen aplicaciones como strass o lentejuelas.

Se recomienda voltear las prendas antes del lavado e introducir las más pequeñas en la bolsa para el lavado de prendas delicadas. Para obtener mejores resultados, se recomienda el uso de detergente líquido para prendas delicadas.

## Lana - Woolmark Apparel Care - Green:

el ciclo de lavado "Lana" de esta lavadora ha sido aprobado por Woolmark Company para el lavado de prendas de lana clasificadas como "lavables a mano", siempre que el lavado se realice siguiendo las instrucciones contenidas en la etiqueta de la prenda y las indicaciones suministradas por el fabricante de esta lavadora. (M1135)



**Bebé:** programa capaz de eliminar la suciedad característica de los niños pero garantizando la eliminación del detergente de las prendas para evitar problemas de alergia en la piel delicada de los niños. El ciclo 10 ha sido estudiado para disminuir la carga bacteriana utilizando una mayor cantidad de agua y optimizando el efecto de aditivos específicos higienizantes agregados al detergente.

**Antialergia:** utilice el programa 11 para la eliminación de los principales alérgenos como polen, ácaros, pelos de gato y de perro.

**Colada 7 días:** para lavar la ropa de cama y de baño en un único ciclo, utilice el programa 12 que optimiza el uso de suavizante y permite ahorrar tiempo y energía. Se aconseja el uso de detergente en polvo.

**Seda:** utilice el programa correspondiente 13 para lavar todas las prendas de seda. Se aconseja el uso de un detergente específico para prendas delicadas.

**Cortinas:** pliéguelas y colóquelas dentro de una funda o de una bolsa de red. Utilice el programa 13.

**Manta Pluma:** para lavar prendas con relleno de pluma de ganso como edredones para camas matrimoniales o individuales (que no excedan los 3,5 kg. de peso), cojines y anoraks, utilice el programa 14. Se recomienda cargar los edredones en el cesto doblando sus bordes hacia dentro (ver las figuras) y no superar los ¾ del volumen de dicho cesto. Para lograr un lavado óptimo, se recomienda utilizar detergente líquido introduciéndolo en el contenedor de detergente.

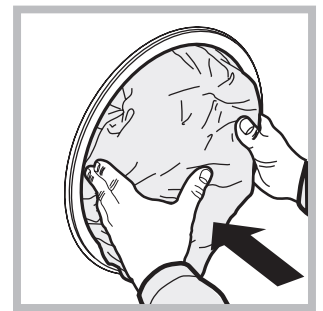
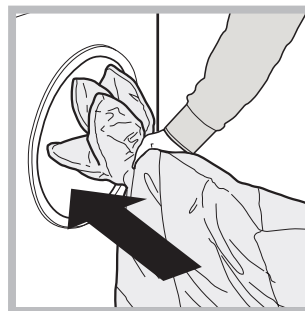

## Sistema de equilibrado de la carga

Antes de cada centrifugado, para evitar vibraciones excesivas y para distribuir la carga de modo uniforme, el cesto realiza rotaciones a una velocidad ligeramente superior a la del lavado. Si después de varios intentos, la carga todavía no está correctamente equilibrada, la máquina realiza el centrifugado a una velocidad inferior a la prevista. Cuando existe un excesivo desequilibrio, la lavadora realiza la distribución antes que el centrifugado. Para obtener una mejor distribución de la carga y su correcto equilibrado, se aconseja mezclar prendas grandes y pequeñas.

Puede suceder que la lavadora no funcione. Antes de llamar al Servicio de Asistencia Técnica (ver "Asistencia"), controle que no se trate de un problema de fácil solución utilizando la siguiente lista.

## Anomalías:

## Posibles causas / Solución:

### La lavadora no se enciende.

- El enchufe no está introducido en la toma de corriente, o no hace contacto.
- En la casa no hay corriente.

### El ciclo de lavado no comienza.

- La puerta no está correctamente cerrada.
- El botón ON/OFF no ha sido presionado.
- El botón MARCHA/PAUSA no ha sido presionado.
- El grifo de agua no está abierto.
- Se fijó un retraso de la hora de puesta en marcha.

### La lavadora no carga agua (En la pantalla aparecerá el mensaje "FALTA AGUA, Abrir el grifo").

- El tubo de alimentación de agua no está conectado al grifo.
- El tubo está plegado.
- El grifo de agua no está abierto.
- En la casa no hay agua.
- No hay suficiente presión.
- El botón MARCHA/PAUSA no ha sido presionado.

### La lavadora carga y descarga agua continuamente.

- El tubo de descarga no está instalado entre los 65 y 100 cm. del suelo (ver "Instalación").
- El extremo del tubo de descarga está sumergido en el agua (ver "Instalación").
- La descarga de pared no posee un respiradero.

Si después de estas verificaciones, el problema no se resuelve, cierre el grifo de agua, apague la lavadora y llame a la Asistencia. Si la vivienda se encuentra en uno de los últimos pisos de un edificio, es posible que se verifiquen fenómenos de sifonaje, por ello la lavadora carga y descarga agua de modo continuo. Para eliminar este inconveniente se encuentran disponibles en el comercio válvulas especiales que permiten evitar el sifonaje.

### La lavadora no descarga o no centrifuga.

- El programa no prevé la descarga: con algunos programas es necesario ponerla en marcha manualmente ("Programas y funciones").
- El tubo de descarga está plegado (ver "Instalación").
- El conducto de descarga está obstruido.

### La lavadora vibra mucho durante la centrifugación.

- El cesto, en el momento de la instalación, no fue desbloqueado correctamente (ver "Instalación").
- La máquina no está instalada en un lugar plano (ver "Instalación").
- Existe muy poco espacio entre la máquina, los muebles y la pared (ver "Instalación").

### La lavadora pierde agua.

- El tubo de alimentación de agua no está bien enroscado (ver "Instalación").
- El contenedor de detergentes está obstruido (para limpiarlo ver "Mantenimiento y cuidados").
- El tubo de descarga no está bien fijado (ver "Instalación").

### La máquina está bloqueada, la pantalla centellea e indica un código de anomalía (por ej.: F-01, F-..).

- Apague la máquina y desenchúfela, espere aproximadamente 1 minuto y luego vuelva a encenderla.  
Si la anomalía persiste, llame al Servicio de Asistencia Técnica.

### Se forma demasiada espuma.

- El detergente no es específico para la lavadora (debe contener algunas de las frases "para lavadora", "a mano o en lavadora" o similares).
- La dosificación fue excesiva.

# Asistencia

ES

## Antes de llamar al Servicio de Asistencia Técnica:

- Verifique si la anomalía la puede resolver Ud. solo (ver "Anomalías y soluciones");
  - Vuelva a poner en marcha el programa para controlar si el inconveniente fue resuelto;
  - Si no es así, llame al Servicio de Asistencia técnica autorizado, al número de teléfono indicado en el certificado de garantía.
- ! No recurra nunca a técnicos no autorizados.

## Comuníquese:

- el tipo de anomalía;
- el modelo de la máquina (Mod.);
- el número de serie (S/N).

Esta información se encuentra en la placa aplicada en la parte posterior de la lavadora y en la parte delantera abriendo la puerta.

## La siguiente información es válida solo para España.

Para otros países de habla hispana consulte a su vendedor.

### Ampliación de garantía

Llame al **902.363.539** y le informaremos sobre el fantástico plan de ampliación de garantía hasta 5 años.

Consiga una cobertura total adicional de

- Piezas y componentes
- Mano de obra de los técnicos
- Desplazamiento a su domicilio de los técnicos

Y NO PAGUE AVERIAS NUNCA MAS

### Servicio de asistencia técnica (SAT)

Llame al **902.133.133** y nuestros técnicos intervendrán con rapidez y eficacia, devolviendo el electrodoméstico a sus condiciones óptimas de funcionamiento.

En el SAT encontrará recambios, accesorios y productos específicos para la limpieza y mantenimiento de su electrodoméstico a precios competitivos.

ESTAMOS A SU SERVICIO

## REGLAMENTO DELEGADO (UE) N° 1061/2010 DE LA COMISIÓN

Marca	HOTPOINT/ARISTON
Modelo	RPD 1165 DX EU
Capacidad medida en kg de algodón	11
Clase de eficiencia energética sobre una escala de A+++ (bajo consumo) a G (alto consumo)	A+++
Consumo anual de energía in kWh <sup>1)</sup>	205
Consumo de energía del programa de algodón estándar a 60°C a plena carga in kWh <sup>2)</sup>	1.14
Consumo de energía del programa de algodón estándar a 60° C a media carga en kWh <sup>2)</sup>	0.73
Consumo de energía del programa de algodón estándar a 40°C a media carga en kWh <sup>2)</sup>	0.684
Consumo de potencia en modo apagado en W	0.5
Consumo de potencia en modo encendido en W	8
Consumo de agua en litros/año <sup>3)</sup>	12848
Clase de eficacia de centrifugado sobre una escala de G (eficacia mínima) a A (eficacia máxima)	A
Velocidad máxima de centrifugado <sup>4)</sup>	1600
Humedad residual <sup>5)</sup>	44.0%
Duración del programa algodón estándar a 60°C a plena carga en minutos	350
Duración del programa algodón estándar 60°C con media carga en minutos	225
Duración del programa algodón estándar a 40°C con media carga en minutos	215
Duración del modo encendido en minutos	30
Nivel de ruido en dB (A) re 1 pW lavado <sup>6)</sup>	56
Nivel de ruido en dB (A) re 1 pW centrifugado <sup>6)</sup>	78
Modelo de encastre	

<sup>1)</sup> El ciclo "algodón estándar a 60°C" con carga total y parcial y el "ciclo algodón estándar a 40°C" con carga parcial son los programas de referencia en la información relacionada con las etiquetas y fichas energéticas. Los ciclos algodón estándar 60°C y algodón estándar 40°C son los indicados para lavar una colada de algodón y los más eficientes en términos de consumo combinado de agua y energía. La carga parcial representa la mitad sobre la carga medida.

<sup>2)</sup> Basado en 220 ciclos de lavado estándar de programas de algodón a 60°C y a 40°C a carga plena y parcial, y en el modo de bajo consumo. El consumo de energía dependerá de cómo el aparato es utilizado.

<sup>3)</sup> Basado en 220 ciclos de lavado estándar de programas de algodón a 60°C y a 40°C a carga plena y parcial. El consumo de agua dependerá de cómo el aparato es utilizado.

<sup>4)</sup> Para el ciclo estándar de 60°C con carga parcial y total o el de 40°C con carga parcial allí donde sea más bajo.

<sup>5)</sup> Obtenido para algodón 60°C con carga parcial y total o el de 40°C con carga parcial donde sea más alto.

<sup>6)</sup> Basado en fases de lavado y centrifugado para el programa estándar de algodón 60°C aq carga completa.



GR

Ελληνικά

RPD 1165 D

## Περιεχόμενα

GR

### Εγκατάσταση, 26-27

Αποσυσκευασία και οριζοντίωση  
Υδραυλικές και ηλεκτρικές συνδέσεις  
Πρώτος κύκλος πλυσίματος  
Τεχνικά στοιχεία

### Συντήρηση και φροντίδα, 28

Αποκλεισμός νερού και ηλεκτρικού ρεύματος  
Καθαρισμός του πλυντηρίου  
Καθαρισμός του συρταριού απορρυπαντικών  
Φροντίδα της πόρτας και του κάδου  
Καθαρισμός της αντλίας  
Έλεγχος του σωλήνα τροφοδοσίας του νερού

### Προφυλάξεις και συμβουλές, 29

Γενική ασφάλεια  
Διάθεση  
Χειρονακτικό άνοιγμα της πόρτας

### Περιγραφή του πλυντηρίου, 30-31

Πίνακας ελέγχου  
Οθόνη

### Πως διενεργείται ένας κύκλος πλυσίματος, 32

### Προγράμματα και λειτουργίες, 33

Πίνακας των Προγραμμάτων  
Λειτουργίες πλυσίματος

### Απορρυπαντικά και μπουγάδα, 34

Θήκη απορρυπαντικών  
Προετοιμασία της μπουγάδας  
Ειδικά προγράμματα  
Σύστημα ισοστάθμισης του φορτίου

### Ανωμαλίες και λύσεις, 35

### Υποστήριξη, 36

Hotpoint

ARISTON

# Εγκατάσταση

GR

! Είναι σημαντικό να διατηρήσετε το εγχειρίδιο αυτό για να μπορείτε να το συμβουλευέστε οποιαδήποτε στιγμή. Σε περίπτωση πώλησης, παραχώρησης ή μετακόμισης, βεβαιωθείτε ότι παραμένει μαζί με το πλυντήριο για να πληροφορεί τον νέο ιδιοκτήτη για τη λειτουργία και τις σχετικές προειδοποιήσεις.

! Διαβάστε προσεκτικά τις οδηγίες: υπάρχουν σημαντικές πληροφορίες για την εγκατάσταση, τη χρήση και την ασφάλεια.

## Αποσυσκευασία και οριζοντίωση

### Αποσυσκευασία

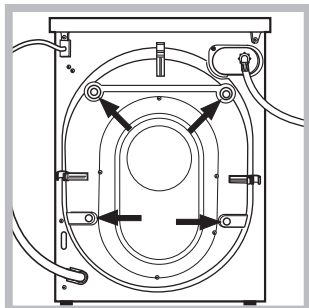

1. Αποσυσκευάστε το πλυντήριο.
2. Ελέγξτε αν το πλυντήριο έχει υποστεί ζημιές κατά τη μεταφορά. Αν έχει υποστεί ζημιές μην το συνδέετε και επικοινωνήστε με τον μεταπωλητή.

3. Αφαιρέστε τις 4 βίδες προστασίας για τη μεταφορά και το λαστιχάκι με το σχετικό διαχωριστικό, που βρίσκονται στο πίσω μέρος (βλέπε εικόνα).

4. Κλείστε τις οπές με τα πλαστικά πώματα που σας παρέχονται.

5. Διατηρείστε και τα τρία τεμάχια: αν το πλυντήριο χρειαστεί να μεταφερθεί, θα πρέπει να ξαναμονταριστούν.

! Οι συσκευασίες δεν είναι παιχνίδια για μικρά παιδιά.

### Ευθυγράμμιση

1. Εγκαταστήστε το πλυντήριο σε ένα δάπεδο επίπεδο και ανθεκτικό, χωρίς να το ακουμπήσετε σε τοίχους, έπιπλα ή άλλο.

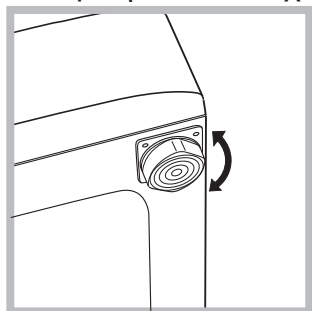

2. Αν το δάπεδο δεν είναι απόλυτα οριζοντιωμένο, αντισταθμίστε τις ανωμαλίες βιδώνοντας ή ξεβιδώνοντας τα πρόσθια ποδαράκια (βλέπε εικόνα). Η γωνία κλίσης, μετρημένη στην

επιφάνεια εργασίας, δεν πρέπει να ξεπερνάει τις 2°.

Μια φροντισμένη οριζοντίωση προσδίδει σταθερότητα στη μηχανή και αποσοβεί δονήσεις, θορύβους και μετατοπίσεις κατά τη λειτουργία. Σε περίπτωση μοκέτας ή τάπητα, ρυθμίστε τα ποδαράκια έτσι ώστε να υφίσταται κάτω από το πλυντήριο αρκετός χώρος για τον αερισμό.

## Υδραυλικές και ηλεκτρικές συνδέσεις

### Σύνδεση του σωλήνα τροφοδοσίας του νερού

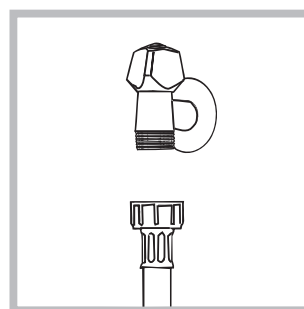

1. Συνδέστε το σωλήνα τροφοδοσίας βιδώνοντάς τον σε ένα κρουνό κρύου νερού με στόμιο σπειρώματος 3/4 gas (βλέπε εικόνα). Πριν τη σύνδεση, αφήστε να τρέξει το νερό μέχρι να γίνει διαυγές.

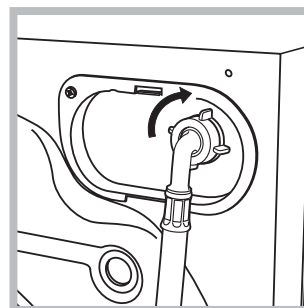

2. Συνδέστε το σωλήνα τροφοδοσίας στο πλυντήριο βιδώνοντάς τον στην αντίστοιχη είσοδο νερού, στο πίσω μέρος επάνω δεξιά (βλέπε εικόνα).

3. Προσέξτε ώστε στο σωλήνα να μην υπάρχουν ούτε πτυχώσεις, ούτε στενώσεις.

! Η πίεση νερού του κρουνού πρέπει να κυμαίνεται μεταξύ των τιμών του πίνακα Τεχνικά στοιχεία (βλέπε σελίδα δίπλα).

! Αν το μήκος του σωλήνα τροφοδοσίας δεν επαρκεί, απευθυνθείτε σε ένα ειδικευμένο κατάστημα ή σε εξουσιοδοτημένο τεχνικό.

! Μη χρησιμοποιείτε ποτέ χρησιμοποιημένους σωλήνες.

! Χρησιμοποιείτε εκείνους που σας παρέχονται με τη μηχανή.

## Σύνδεση του σωλήνα αδειάσματος

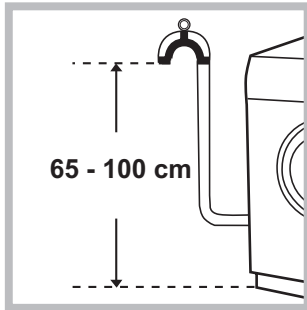

Συνδέστε το σωλήνα αδειάσματος, χωρίς να τον διπλώσετε, σε μια σωλήνωση αδειάσματος ή σε μια παροχέτευση επιτοίχια σε ύψος από το έδαφος μεταξύ 65 και 100 cm.

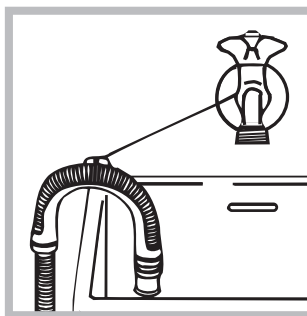

Ή στηρίξτε τον στο χείλος ενός νιπτήρα ή μιας λεκάνης, δένοντας τον οδηγό που σας παρέχεται στον κρουνό (βλέπε εικόνα). Το ελεύθερο άκρο του σωλήνα αδειάσματος δεν πρέπει να παραμένει βυθισμένο στο νερό.

! Δεν συνιστάται η χρήση προεκτάσεων σωλήνων. Αν απαιτείται, η προέκταση πρέπει να έχει την ίδια διάμετρο του αρχικού σωλήνα και να μην ξεπερνάει τα 150 cm.

## Ηλεκτρική σύνδεση

Πριν εισάγετε το βύσμα στην ηλεκτρική πρίζα, βεβαιωθείτε ότι:

- η πρίζα διαθέτει γείωση και τηρεί τις εκ του νόμου προδιαγραφές.
- Η πρίζα να είναι σε θέση να υποφέρει το μέγιστο φορτίο ισχύος της μηχανής, που αναφέρεται στον πίνακα Τεχνικών στοιχείων (βλέπε δίπλα).
- Η τάση τροφοδοσίας να κυμαίνεται μεταξύ των τιμών που αναφέρονται στον πίνακα Τεχνικών στοιχείων (βλέπε δίπλα).
- Η πρίζα να είναι συμβατή με το βύσμα του πλυντηρίου. Σε αντίθετη περίπτωση, αντικαταστήστε την πρίζα.

! Το πλυντήριο δεν εγκαθίσταται σε ανοιχτό χώρο, ακόμη και αν ο χώρος είναι καλυμμένος, διότι είναι πολύ επικίνδυνο να το αφήνετε εκτεθειμένο σε βροχή και κακοκαιρία.

! Με την εγκατάσταση του πλυντηρίου, η πρίζα ρεύματος πρέπει να είναι εύκολα προσβάσιμη.

! Μη χρησιμοποιείτε προεκτάσεις και πολύπριζα.

! Το καλώδιο δεν πρέπει να φέρει πτυχές ή να είναι συμπιεσμένο.



! Το καλώδιο τροφοδοσίας πρέπει να αντικαθίσταται μόνο από εξουσιοδοτημένους τεχνικούς.

Προσοχή! Η επιχείρηση αποποιείται κάθε ευθύνης σε περίπτωση που δεν τηρούνται αυτοί οι κανόνες.

## Πρώτος κύκλος πλυσίματος

Μετά την εγκατάσταση, πριν τη χρήση, διενεργήστε ένα κύκλο πλυσίματος με απορρυπαντικό και χωρίς ρούχα θέτοντας το πρόγραμμα ΚΑΘΑΡΙΣΜΟΣ (βλέπε «Καθαρισμός του πλυντηρίου»).

## Τεχνικά στοιχεία

<b>Μοντέλο</b>	RPD 1165 D
<b>Διαστάσεις</b>	πλάτος cm 59,5 ύψος cm 85 βάθος cm 60,5
<b>Χωρητικότητα</b>	από 1 έως 11 kg
<b>Ηλεκτρικές συνδέσεις</b>	Βλέπε την πινακίδα χαρακτηριστικών επί της μηχανής
<b>Συνδέσεις νερού</b>	μέγιστη πίεση 1 MPa (10 bar) Ελάχιστη πίεση 0,05 MPa (0,5 bar) χωρητικότητα του κάδου 71 λίτρα
<b>Ταχύτητα στυψίματος</b>	μέχρι 1600 στροφές το λεπτό
<b>Προγράμματα ελέγχου σύμφωνα με τις ρυθμίσεις 1061/2010 και 1015/2010</b>	πρόγραμμα 9; ΟΙΚΟΛΟΓΙΚΑ-BAMBAΚΕΡΑ 60°C. πρόγραμμα 9; ΟΙΚΟΛΟΓΙΚΑ-BAMBAΚΕΡΑ 40°C.
	Η συσκευή αυτή είναι σύμφωνη με τις ακόλουθες Κοινοτικές Οδηγίες: - EMC 2014/30/EU (Ηλεκτρομαγνητική Συμβατότητα)
	-2012/19/EU - (WEEE) -LVD 2014/35/EU (Χαμηλή Τάση)

# Συντήρηση και φροντίδα

GR

## Αποκλεισμός νερού και ηλεκτρικού ρεύματος

- Κλείνετε τον κρουνό του νερού μετά από κάθε πλύσιμο. Έτσι περιορίζεται η φθορά της υδραυλικής εγκατάστασης του πλυντηρίου και αποσοβείται ο κίνδυνος απωλειών.
- Να βγάζετε το βύσμα από το ρεύμα όταν καθαρίζετε το μηχάνημα και κατά τις εργασίες συντήρησης.

## Καθαρισμός του πλυντηρίου

- Το εξωτερικό μέρος και τα λαστιχένια μέρη μπορούν να καθαρίζονται με ένα πανί βρεγμένο με χλιαρό νερό και σαπούνι. Μη χρησιμοποιείτε διαλύτες ή αποξυστικά.
- Το πλυντήριο διαθέτει ένα πρόγραμμα ΑΥΤΟ-ΚΑΘΑΡΙΣΜΟΣ των εσωτερικών μερών που πρέπει να διενεργείται **χωρίς κανένα τύπο φορτίου στον κάδο**.

Ένα μήνυμα στην οθόνη θα συνιστά σε τακτά διαστήματα (περίπου κάθε 50 κύκλους) την εκτέλεση ενός κύκλου αυτόματου καθαρισμού ώστε να καθαριστεί το πλυντήριο και να αποφευχθεί η δημιουργία αλάτων και δυσάρεστων οσμών. Για βέλτιστη συντήρηση, συνιστούμε να χρησιμοποιείτε το προϊόν WPRO κατά των αλάτων και των λιπών, ακολουθώντας τις οδηγίες που αναγράφονται στη συσκευή. Για να το αποκτήσετε, επικοινωνήστε με την υποστήριξη πελατών ή επισκεφτείτε τον ιστότοπο [www.hotpoint.eu](http://www.hotpoint.eu). Η Hotpoint δεν φέρει καμία ευθύνη για τυχόν ζημιές που θα προκληθούν στη συσκευή εξαιτίας της χρήσης άλλων προϊόντων που διατίθενται στην αγορά για τον καθαρισμό του πλυντηρίου. Για να ενεργοποιήσετε το πρόγραμμα, κρατήστε πατημένο το πλήκτρο  για 5 δευτερόλεπτα κι έπειτα πατήστε το πλήκτρο ΕΝΑΡΞΗ/ΠΑΥΣΗ (Έναρξη/Παύση). Το πρόγραμμα θα ξεκινήσει και θα έχει διάρκεια περίπου 70 λεπτά.

## Καθαρισμός του συρταριού απορρυπαντικών

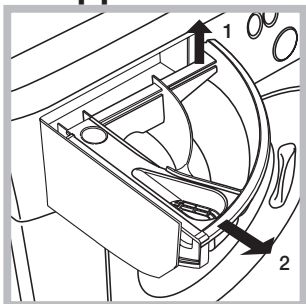

Τραβήξτε το συρτάρι αναστηλώντάς το και τραβώντας το προς τα έξω (βλέπε *εικόνα*).

Πλένετέ το κάτω από τρεχούμενο νερό. Ο καθαρισμός αυτός διενεργείται συχνά.

## Φροντίδα της πόρτας και του κάδου

- Να αφήνετε πάντα μισόκλειστη την πόρτα για να μην παράγονται δυσοσμίες.

## Καθαρισμός της αντλίας

Το πλυντήριο διαθέτει μια αντλία αυτοκαθαριζόμενη που δεν χρειάζεται συντήρηση. Μπορεί, όμως, να τύχει να πέσουν μικρά αντικείμενα (κέρματα, κουμπιά) στον προθάλαμο που προστατεύει την αντλία, που βρίσκεται στο κάτω μέρος αυτής.

**!** Βεβαιωθείτε ότι ο κύκλος πλυσίματος έχει τελειώσει και βγάλτε το βύσμα.

Για να έχετε πρόσβαση στον προθάλαμο:

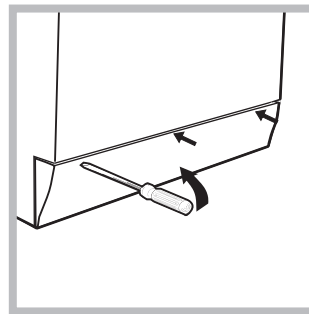

1. αφαιρέστε το ταμπλό κάλυψης στο πρόσθιο πλευρό του πλυντηρίου με τη βοήθεια ενός κατσαβιδιού (βλέπε *εικόνα*).

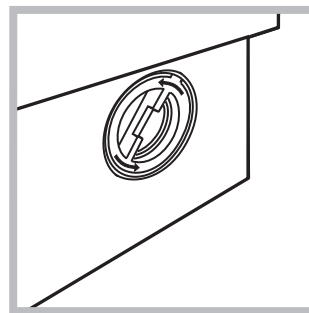

2. Ξεβιδώστε το καπάκι στρέφοντάς το αριστερόστροφα (βλέπε *εικόνα*): είναι φυσικό να βγαίνει λίγο νερό.

3. καθαρίστε επιμελώς το εσωτερικό.
4. ξαναβιδώστε το καπάκι.
5. ξαναμοντάρετε το πάνελ όντας σίγουροι, πριν το σπρώξετε προς τη μηχανή, ότι έχετε εισάγει τα γαντζάκια στις αντίστοιχες εσοχές.

## Έλεγχος του σωλήνα τροφοδοσίας του νερού

Ελέγχετε το σωλήνα τροφοδοσίας τουλάχιστον μια φορά ετησίως. Αν παρουσιάζει σκασίματα και σχισμές αντικαθίσταται: κατά τα πλυσίματα οι ισχυρές πιέσεις θα μπορούσαν να προκαλέσουν αναπάντεχα σπασίματα.

**!** Μη χρησιμοποιείτε ποτέ χρησιμοποιημένους σωλήνες.

! Το πλυντήριο σχεδιάστηκε και κατασκευάστηκε σύμφωνα με τους διεθνείς κανόνες ασφαλείας. Αυτές οι προειδοποιήσεις παρέχονται για λόγους ασφαλείας και πρέπει να διαβάζονται προσεκτικά.

## Γενική ασφάλεια

- Η συσκευή αυτή μπορεί να χρησιμοποιηθεί από παιδιά άνω των 8 ετών και από άτομα με μειωμένες φυσικές, αισθητηριακές ή νοητικές ικανότητες ή με εμπειρία και γνώσεις ανεπαρκείς, αν επιτηρούνται ή αν έχουν δεχτεί κατάλληλη εκπαίδευση σχετικά με τη χρήση της συσκευής με τρόπο ασφαλής και κατανοώντας τους σχετικούς κινδύνους. Τα παιδιά δεν πρέπει να παίζουν με τη συσκευή. Συντήρηση και καθαρισμός δεν πρέπει να διενεργούνται από παιδιά χωρίς επιτήρηση.
- Η συσκευή αυτή σχεδιάστηκε αποκλειστικά για οικιακή χρήση.
- Μην αγγίζετε το μηχάνημα με γυμνά πόδια ή με τα χέρια ή τα πόδια βρεγμένα.
- Μην βγάζετε το βύσμα από την ηλεκτρική πρίζα τραβώντας το καλώδιο, αλλά να πιάνετε την πρίζα.
- Μην ανοίγετε το συρτάκι απορρυπαντικών ενώ το μηχάνημα είναι σε λειτουργία.
- Μην αγγίζετε το νερό αδειάσματος, αφού μπορεί να φτάσει σε υψηλές θερμοκρασίες.
- Μην ζορίζετε σε καμία περίπτωση την πόρτα: θα μπορούσε να χαλάσει ο μηχανισμός ασφαλείας που προστατεύει από τυχαία ανοίγματα.
- Σε περίπτωση βλάβης, σε καμία περίπτωση να μην επεμβαίνετε στους εσωτερικούς μηχανισμούς προσπαθώντας να την επισκευάσετε.
- Να ελέγχετε πάντα τα παιδιά να μην πλησιάζουν στο μηχάνημα σε λειτουργία.
- Κατά το πλύσιμο η πόρτα τείνει να θερμαίνεται.
- Αν πρέπει να μετατοπιστεί, συνεργαστείτε δύο ή τρία άτομα με τη μέγιστη προσοχή. Ποτέ μόνοι σας γιατί το μηχάνημα είναι πολύ βαρύ.
- Πριν εισάγετε τη μπουγάδα ελέγξτε αν ο κάδος είναι άδειος.

## Διάθεση

- Διάθεση του υλικού συσκευασίας: τηρείτε τους τοπικούς κανονισμούς, ώστε οι συσκευασίες να μπορούν να επαναχρησιμοποιηθούν.
- Η ευρωπαϊκή οδηγία 2012/19/EU για τα Απόβλητα Ηλεκτρικού και Ηλεκτρονικού Εξοπλισμού, απαιτεί ότι οι παλαιές οικιακές ηλεκτρικές συσκευές δεν πρέπει να αποβάλλονται μαζί με τα υπόλοιπα απόβλητα του δημοτικού δικτύου. Οι παλαιές συσκευές πρέπει να συλλεχθούν χωριστά προκειμένου να βελτιστοποιηθούν η αποκατάσταση και η ανακύκλωση των υλικών που περιέχουν και με σκοπό τη μείωση των βλαβερών επιπτώσεων στην ανθρώπινη υγεία και το περιβάλλον. Το σύμβολο με το διεγραμμένο "δοχείο αποβλήτων" στο προϊόν υπενθυμίζει σε σας την υποχρέωσή σας, πως όταν επιθυμείτε να πετάξετε τη συσκευή, πρέπει να συλλεχθεί χωριστά.

Οι καταναλωτές θα πρέπει να απευθύνονται στις τοπικές αρχές ή στα καταστήματα λιανικής για πληροφορίες που αφορούν τη σωστή διάθεση των παλαιών ηλεκτρικών συσκευών.

## Χειρονακτικό άνοιγμα της πόρτας

Στην περίπτωση αδυναμίας ανοίγματος της πόρτας εξ αιτίας απουσίας ηλεκτρικής ενέργειας ενώ θέλετε να απλώσετε την μπουγάδα, προχωρήστε ως ακολούθως:

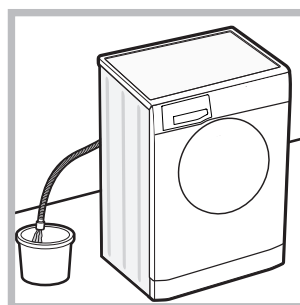

1. βγάλτε το βύσμα από την ηλεκτρική πρίζα.
2. βεβαιωθείτε ότι η στάθμη του νερού στο εσωτερικό της μηχανής είναι χαμηλότερη σε σχέση με το άνοιγμα της πόρτας. Σε αντίθετη περίπτωση αφαιρέστε το σε περίσσεια νερό μέσω του σωλήνα αδειάσματος συλλέγοντάς το σε ένα κουβά όπως φαίνεται στην *εικόνα*.

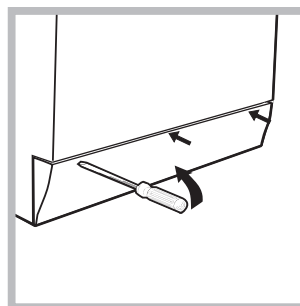

3. αφαιρέστε το ταμπλό κάλυψης στο πρόσθιο πλευρό του πλυντηρίου με τη βοήθεια ενός κατσαβιδιού (*βλέπε εικόνα*).

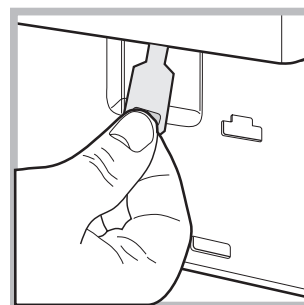
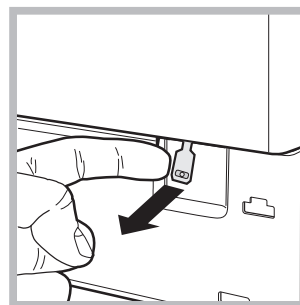

4. χρησιμοποιώντας τη γλωσσίστα που φαίνεται στην *εικόνα* τραβήξτε προς τα έξω μέχρι να ελευθερώσετε το πλαστικό από το στοπ. Τραβήξτε το ακολούθως προς τα κάτω και ταυτόχρονα ανοίξτε την πόρτα.

5. ξαναμοντάρετε το πάνελ όντας σίγουροι, πριν το σπρώξετε προς τη μηχανή, ότι έχετε εισάγει τα γαντζάκια στις αντίστοιχες εσοχές.

# Περιγραφή του πλυντηρίου

GR

## Πίνακας ελέγχου

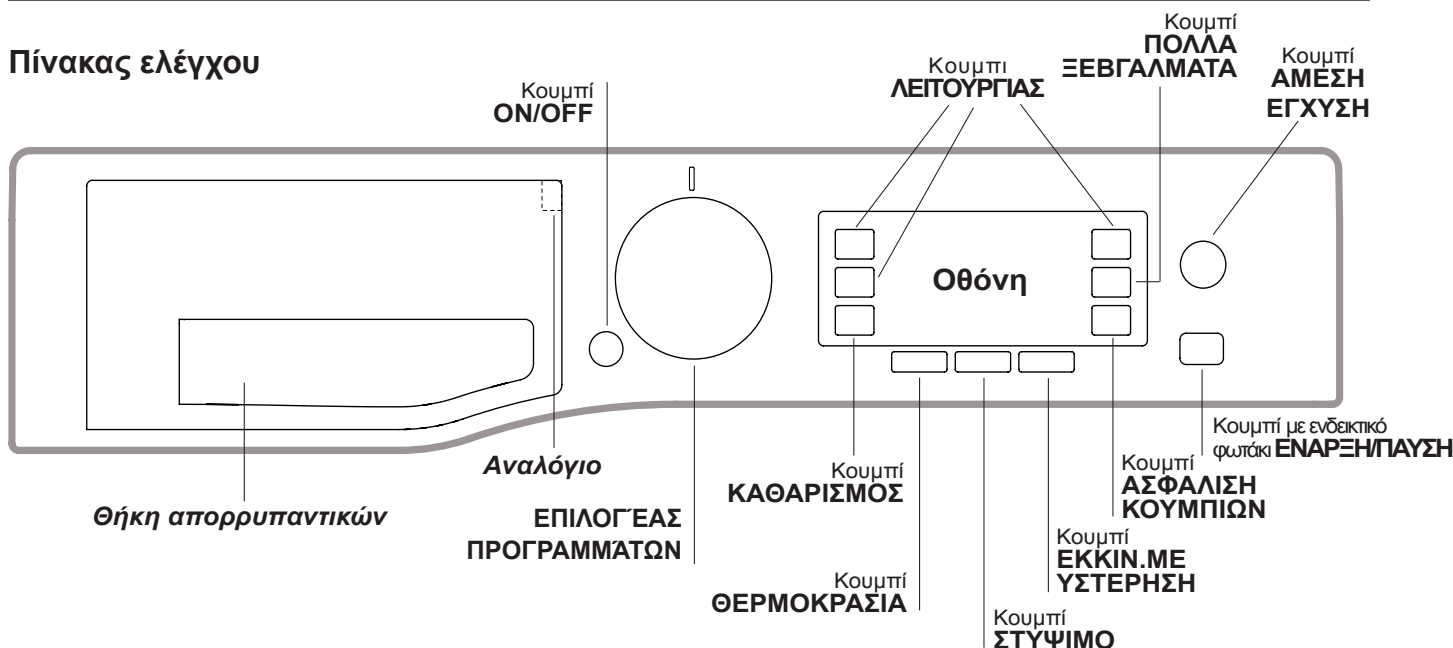

**Θήκη απορρυπαντικών:** για την προσθήκη απορρυπαντικών και πρόσθετων (βλέπε «Απορρυπαντικά και μπουγάδα»).

**Αναλόγιο :** στο συρταράκι απορρυπαντικών είναι τοποθετημένο το αναλόγιο στο οποίο αναφέρονται όλα τα διαθέσιμα προγράμματα, μαζί με έναν γραφικό οδηγό για τον τρόπο χρήσης κάθε διαμερίσματος του συρταριού.

Κουμπι **ON/OFF** ☰: πιέστε για λίγο το κουμπι για να ανάψετε ή να σβήσετε το πλυντήριο. Το ενδεικτικό φωτάκι **ΕΝΑΡΞΗ/ΠΑΥΣΗ** πράσινου χρώματος που αναβοσβήνει αργά δείχνει ότι το πλυντήριο είναι αναμμένη. Για να σβήσετε το πλυντήριο κατά το πλύσιμο πρέπει να κρατάτε πατημένο το κουμπι πιο πολύ, περίπου 3 sec. Στιγμιαίο ή τυχαίο πάτημα δεν επιτρέπει το σβήσιμο του πλυντηρίου. Το σβήσιμο του πλυντηρίου κατά το πλύσιμο σε εξέλιξη ακυρώνει το ίδιο το πλύσιμο

**ΕΠΙΛΟΓΕΑΣ ΠΡΟΓΡΑΜΜΑΤΩΝ:** Για να θέσετε το επιθυμητό πρόγραμμα (βλέπε τον «Πίνακα προγραμμάτων»).

Κουμπι **ΛΕΙΤΟΥΡΓΙΑΣ:** πιέστε το πλήκτρο για να επιλέξετε την επιθυμητή λειτουργία. Στην οθόνη θα φωτιστεί το σχετικό ενδεικτικό φωτάκι.

Κουμπι **ΚΑΘΑΡΙΣΜΟΣ:** πατήστε το για καθαρισμό των εσωτερικών τμημάτων της συσκευής (βλέπε «Καθαρισμός του πλυντηρίου»).

Κουμπι **ΑΜΕΣΗ ΕΓΧΥΣΗ:** πατήστε για να επιλέξετε τη δυνατότητα ΑΜΕΣΗ ΕΓΧΥΣΗ.

Κουμπι **ΠΟΛΛΑ ΞΕΒΓΑΛΜΑΤΑ** : πιέστε για να επιλέξετε τον επιθυμητό τύπο ξεβγάλματος.

Κουμπι **ΣΤΥΨΙΜΟ** : πιέστε για να μειώσετε ή να αποκλείσετε τελείως το στύψιμο – η τιμή φαίνεται στην οθόνη.

Κουμπι **ΘΕΡΜΟΚΡΑΣΙΑ** : Πατήστε για να μειώσετε τη θερμοκρασία: η τιμή εμφανίζεται στην οθόνη.

Κουμπι **ΑΣΦΑΛΙΣΗ ΚΟΥΜΠΙΩΝ** : Για την ενεργοποίηση του μπλοκ του πίνακα ελέγχου, κρατήστε πατημένο το κουμπι για περίπου 2 δευτερόλεπτα. Όταν στην οθόνη εμφανίζεται η ένδειξη «ΑΣΦΑΛΙΣΗ ΚΟΥΜΠΙΩΝ ΕΝΕΡΓΟ» σημαίνει ότι ο πίνακας ελέγχου έχει μπλοκάρει (πλην του κουμπιού ON/OFF). Με τον τρόπο αυτόν παρεμποδίζονται τυχαίες τροποποιήσεις

των προγραμμάτων, κυρίως αν στο σπίτι υπάρχουν παιδιά. Για την απενεργοποίηση του κλειδώματος του πίνακα ελέγχου, κρατήστε πατημένο το κουμπι για περίπου 2 δευτερόλεπτα.

Κουμπι **ΕΚΚΙΝ.ΜΕ ΥΣΤΕΡΗΣΗ** : Πατήστε για να θέσετε μια εκκίνηση με υστέρηση του προεπιλεγμένου προγράμματος. Η υστέρηση εμφανίζεται στην οθόνη.

Κουμπι με ενδεικτικό φωτάκι **ΕΝΑΡΞΗ/ΠΑΥΣΗ:** όταν το πράσινο ενδεικτικό φωτάκι αναβοσβήνει αργά, πατήστε το κουμπι για την εκκίνηση πλυσίματος. Με την εκκίνηση του κύκλου το ενδεικτικό φωτάκι σταθεροποιείται. Για να θέσετε μια παύση στο πλύσιμο, πατήστε εκ νέου το κουμπι. Το ενδεικτικό φωτάκι θα αναβοσβήνει με πορτοκαλί χρώμα. Αν το σύμβολο  δεν είναι φωτισμένο, μπορείτε να ανοίξετε την πόρτα. Για να ξεκινήσει πάλι το πλύσιμο από το σημείο διακοπής, πατήστε εκ νέου το κουμπι.

### Τρόπος stand by

Το πλυντήριο αυτό, σύμφωνα με τις νέες διατάξεις για την εξοικονόμηση ενέργειας, διαθέτει ένα σύστημα αυτόματου σβήσιματος (stand by) που τίθεται σε λειτουργία εντός περίπου 30 λεπτών στην περίπτωση μη χρήσης. Πιέστε στιγμιαία το κουμπι ON/OFF και περιμένετε να ενεργοποιηθεί εκ νέου η μηχανή.

### Αντιμικροβιακή επένδυση

Η επένδυση της πόρτας είναι φτιαγμένη από ένα ειδικό μίγμα που μπορεί να εξασφαλίζει μια αντιμικροβιακή προστασία, μειώνοντας τον πολλαπλασιασμό των βακτηριδίων μέχρι το 99,99%.

Η επένδυση της πόρτας περιέχει πυριθειόνη ψευδαργύρου, μια βιοκτόνο ουσία η οποία μειώνει τον πολλαπλασιασμό των βλαπτικών μικροβίων (\*) όπως βακτηρίδια και μούχλες, τα οποία θα μπορούσαν να προκαλέσουν λεκέδες, δυσοσμίες και φθορά του προϊόντος.

(\*) Σύμφωνα με δοκιμή που διενεργήθηκε από το Πανεπιστήμιο της Perugia σε: *Staphylococcus aureus*, *Escherichia coli*, *Pseudomonas aeruginosa*, *Candida albicans*, *Aspergillus niger*, *Penicillium digitatum*.

Σε σπάνιες περιπτώσεις η παρατεταμένη επαφή με την επένδυση θα μπορούσε να προξενήσει μια αλλεργική αντίδραση στο δέρμα.

Οθόνη

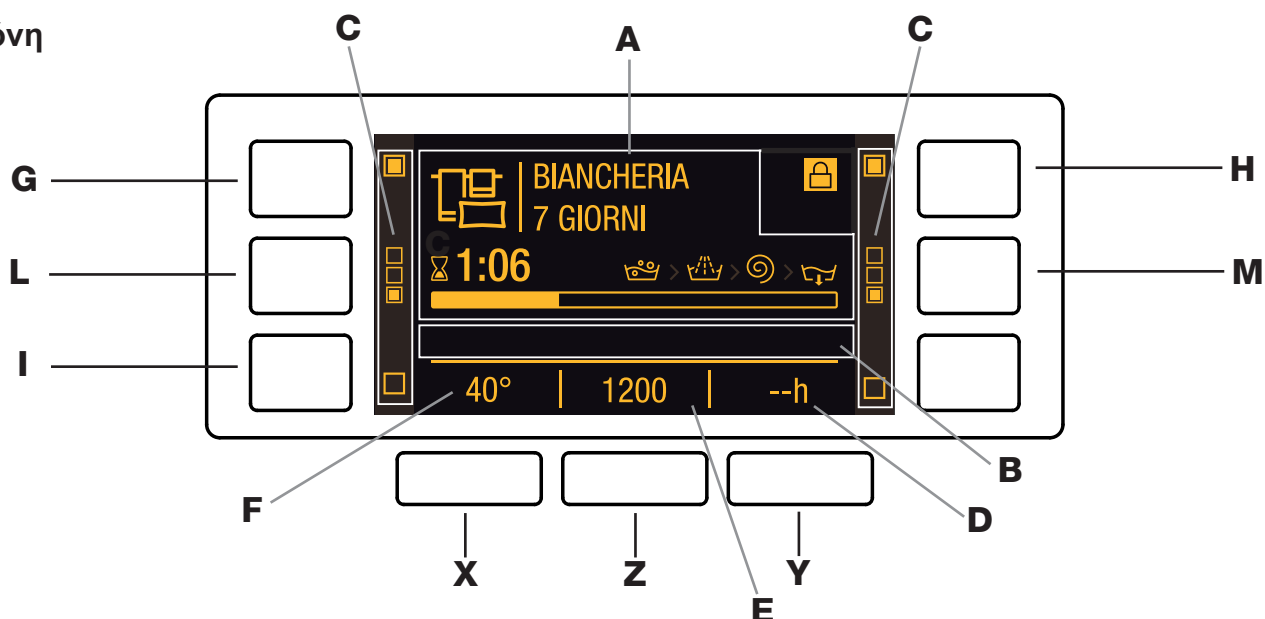

Η οθόνη είναι χρήσιμη για τον προγραμματισμό της μηχανής του πλυντηρίου και παρέχει πολλαπλές πληροφορίες.

Στην περιοχή **A** εμφανίζεται το εικονίδιο και το επιλεγμένο πρόγραμμα πλύσης, τα στάδια πλύσης και ο χρόνος που απομένει μέχρι το τέλος του κύκλου πλύσης.

Στην περιοχή **B** εμφανίζονται τα δύο επίπεδα έντασης σχετικά με την επιλογή ΑΜΕΣΗ ΕΓΧΥΣΗ.

Στην περιοχή **C** υπάρχουν οι ενδεικτικές λυχνίες των διαθέσιμων λειτουργιών.

Στην περιοχή **D** εμφανίζεται ο χρόνος που απομένει μέχρι την εκκίνηση του επιλεγμένου προγράμματος σε περίπτωση που επιλέξετε ΕΚΚΙΝ.ΜΕ ΥΣΤΕΡΗΣΗ.

Στη γραμμή **E** απεικονίζεται η μέγιστη τιμή της ταχύτητας στυψίματος που μπορεί να διενεργήσει το πλυντήριο με βάση το επιλεγμένο πρόγραμμα. Εάν το πρόγραμμα δεν προβλέπει στύψιμο, στην περιοχή εμφανίζεται το σύμβολο "--" με μειωμένη φωτεινότητα.

Στην περιοχή **F** εμφανίζεται η τιμή της θερμοκρασίας που μπορεί να επιλεγεί με βάση το καθορισμένο πρόγραμμα. Εάν το πρόγραμμα δεν προβλέπει τη ρύθμιση της θερμοκρασίας, στην περιοχή εμφανίζεται το σύμβολο "--" με μειωμένη φωτεινότητα.

#### Σύμβολο ασφαλισμένη Πόρτας

Το αναμμένο σύμβολο δείχνει ότι η πόρτα είναι ασφαλισμένη για την παρεμπόδιση τυχαίων ανοιγμάτων. Για την αποφυγή ζημιών πρέπει να περιμένετε να σβήσει το σύμβολο πριν ανοίξετε την πόρτα.

**ΣΗΜΕΙΩΣΗ:** αν είναι ενεργή η λειτουργία ΕΚΚΙΝ.ΜΕ ΥΣΤΕΡΗΣΗ η πόρτα δεν μπορεί να ανοίξει, για να την ανοίξετε θέστε τη μηχανή σε παύση πιέζοντας το κουμπί ΕΝΑΡΞΗ/ΠΑΥΣΗ.



! Στο πρώτο άναμμα θα ζητηθεί η επιλογή της γλώσσας και η οθόνη θα μπει αυτόματα στο μενού επιλογής γλώσσας. Για να επιλέξετε την επιθυμητή γλώσσα πιέστε τα κουμπιά **X** και **Y**, για να επιβεβαιώσετε την επιλογή πιέστε το κουμπί **Z**. Αν θέλετε να αλλάξετε γλώσσα, σβήστε τη συσκευή, πατήστε ταυτόχρονα τα κουμπιά **G**, **H**, **I** μέχρι να ακούσετε ένα ηχητικό σήμα, θα εμφανιστεί εκ νέου το μενού επιλογής γλώσσας.

! Εάν θέλετε να αλλάξετε τη φωτεινότητα της οθόνης, η οποία από προεπιλογή είναι στο υψηλότερο επίπεδο, απενεργοποιήστε τη συσκευή και πατήστε ταυτόχρονα τα πλήκτρα **G**, **L**, **M** μέχρι να ακούσετε ένα ηχητικό σήμα. Πατήστε τα πλήκτρα **X** και **Y** για να επιλέξετε την επιθυμητή φωτεινότητα. Για επιβεβαίωση της επιλογής σας πατήστε το πλήκτρο **Z**.

! Κατά τη διάρκεια ενός κύκλου πλύσης ή όταν επιλέξετε ΕΚΚΙΝ.ΜΕ ΥΣΤΕΡΗΣΗ, εάν δεν ενεργήσετε στην οθόνη για 1 λεπτό, ενεργοποιείται η "ΠΡΟΦΥΛΑΞΗ ΟΘΟΝΗΣ". Για να επιστρέψετε στην προηγούμενη οθόνη αρκεί να πατήσετε οποιοδήποτε πλήκτρο.

# Πως διενεργείται ένας κύκλος πλυσίματος

GR

- 1. ΑΝΑΨΤΕ ΤΟ ΠΛΥΝΤΗΡΙΟ.** Πατήστε το κουμπί  , στην οθόνη θα εμφανιστεί η ένδειξη HÖTPOINT. Το ενδεικτικό φωτάκι ΕΝΑΡΞΗ/ΠΑΥΣΗ θα αναβοσβήνει αργά με πράσινο χρώμα.
- 2. ΦΟΡΤΩΣΗ ΡΟΥΧΩΝ.** Ανοίξτε την πόρτα. Φορτώστε τα ρούχα, προσέχοντας να μην ξεπεράσετε την ποσότητα φορτίου που υποδεικνύεται στον πίνακα προγραμμάτων της επόμενης σελίδας.
- 3. ΔΟΣΟΛΟΓΙΑ ΤΟΥ ΑΠΟΡΡΥΠΑΝΤΙΚΟΥ.** Βγάλτε το συρτάρι και χύστε το απορρυπαντικό στις αντίστοιχες λεκανίτσες όπως εξηγείται στο “Απορρυπαντικά και μπουγάδα”.
- 4. ΚΛΕΙΣΤΕ ΤΗΝ ΠΟΡΤΑ.**
- 5. ΕΠΙΛΕΞΤΕ ΤΟ ΠΡΟΓΡΑΜΜΑ.** Επιλέξτε με τον επιλογέα ΠΡΟΓΡΑΜΜΑΤΩΝ το επιθυμητό πρόγραμμα. Το όνομα του προγράμματος θα εμφανιστεί στην οθόνη και σε αυτό αντιστοιχίζεται μια θερμοκρασία και μια ταχύτητα στύψιματος που μπορούν να τροποποιηθούν. Στην οθόνη θα εμφανιστεί η διάρκεια του κύκλου.
- 6. ΕΞΑΤΟΜΙΚΕΥΣΗ ΤΟΥ ΚΥΚΛΟΥ ΠΛΥΣΙΜΑΤΟΣ.** Ενεργήστε στα αντίστοιχα κουμπιά:  
**Τροποποιήστε τη θερμοκρασία ή/και το στύψιμο.** Η μηχανή επιλέγει αυτόματα τη μέγιστη θερμοκρασία και στύψιμο για το τεθέν πρόγραμμα και συνεπώς δεν μπορούν να αυξηθούν. Πατώντας το κουμπί  μειώνεται προοδευτικά η θερμοκρασία μέχρι το πλύσιμο σε κρύο νερό (Στην οθόνη εμφανίζεται το σύμβολο “--”). Πατώντας το κουμπί  μειώνεται προοδευτικά το στύψιμο μέχρι τον αποκλεισμό του (Στην οθόνη εμφανίζεται το σύμβολο “--”). Περαιτέρω πάτημα των κουμπιών επαναφέρει τις τιμές στις μέγιστες προβλεπόμενες.  
! Εξαίρεση: επιλέγοντας το πρόγραμμα 2 η θερμοκρασία μπορεί να αυξηθεί μέχρι 40°.  
! Εξαίρεση: επιλέγοντας το πρόγραμμα 3 η θερμοκρασία μπορεί να αυξηθεί μέχρι 90°.  
! Εξαίρεση: επιλέγοντας το πρόγραμμα 4 η θερμοκρασία μπορεί να αυξηθεί μέχρι 60°.

## Θέστε μια εκκίνηση με υστέρηση.

Για να θέσετε την εκκίνηση με υστέρηση του προεπιλεγμένου προγράμματος, πατήστε το σχετικό κουμπί μέχρι να επιτευχθεί ο χρόνος της επιθυμητής υστέρησης. Για να απαλείψετε την εκκίνηση με υστέρηση πατήστε το κουμπί μέχρις ότου εμφανιστεί στην οθόνη η ένδειξη “-- h”.



## Θέστε τον τύπο ξεβγάλματος.

Η δυνατότητα  επιτρέπει την επιλογή του επιθυμητού τύπου ξεβγάλματος για τη μέγιστη φροντίδα των ευαίσθητων επιδερμίδων. Με το πρώτο πάτημα του κουμπιού τίθεται το επίπεδο “**Εξτρα +1**” που επιτρέπει την επιλογή ενός πρόσθετου ξεβγάλματος με εκείνα τα στάνταρ του κύκλου, για την απομάκρυνση όλων των ιχνών του απορρυπαντικού. Στο δεύτερο πάτημα του κουμπιού τίθεται το επίπεδο “**Εξτρα +2**” που επιτρέπει την επιλογή δύο πρόσθετων ξεβγαλμάτων με εκείνα τα στάνταρ του κύκλου και συνιστάται για τις πιο ευαίσθητες επιδερμίδες. Στο τρίτο πάτημα του κουμπιού καταχωρείται το επίπεδο “**Εξτρα +3**” που επιτρέπει την επιλογή 3 πρόσθετων ξεβγαλμάτων πλέον εκείνων των στάνταρ του κύκλου. Η ενεργοποιημένη δυνατότητα με κύκλους σε θερμοκρασία 40° επιτρέπει την απομάκρυνση των κυριότερων αλλεργιογόνων όπως τρίχες γάτας

και γύρη, με κύκλους σε θερμοκρασία μεγαλύτερη των 40° επιτυγχάνεται ένα εξαιρετικό επίπεδο αντιαλλεργικής προστασίας. Πατήστε πάλι το κουμπί για να επιστρέψετε στον τύπο ξεβγάλματος “**Κανονικό Ξέβγαλμα**”. Αν δεν είναι δυνατό να θέσετε ή να τροποποιήσετε την υπάρχουσα ρύθμιση, στην οθόνη θα εμφανιστεί η ένδειξη “**ΜΗ ΕΠΙΛΕΞΙΜΟΣ**” ή “**ΜΗ ΤΡΟΠΟΠΟΙΗΣΙΜΟΣ**”.

## Τροποποίηση των χαρακτηριστικών του κύκλου.

- Πατήστε το κουμπί για την ενεργοποίηση της λειτουργίας. Η αντίστοιχη ενδεικτική λυχνία στην οθόνη ανάβει.
  - Πατήστε εκ νέου το κουμπί για την απενεργοποίηση της λειτουργίας. Η αντίστοιχη ενδεικτική λυχνία στην οθόνη σβήνει.
- ! Εάν η επιλεγμένη λειτουργία δεν είναι συμβατή με το ρυθμισμένο πρόγραμμα, η σχετική ενδεικτική λυχνία εμφανίζεται με μειωμένη φωτεινότητα. Επίσης, η μη συμβατότητα επισημαίνεται με ένα ηχητικό σήμα (3 μπιπ) και την ένδειξη “**ΜΗ ΕΠΙΛΕΞΙΜΟΣ**” στην οθόνη. ! Εάν η επιλεγμένη λειτουργία δεν είναι συμβατή με κάποια άλλη ήδη ρυθμισμένη, εμφανίζεται στην οθόνη η ένδειξη “**ΜΗ ΕΠΙΛΕΞΙΜΟΣ**” και η λειτουργία δεν ενεργοποιείται.  
! Οι λειτουργίες μπορεί να τροποποιούν το προτεινόμενο φορτίο ή/και τη διάρκεια του κύκλου.

- 7. ΕΚΚΙΝΗΣΗ ΤΟΥ ΠΡΟΓΡΑΜΜΑΤΟΣ.** Πατήστε το κουμπί ΕΝΑΡΞΗ/ΠΑΥΣΗ. Το σχετικό ενδεικτικό φωτάκι θα φωτιστεί πράσινο σταθερό και η πόρτα θα μπλοκάρει (σύμβολο ΑΣΦΑΛΙΣΜΕΝΗΣ ΠΟΡΤΑΣ  αναμμένο). Κατά το πλύσιμο, στην οθόνη θα εμφανιστεί το όνομα της σε εξέλιξη φάσης. Για να αλλάξετε ένα πρόγραμμα ενώ είναι σε εξέλιξη ένας κύκλος, θέστε το πλυντήριο σε παύση πιέζοντας το κουμπί ΕΝΑΡΞΗ/ΠΑΥΣΗ (το ενδεικτικό φωτάκι ΕΝΑΡΞΗ/ΠΑΥΣΗ θα αναβοσβήνει αργά με πορτοκαλί χρώμα). Κατόπιν επιλέξτε τον επιθυμητό κύκλο και πατήστε εκ νέου το κουμπί ΕΝΑΡΞΗ/ΠΑΥΣΗ. Για να ανοίξετε την πόρτα όσο ένας κύκλος είναι σε εξέλιξη πατήστε το κουμπί ΕΝΑΡΞΗ/ΠΑΥΣΗ. Αν το σύμβολο ΑΣΦΑΛΙΣΜΕΝΗΣ ΠΟΡΤΑΣ  είναι σβηστό μπορείτε να ανοίξετε την πόρτα. Πατήστε εκ νέου το κουμπί ΕΝΑΡΞΗ/ΠΑΥΣΗ για να ξεκινήσει πάλι το πρόγραμμα από το σημείο διακοπής.
- 8. ΤΕΛΟΣ ΤΟΥ ΠΡΟΓΡΑΜΜΑΤΟΣ.** Επισημαίνεται με την ένδειξη “**ΤΕΛΟΣ ΚΥΚΛΟΥ**” στην οθόνη, όταν το σύμβολο ΑΣΦΑΛΙΣΜΕΝΗΣ ΠΟΡΤΑΣ  σβήσει μπορείτε να ανοίξετε την πόρτα. Ανοίξτε την πόρτα, αδειάστε τα ρούχα και σβήστε τη μηχανή.

! Αν επιθυμείτε αν ακυρώσετε έναν ήδη τεθέντα κύκλο, πατήστε επί μακρόν το κουμπί . Ο κύκλος θα διακοπεί και η μηχανή θα σβήσει.

## ΑΜΕΣΗ ΕΓΧΥΣΗ

Το πλυντήριο διαθέτει μια καινοτόμο τεχνολογία «Direct Injection» η οποία προ-αναμιγνύει νερό και απορρυπαντικό ενεργοποιώντας άμεσα τα καθαριστικά συστατικά του απορρυπαντικού. Το ενεργό γαλάκτωμα αυτό εγχύεται κατ' ευθείαν στον κάδο του πλυντηρίου και διεισδύει πιο αποτελεσματικά στις ίνες απομακρύνοντας την πλέον ανθεκτική βρωμιά ακόμα και σε χαμηλές θερμοκρασίες, προστατεύοντας τα χρώματα και τα υφάσματα. Μπορείτε να επιλέξετε τον τρόπο «Ισχύς» για να πετύχετε καλύτερες επιδόσεις καθαρισμού ή τον τρόπο «Οικολογική Ενεργεια» για μεγαλύτερη εξοικονόμηση ενέργειας.



### Πίνακας των Προγραμμάτων

Προγράμματα	Περιγραφή του Προγράμματος	Μέγιστη θερμοκρασία (°C)	Μέγιστη ταχύτητα στρόφιγγας ανά λεπτό	Απορρυπαντικά			Μέγιστο φορτίο (Kg)	Υπολειπόμενη υγρασία %	Κατανάλωση ενέργειας kWh	Συνολικό νερό lt	Διάρκεια κύκλου
				Πλύσιμο	Μαλακτικά	Λευκαντικά					
<b>DAILY CLEAN</b>											
1	ΑΝΘ. ΛΕΚΕΔΕΣ ΙΣΧΥΣ 20°C	20°	1600	●	●	-	11	-	-	-	**
2	ΑΝΘ. ΛΕΚΕΔΕΣ ΤΟΥΡΜΠΟ 45'	20° (Max. 40°C)	1200	●	●	-	5,5	-	-	-	**
3	ΒΑΜΒΑΚΕΡΑ: Λευκά και χρωματιστά ανθεκτικά, πολύ λερωμένα.	40° (Max. 90°C)	1600	●	●	●	11	-	-	-	**
4	ΣΥΝΘΕΤΙΚΑ (4): Χρωματιστά ανθεκτικά, λίγο λερωμένα.	40° (Max. 60°C)	1000	●	●	●	5,5	46	0,75	79	115'
5	ΓΡΗΓΟΡΟ 30': Για το γρήγορο φρεσκάρισμα ρούχων ελαφρά λερωμένων (δεν ενδείκνυται για μάλλινα, μεταξωτά και ρούχα που πλένονται στο χέρι).	30°	800	●	●	-	4	71	0,57	56	30'
<b>SPECIALS</b>											
6	ΚΟΛΟΡ ΚΕΑΡ (default) => Χρωματιστά	40°	1600	●	●	-	6	-	-	-	**
7	ΥΠΕΡ ΕΥΑΙΣΘΗΤΑ	30°	--	●	●	-	1	-	-	-	**
8	ΜΑΛΛΙΝΑ: Για μάλλινα, cachemire, κλπ.	40°	800	●	●	-	2,5	-	-	-	**
9	ΟΙΚΟΛΟΓΙΚΑ ΒΑΜΒΑΚΕΡΑ 60°C (1): Λευκά και χρωματιστά ανθεκτικά, πολύ λερωμένα.	60°	1600	●	●	-	11	44	1,14	59,6	350'
9	ΟΙΚΟΛΟΓΙΚΑ ΒΑΜΒΑΚΕΡΑ 40°C (2): Λευκά λίγο λερωμένα και ευαίσθητα χρώματα.	40°	1600	●	●	-	11	44	1,14	98	350'
9	ΒΑΜΒΑΚΕΡΑ (3): Λευκά λίγο λερωμένα και ευαίσθητα χρώματα.	40°	1600	●	●	-	11	44	1,19	98	195'
10	ΜΩΡΟΥΔΙΑΚΑ	40°	1000	●	●	-	6	-	-	-	**
<b>EXTRA</b>											
11	ΑΝΤΙΑΛΛΕΡΓ.	60°	1600	●	●	-	6	-	-	-	**
12	ΣΕΝΤΟΝ-ΠΙΕΤΣ. 7 ΜΕΡΕΣ.: Για ασπρόρουχα κρεβατιού και μπάνιου.	60°	1600	●	●	●	11	-	-	-	**
13	ΜΕΤΑΞΩΤΑ & ΚΟΥΡΤΙΝΕΣ: Άεά μάδαί υοΰ ηϊ ύ:ά, άεόύαα, έεί ΰ.	30°	--	●	●	-	2,5	-	-	-	**
14	ΠΑΠΛΩΜΑΤΑ: Για ρούχα με εσωτερική επένδυση πούπουλων χήνας.	30°	1000	●	●	-	3,5	-	-	-	**
<b>Επί μέρους προγράμματα</b>											
	ΞΕΒΓΑΛΜΑ	-	1600	-	●	●	11	-	-	-	**
	ΣΤΥΨΙΜΟ + ΑΝΤΛΗΣΗ	-	1600	-	-	-	11	-	-	-	**
	Μόνο ΑΝΤΛΗΣΗ *	-	--	-	-	-	11	-	-	-	**

\* Επιλέγοντας το πρόγραμμα και αποκλείοντας τη φυγοκέντρηση η συσκευή θα εκτελέσει μόνο το άδειασμα.

\*\* Μπορείτε να ελέγξετε τη διάρκεια των προγραμμάτων πλυσίματος στην οθόνη.

Η διάρκεια του κύκλου που φαίνεται στην οθόνη ή στο εγχειρίδιο αποτελεί μια εκτίμηση υπολογισμένη με βάση τις σπάντες συνθήκες. Ο πραγματικός χρόνος μπορεί να ποικίλει με βάση πολυάριθμους παράγοντες όπως θερμοκρασία και πίεση του εισερχόμενου νερού, θερμοκρασία περιβάλλοντος, ποσότητα απορρυπαντικού, ποσότητα και τύπος φορτίου, ισοστάθμιση του φορτίου, πρόσθετες επιλεγμένες δυνατότητες.

1) Πρόγραμμα ελέγχου σύμφωνα με την προδιαγραφή 1061/2010: θέστε το πρόγραμμα 9 σε μια θερμοκρασία 60°C.

Ο κύκλος αυτός είναι κατάλληλος για τον καθαρισμό φορτίου βαμβακερών με συνηθισμένη βρωμιά και είναι ο πλέον αποτελεσματικός σε όρους κατανάλωσης ενέργειας και νερού, προς χρήση σε ρούχα πλενόμενα στους 60 °C. Η πραγματική θερμοκρασία πλυσίματος μπορεί να διαφέρει από την υποδεικνυόμενη.

2) Πρόγραμμα ελέγχου σύμφωνα με την προδιαγραφή 1061/2010: θέστε το πρόγραμμα 9 σε μια θερμοκρασία 40°C.

Ο κύκλος αυτός είναι κατάλληλος για τον καθαρισμό φορτίου βαμβακερών με συνηθισμένη βρωμιά και είναι ο πλέον αποτελεσματικός σε όρους κατανάλωσης ενέργειας και νερού, προς χρήση σε ρούχα πλενόμενα στους 40 °C. Η πραγματική θερμοκρασία πλυσίματος μπορεί να διαφέρει από την υποδεικνυόμενη.

Για όλα τα Test Institutes:

3) Πρόγραμμα βαμβακερών μακρύ: Θέστε το πρόγραμμα 9 με μια θερμοκρασία 40°C και πατήστε το κουμπί ΑΜΕΣΗ ΕΓΧΥΣΗ σε τρόπο "Ισχύς".

4) Πρόγραμμα συνθετικών μεγάλης διάρκειας: θέστε το πρόγραμμα 4 σε μια θερμοκρασία 40°C.

### Λειτουργίες πλυσίματος

! Εάν η επιλεγμένη λειτουργία δεν είναι συμβατή με το ρυθμισμένο πρόγραμμα, η σχετική ενδεικτική λυχνία εμφανίζεται με μειωμένη φωτεινότητα. Επίσης, η μη συμβατότητα επισημαίνεται με ένα ηχητικό σήμα (3 μπιπ) και την ένδειξη "ΜΗ ΕΠΙΛΕΞΙΜΟΣ" στην οθόνη.  
! Εάν η επιλεγμένη λειτουργία δεν είναι συμβατή με κάποια άλλη ήδη ρυθμισμένη, εμφανίζεται στην οθόνη η ένδειξη "ΜΗ ΕΠΙΛΕΞΙΜΟΣ" και η λειτουργία δεν ενεργοποιείται.

#### ΕΞΟΙΚΟΝ.ΧΡΟΝΟΥ

Επιλέγοντας τη δυνατότητα αυτή μειώνεται η διάρκεια του προγράμματος μέχρι 50% με βάση τον επιλεγμένο κύκλο, εξασφαλίζοντας ταυτόχρονα μια εξοικονόμηση νερού και ενέργειας. Χρησιμοποιείτε τον κύκλο αυτόν για ρούχα όχι υπερβολικά λερωμένα.

#### ΚΟΛΟΡ ΚΕΑΡ

Επιλέγοντας τον κύκλο 6 και ορίζοντας αυτήν την επιλογή, μπορείτε να επιλέξετε ανάμεσα σε 3 προγράμματα ειδικά μελετημένα για να διατηρούν την ένταση των χρωμάτων και τη λάμψη των λευκών:

**Χρωματιστά:** για το πλύσιμο ανοιχτόχρωμων ρούχων. Το πρόγραμμα μελετήθηκε για τη διατήρηση στο χρόνο της ζωντανιάς των χρωμάτων.

**Σκουρόχρωμα:** το πρόγραμμα μελετήθηκε για τη διατήρηση στο χρόνο των σκούρων χρωμάτων. Για καλύτερα αποτελέσματα συστήνεται η χρήση υγρού απορρυπαντικού, κατά προτίμηση για το πλύσιμο σκουρόχρωμων ρούχων.

**Λευκά:** το πρόγραμμα μελετήθηκε για τη διατήρηση στο χρόνο της λαμπρότητας του λευκού. Για καλύτερα αποτελέσματα συστήνεται η χρήση απορρυπαντικού σε σκόνη.

#### ΣΟΥΠΕΡ ΠΛΥΣΗ

Η δυνατότητα αυτή εξασφαλίζει ένα πλύσιμο υψηλών επιδόσεων χάρη στη χρήση μεγαλύτερης ποσότητας νερού στην αρχική φάση του κύκλου και στη μεγαλύτερη διάρκεια του προγράμματος. Μπορεί να χρησιμοποιείται με ή χωρίς λευκαντικό. Αν επιθυμείτε να διενεργήσετε και τη λεύκανση εισάγετε την πρόσθετη λεκανίτσα 3 (βλέπε εικόνα της σελ. 34). Αν επιθυμείτε μόνο λεύκανση χωρίς πλήρες πλύσιμο, χύστε το λευκαντικό στην πρόσθετη λεκανίτσα 3, θέστε το πρόγραμμα και ενεργοποιήστε τη δυνατότητα .

# Απορρυπαντικά και μπουγάδα

GR

## Θήκη απορρυπαντικών

Το καλό αποτέλεσμα του πλυσίματος εξαρτάται επίσης και από τη σωστή δοσολογία του απορρυπαντικού: υπερβάλλοντας δεν πλένουμε αποτελεσματικότερα και συντελούμε στη δημιουργία κρούστας στα εσωτερικά μέρη του πλυντηρίου και στη μόλυνση του περιβάλλοντος.

! Να χρησιμοποιείτε απορρυπαντικά σε σκόνη για ρούχα λευκά βαμβακερά και για την πρόπλυση και για πλυσίματα σε θερμοκρασία μεγαλύτερη των 60°C..

! Ακολουθήστε τις υποδείξεις που αναγράφονται στη συσκευασία του απορρυπαντικού.

! Μην χρησιμοποιείτε απορρυπαντικά για πλύσιμο στο χέρι, διότι παράγουν πολύ αφρό.

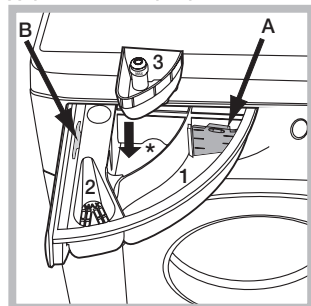

Βγάλτε τη θήκη απορρυπαντικών και εισάγετε το απορρυπαντικό ή το πρόσθετο ως εξής.

Μην τοποθετείτε το απορρυπαντικό στην κεντρική θήκη (\*).

**θήκη 1: Απορρυπαντικό για πλύσιμο (σε σκόνη ή υγρό)**

Σε περίπτωση χρήσης υγρού απορρυπαντικού, συστήνεται να χρησιμοποιείτε το δοσομετρητή **A** που σας παρέχεται για σωστή δοσολογία.

Για τη χρησιμοποίηση του απορρυπαντικού σε σκόνη αποθέστε το δοσομετρητή στην κοιλότητα **B**.

**θήκη 2: Πρόσθετα (μαλακτικό, κλπ.)**

**θήκη πρόσθετη 3: Λευκαντικό**

## Προετοιμασία της μπουγάδας

- Χωρίστε τη μπουγάδα ανάλογα:
  - με το είδος του υφάσματος/ το σύμβολο της ετικέτας.
  - τα χρώματα: χωρίστε τα χρωματιστά ρούχα από τα λευκά.
- Εκκενώστε τις τσέπες και ελέγξτε τα κουμπιά.
- Μην ξεπερνάτε τις υποδεικνυόμενες τιμές στον "Πίνακα Προγραμμάτων" σε σχέση με το βάρος της στεγνής μπουγάδας.

### Πόσο ζυγίζει η μπουγάδα;

- 1 σεντόνι 400-500 gr.
- 1 μαξιλαροθήκη 150-200 gr.
- 1 τραπεζομάντιλο 400-500 gr.
- 1 μπουρνούζι 900-1200 gr.
- 1 πετσέτα 150-250 gr.

## Ειδικά προγράμματα

**ΑΝΘ. ΛΕΚΕΔΕΣ ΙΣΧΥΣ 20°C:** το πρόγραμμα αυτό προσφέρει τη μέγιστη ικανότητα απομάκρυνσης των λεκέδων χωρίς να χρειαστεί εκ των προτέρων πλύση, σε χαμηλή θερμοκρασία, διατηρώντας ανέπαφα τα υφάσματα και τα χρώματα.

**ΑΝΘ. ΛΕΚΕΔΕΣ ΤΟΥΡΜΠΟ 45°C:** ο κύκλος αυτός εξασφαλίζει άριστη ικανότητα απομάκρυνσης των λεκέδων ήδη στους 20°C σε μόνο 45 λεπτά. Η θερμοκρασία για τον κύκλο αυτόν μπορεί να αυξηθεί μέχρι τους 40°C.

**ΥΠΕΡ ΕΥΑΙΣΘΗΤΑ:** χρησιμοποιήστε το πρόγραμμα **7** για το πλύσιμο ρούχων πολύ ευαίσθητων που φέρουν πρόσθετα όπως στρας ή παγέτες. Συνιστάται να γυρίζετε από την ανάποδη τα ρούχα πριν το πλύσιμο και να βάζετε τα μικρά ρούχα στο ειδικό σακίδιο για το πλύσιμο των ευαίσθητων ρούχων. Για καλύτερα αποτελέσματα συνιστάται η χρήση υγρού απορρυπαντικού για ευαίσθητα ρούχα.

## Μάλλινα - Woolmark Apparel Care - Green:

Ο κύκλος πλυσίματος "Μάλλινα" αυτού του πλυντηρίου εγκρίθηκε από την Woolmark Company για το πλύσιμο μάλλινων ρούχων που ταξινομούνται ως "πλενόμενα στο χέρι", αρκεί το πλύσιμο να εκτελείται σύμφωνα με τις οδηγίες της ετικέτας του ενδύματος και τις υποδείξεις του κατασκευαστή του πλυντηρίου αυτού. (M1135)



**ΜΩΡΟΥΔΙΑΚΑ:** Πρόγραμμα ικανό να απομακρύνει τους λεκέδες τυπικούς των μωρών, διασφαλίζοντας την απομάκρυνση του απορρυπαντικού από τα ρούχα για την αποφυγή αλλεργιών στο ευαίσθητο δέρμα των μωρών. Ο κύκλος **10** μελετήθηκε για να μειώνει το βακτηριδιακό φορτίο χρησιμοποιώντας μικρότερη ποσότητα νερού και βελτιστοποιώντας την επίδραση των ειδικών εξυγιαντικών πρόσθετων στο απορρυπαντικό.

**ΑΝΤΙΑΛΛΕΡΓ.:** χρησιμοποιήστε το πρόγραμμα **11** για την απομάκρυνση των κυριότερων αλλεργιογόνων όπως γύρη, άκαρι, τρίχες γάτας και σκύλου.

**ΣΕΝΤΟΝ-ΠΕΤΣ. 7 ΜΕΡΕΣ:** για να πλύνετε τα ασπρόρουχα μπάνιου και ύπνου σε ένα μοναδικό κύκλο, χρησιμοποιήστε το πρόγραμμα **12** που βελτιστοποιεί τη χρήση του μαλακτικού και επιτρέπει εξοικονόμηση χρόνου και ενέργειας. Συνιστάται η χρήση απορρυπαντικού σε σκόνη.

**ΜΕΤΑΞΩΤΑ:** χρησιμοποιήστε το αντίστοιχο πρόγραμμα **13** για να πλύνετε όλα τα μεταξωτά ρούχα. Συνιστάται η χρήση ενός ειδικού απορρυπαντικού για ευαίσθητα ρούχα.

**ΚΟΥΡΤΙΝΕΣ:** διπλώστε τις μέσα σε ένα μαξιλάρι ή σε ένα δικτυωτό σακούλι. Χρησιμοποιήστε το πρόγραμμα **13**.

**ΠΑΠΛΩΜΑΤΑ:** για να πλύνετε ρούχα με γέμιση από πούπουλα χήνας όπως παπλώματα «διπλά» ή μονά (που δεν υπερβαίνουν τα 3,5 kg βάρους), μαξιλάρια, μπουφάν, χρησιμοποιήστε το συγκεκριμένο πρόγραμμα **14**. Συνιστάται να βάζετε τα πούπουλάκια στον κάδο διπλώνοντας τις άκρες προς τα μέσα (βλέπε εικόνες) και να μην ξεπερνάτε τα **3/4** του όγκου του ίδιου του κάδου. Για ένα βέλτιστο πλύσιμο συστήνεται να χρησιμοποιείτε υγρό απορρυπαντικό που θα το δοσολογήσετε στη θήκη απορρυπαντικού.

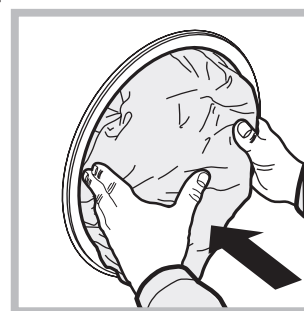

## Σύστημα ισοστάθμισης του φορτίου

Πριν από κάθε στύψιμο, για να αποφύγετε δονήσεις υπερβολικές και για να κατανείμει ομοιόμορφα το φορτίο, ο κάδος διενεργεί περιστροφές σε μια ταχύτητα ελαφρά ανώτερη εκείνης του πλυσίματος. Αν στο τέλος των διαδοχικών προσπαθειών το φορτίο δεν έχει ακόμη εξισορροπηθεί σωστά η μηχανή διενεργεί το στύψιμο σε μια ταχύτητα χαμηλότερη της προβλεπόμενης. Παρουσία υπερβολικής αστάθειας, το πλυντήριο διενεργεί την κατανομή αντί του στυψίματος. Για να ευνοηθεί καλύτερη κατανομή του φορτίου και της σωστής εξισορρόπησης συνιστάται η ανάμιξη ρούχων μεγάλων και μικρών διαστάσεων.

Μπορεί να συμβεί το πλυντήριο να μη λειτουργεί. Πριν τηλεφωνήσετε στην Υποστήριξη (βλέπε “Υποστήριξη”), ελέγξτε αν δεν πρόκειται για πρόβλημα που επιλύεται εύκολα με τη βοήθεια του ακόλουθου καταλόγου.

## Ανωμαλίες:

**Το πλυντήριο δεν ανάβει.**

**Ο κύκλος πλυσίματος δεν ξεκινάει.**

**Το πλυντήριο δεν φορτώνει νερό (Στην οθόνη θα εμφανιστεί η ένδειξη “ΑΠΟΥΣΙΑ ΝΕΡΟΥ, Άνοιξε στρόφιγγα”).**

**Το πλυντήριο φορτώνει και αδειάζει νερό συνεχώς.**

**Το πλυντήριο δεν φορτώνει ή δεν στύβει.**

**Το πλυντήριο δονείται πολύ κατά το στύψιμο.**

**Το πλυντήριο χάνει νερό.**

**Η μηχανή είναι ασφαλισμένη, η οθόνη αναβοσβήνει και επισημαίνει έναν κωδικό ανωμαλίας (π.χ.: F-01, F-..).**

**Σχηματίζεται πολύς αφρός.**

## Δυνατά αίτια / Λύση:

- Το βύσμα δεν έχει εισαχθεί στην ηλεκτρική πρίζα ή τουλάχιστον όχι αρκετά για να κάνει επαφή.
- Στο σπίτι δεν υπάρχει ρεύμα.

- Η πόρτα δεν κλείνει καλά.
- Το κουμπί ON/OFF δεν πατήθηκε.
- Το κουμπί ENAPΞΗ/ΠΑΥΣΗ δεν πατήθηκε.
- Η βρύση του νερού δεν είναι ανοιχτή.
- Τέθηκε μια καθυστέρηση στον χρόνο εκκίνησης

- Ο σωλήνας τροφοδοσίας του νερού δεν είναι συνδεδεμένος στον κρουνό.
- Ο σωλήνας είναι διπλωμένος.
- Η βρύση του νερού δεν είναι ανοιχτή.
- Στο σπίτι λείπει το νερό.
- Δεν υπάρχει αρκετή πίεση.
- Το κουμπί ENAPΞΗ/ΠΑΥΣΗ δεν πατήθηκε.

- Ο σωλήνας αδειάσματος δεν έχει εγκατασταθεί μεταξύ 65 και 100 cm από το έδαφος (βλέπε «Εγκατάσταση»).
- Το άκρο του σωλήνα αδειάσματος είναι βυθισμένο στο νερό (βλέπε «Εγκατάσταση»).
- Το επιτοίχιο άδειασμα δεν έχει απαέρωση.

Αν μετά από αυτούς τους ελέγχους το πρόβλημα δεν λύνεται, κλείστε τη βρύση του νερού, σβήστε το πλυντήριο και καλέστε την υποστήριξη. Αν η κατοικία βρίσκεται στους τελευταίους ορόφους ενός κτιρίου, μπορεί να διαπιστωθούν φαινόμενα σιφωνισμού, οπότε το πλυντήριο φορτώνει και αδειάζει νερό συνεχώς. Για την αντιμετώπιση του προβλήματος διατίθενται στο εμπόριο κατάλληλες βαλβίδες αντι-σιφωνισμού.

- Το πρόγραμμα δεν προβλέπει το άδειασμα: με ορισμένα προγράμματα πρέπει να το εκκινήσετε χειρονακτικά (βλέπε “Προγράμματα και λειτουργίες”).
- Ο σωλήνας αδειάσματος είναι διπλωμένος (βλέπε «Εγκατάσταση»).
- Ο αγωγός εκκένωσης είναι βουλωμένος.

- Ο κάδος, τη στιγμή της εγκατάστασης, δεν ξεμπλόκαρε σωστά (βλέπε «Εγκατάσταση»).
- Το πλυντήριο δεν είναι οριζοντιωμένο (βλέπε «Εγκατάσταση»).
- Το πλυντήριο είναι πολύ στενά μεταξύ τοίχου και επίπλων (βλέπε «Εγκατάσταση»).

- Ο σωλήνας τροφοδοσίας του νερού δεν είναι καλά βιδωμένος (βλέπε «Εγκατάσταση»).
- Η θήκη των απορρυπαντικών είναι βουλωμένη (για να την καθαρίσετε βλέπε “Συντήρηση και φροντίδα”).
- Ο σωλήνας αδειάσματος δεν έχει στερεωθεί καλά (βλέπε «Εγκατάσταση»).

- Σβήστε τη μηχανή και βγάλτε το βύσμα από την πρίζα, περιμένετε περίπου 1 λεπτό μετά ξανανάψτε τη.

Αν η ανωμαλία επιμένει, καλέστε την Υποστήριξη.

- Το απορρυπαντικό δεν είναι ειδικό για πλυντήριο (πρέπει να υπάρχει η ένδειξη “για πλυντήριο”, “για πλύσιμο στο χέρι και στο πλυντήριο”, ή παρόμοια).
- Η δοσολογία υπήρξε υπερβολική.

# Υποστήριξη

GR

## Πριν επικοινωνήσετε με την Υποστήριξη:

- Ελέγξτε αν η ανωμαλία μπορείτε να την αντιμετωπίσετε μόνοι σας (βλέπε "Ανωμαλίες και λύσεις");
- Επανεκκινήστε το πρόγραμμα για να ελέγξετε αν το πρόβλημα αντιμετωπίστηκε;
- Σε αρνητική περίπτωση, επικοινωνήστε με την εξουσιοδοτημένη Τεχνική Υποστήριξη στον τηλεφωνικό αριθμό που υπάρχει στο πιστοποιητικό εγγύησης.

! Μην καταφεύγετε ποτέ σε μη εξουσιοδοτημένους τεχνικούς.

## Γνωστοποιήστε:

- το είδος της ανωμαλίας;
- το μοντέλο του μηχανήματος (Mod.);
- τον αριθμό σειράς (S/N).

Οι πληροφορίες αυτές βρίσκονται στην ταμπελίτσα που υπάρχει στο πίσω μέρος του πλυντηρίου και στο πρόσθιο μέρος ανοίγοντας την πόρτα.

ΚΑΤ' ΕΞΟΥΣΙΟΔΟΤΗΣΗ ΚΑΝΟΝΙΣΜΟΣ (ΕΕ) αριθ. 1061/2010 ΤΗΣ ΕΠΙΤΡΟΠΗΣ	
Εμπορικό σήμα	HOTPOINT/ARISTON
Μοντέλο	RPD 1165 DX EU
Ονομαστική χωρητικότητα βαμβακερών σε κιλά	11
Κλάση ενεργειακής απόδοσης σε κλίμακα από A+++ (χαμηλή κατανάλωση) έως G (υψηλή κατανάλωση)	A+++
Κατανάλωση ενέργειας ετησίως σε kWh <sup>1)</sup>	205
Κατανάλωση ενέργειας του κανονικού προγράμματος βαμβακερών 60 °C με πλήρες φορτίο σε kWh <sup>2)</sup>	1.14
Κατανάλωση ενέργειας του κανονικού προγράμματος βαμβακερών 60 °C με μερικό φορτίο σε kWh <sup>2)</sup>	0.73
Ενεργειακή κατανάλωση του κανονικού προγράμματος βαμβακερών 40 °C με μερικό φορτίο σε kWh <sup>2)</sup>	0.684
Κατανάλωση ισχύος της λειτουργίας απενεργοποίησης σε kWh	0.5
Κατανάλωση ισχύος της λειτουργίας αναμονής σε kWh	8
Κατανάλωση νερού ετησίως σε λίτρα <sup>3)</sup>	12848
Κλάση απόδοσης περιστροφής-στεγνώματος σε κλίμακα από G (ελάχιστη απόδοση) έως A (μέγιστη απόδοση)	A
Μέγιστη ταχύτητα περιστροφής <sup>4)</sup>	1600
Υπολειπόμενη περιεκτικότητα υγρασίας <sup>5)</sup>	44.0%
Χρόνος προγράμματος του "κανονικού προγράμματος βαμβακερών 60 °C" με πλήρες φορτίο σε λεπτά.	350
Χρόνος προγράμματος του "κανονικού προγράμματος βαμβακερών 60 °C" με μερικό φορτίο σε λεπτά.	225
Χρόνος προγράμματος του "κανονικού προγράμματος βαμβακερών 40°C" με πλήρες φορτίο σε λεπτά.	215
Χρόνος προγράμματος του "κανονικού προγράμματος βαμβακερών 40°C" με μερικό φορτίο σε λεπτά.	30
Διάρκεια της λειτουργίας αναμονής σε λεπτά <sup>6)</sup>	56
Εκπομπές αερόφερτου θορύβου dB(A) Re 1 pW <sup>6)</sup>	78
Εντοιχισμένο μοντέλο	

<sup>1)</sup> βασίζεται σε 220 κανονικούς κύκλους πλυσίματος για προγράμματα βαμβακερών στους 60°C και 40°C με πλήρες και μερικό φορτίο, και την κατανάλωση των λειτουργικών χαμηλής ισχύος. Η πραγματική κατανάλωση ενέργειας θα εξαρτάται από τη χρήση της συσκευής.

<sup>2)</sup> Αυτά είναι τα πρότυπα με τα οποία σχετίζονται όλες οι πληροφορίες της ετικέτας και του δελτίου, είναι κατάλληλα για το καθάρισμα φυσιολογικά λερωμένων βαμβακερών ρούχων και είναι τα αποδοτικότερα προγράμματα όσον αφορά το συνδυασμό κατανάλωσης ενέργειας και νερού. \*\*Το μερικό φορτίο είναι το μισό της ονομαστικής χωρητικότητας."

<sup>3)</sup> βασίζεται σε 220 κανονικούς κύκλους πλυσίματος για προγράμματα βαμβακερών στους 60°C και 40°C με πλήρες και μερικό φορτίο. Η πραγματική κατανάλωση νερού θα εξαρτάται από τη χρήση της συσκευής.

<sup>4)</sup> Για τον κανονικό κύκλο στους 60 °C με πλήρες και μερικό φορτίο ή 40°C με μερικό φορτίο, όποιο είναι χαμηλότερο

<sup>5)</sup> Εππυχνάνεται για το πρόγραμμα βαμβακερών στους 60 °C με πλήρες και μερικό φορτίο ή 40°C με μερικό φορτίο, όποιο είναι υψηλότερο

<sup>6)</sup> Εάν το πλυντήριο του σπιτιού σας είναι εξοπλισμένο με σύστημα διαχείρισης ενέργειας.

TR

Türkçe

RPD 1165 D

### İçindekiler

#### Montaj, 38-39

Ambalajın çıkartılması ve seviye ayarı getirilmesi  
Su ve elektrik bağlantıları  
İlk yıkama  
Teknik veriler

#### Bakım ve özen, 40

Su ve elektrik kesilmesi  
Çamaşır makinesinin temizlenmesi  
Deterjan haznesinin temizlenmesi  
Kapak ve hazne bakımı  
Pompanın temizlenmesi  
Su besleme hortumunun kontrol edilmesi

#### Önlemler ve öneriler, 41

Genel güvenlik uyarıları  
Atıkların tasfiye edilmesi  
Cam kapağın açılması

#### Çamaşır makinesinin tanımı, 42-43

Kontrol paneli  
Ekran

#### Bir yıkama devri nasıl yapılır, 44

#### Programlar ve işlevler, 45

Program tablosu  
Yıkama işlevleri

#### Deterjan ve çamaşır, 46

Deterjan haznesi  
Çamaşırın hazırlanması  
Özel programlar  
Yük dengeleme sistemi

#### Arızalar ve onarımlar, 47

#### Teknik Servis, 48

Hotpoint

ARISTON

# Montaj

TR

! Bu kitapçığı gerektiği her an danışabilmeniz için özenle saklayınız. Çamaşır makinesinin satılması, devri veya nakli durumlarında da, yeni sahibinin faydalanabilmesi için bu kılavuz makineyle beraber saklanmalıdır. ! Talimatları dikkatlice okuyunuz; montaj, kullanım ve güvenliğe ilişkin önemli bilgiler içermektedir.

## ! Taşıma ve Nakliye Sırasında Dikkat Edilecek Konular

Taşıma ve nakliye sırasında ambalajın tamamen kapalı olduğundan emin olunuz, Taşıma ve nakliye işlemini orijinal ambalajı ile yapınız.

Taşıma esnasında üründe hasar ve arıza oluşmamasına, vurma, çarpma, düşürme vb. dış etkenler nedeniyle ürünün zarar görmemesine dikkat ediniz.

Ambalajı zarar verebilecek nem, su, v.b. dış etkenlere karşı koruyunuz.

Cihazın montajı yetkili servis tarafından gerçekleştirilecektir.

## Ambalajın çıkartılması ve aynı seviyeye getirilmesi

### Ambalajdan çıkartılması

1. Çamaşır makinesinin ambalajdan çıkartılması.

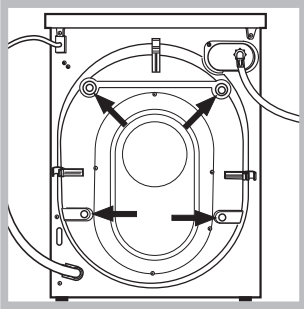

2. Çamaşır makinesinin taşıma esnasında hasar görmemiş olduğunu kontrol ediniz. Hasar görmüş ise monte etmeyiniz. Satıcıya başvurunuz.

3. Taşıma sırasında arka tarafta bulunan 4 adet koruyucu vidayı ve

ara parçasıyla birlikte buradaki lastiği de çıkartınız (bakınız şekil).

4. Delikleri ambalajda bulacağınız plastik kapaklarla kapayınız.

5. Tüm parçaları muhafaza ediniz: çamaşır makinesinin nakli gerektiği takdirde takılmaları gerekmektedir.

! Ambalajlar çocuk oyuncağı değildir.

### Cihazın aynı seviyeye getirilmesi

1. çamaşır makinesini düz ve sert bir zemine yerleştiriniz, duvar veya mobilyalara dayamayınız.

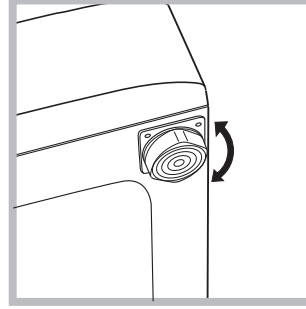

den fazla olmamalıdır.

Sağlıklı bir dengeleme, çamaşır makinesine sağlam bir duruş kazandıracağı gibi, çalışması esnasındaki sarsıntı, gürültü ve hareketlilikleri de önleyecektir. Zeminde moquette veya halı olması halinde, ayarı makinenin altında havalandırma olabilecek şekilde yapınız .

## Su ve elektrik bağlantıları

### Su besleme hortumunun takılması

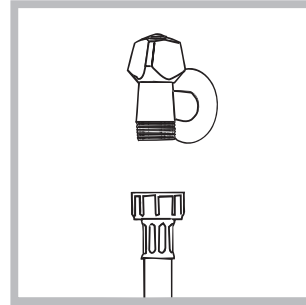

1. Tedarik borusunu 3/4 gaz vidalı bağlantı kullanarak bir soğuk su musluğuna bağlayın (bkz. şekil). Bağlantıyı yapmadan önce, suyu berraklaşana kadar akıtınız.

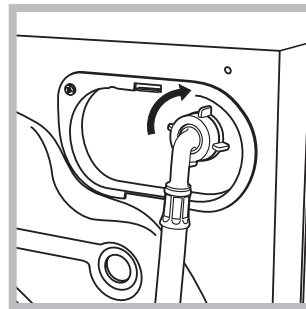

2. Su besleme hortumunu arka kısmının üst sağ köşesinde bulunan su girişine vidalayarak makineye bağlayınız (bkz. şekil).

3. Hortumda katlanma ve ezilme olmamasına dikkat ediniz.

! Musluğun su basıncının Teknik Veriler tabelasında belirtildiği gibi olması gerekir (bkz. yan sayfa).

! Besleme hortumunun boyu yetersizse yetkili bir satıcı mağaza veya teknisyene başvurunuz.

! Kesinlikle daha önceden kullanılmış hortum kullanmayınız.

! Makine ile birlikte verilen hortumları kullanınız.

## Tahliye hortumunun bağlanması

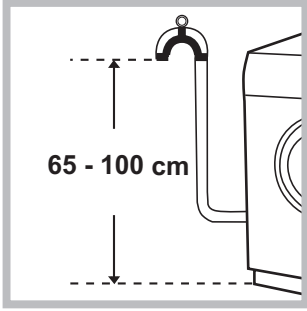

Tahliye hortumunu bükmeden zemin-den 65 ila 100 cm yukarıda yer alan pis su borusuna veya duvar tahliyesine bağlayın;

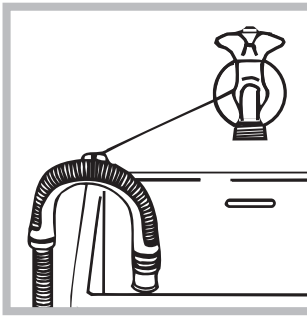

Buna alternatif olarak, makine ile birlikte verilen pis su borusunu musluğa (şekle bakınız) bağlayarak lavabo veya küvetin kenarına yerleştirin. Hortumun serbest kalan ucu suya daldırılmamalıdır.

! Hortum eklerinin kullanımı önermiyoruz; kesinlikle gerekliyse ek hortum orijinal hortum ile aynı çapta olmalı ve uzunluğu 150 cm. aşmamalıdır.

## Elektrik bağlantıları

Cihazı elektrik prizine takmadan önce, aşağıdakilerden emin olun:

- Prizin topraklandığından ve ilgili mevzuata uygun olduğundan;
- Prizin teknik veri tablosunda gösterilmekte olan maksimum cihaz elektrik yüküne dayanıp dayanamayacağından (*teknik veri tablosuna bakınız*);
- Güç kaynağı voltajının teknik veri tablosunda gösterilen değerlere uygun olup olmadığından (*teknik veri tablosuna bakınız*);
- Elektrik prizinin çamaşır makinesinin fişi ile uyumlu olup olmadığından emin olun. Muhafazalı değilse, priz.

! Çamaşır makinesi kapalı alan olsa bile, evin dışına yerleştirilmemelidir. Cihazın yağmur, fırtına ve diğer hava koşullarına maruz bırakılması son derece tehlikelidir.

! Çamaşır makinesi yerleştirildiğinde, elektrik prizi kolay ulaşılabilir bir durumda olmalıdır.

! Uzatma kablosu veya çoklu priz kullanmayın.

! Kablo bükülmemeli veya sıkıştırılmamalıdır.

! Güç kablosu ve fişi sadece yetkili teknisyenler tarafından değiştirilmelidir.

Uyarı! Bu standartlara uyulmaması durumunda şirket sorumlu tutulamaz.

## İlk yıkama

İlk kullanımdan önce programlar tablosundaki kendi kendini temizleme Programı kullanarak çamaşır olmadan deterjanla bir yıkama yapın ("Çamaşır makinesinin temizlenmesi" bakınız).

## Teknik bilgiler

<b>Model</b>	RPD 1165 D
<b>Ölçüler</b>	genişlik 59,5 cm yükseklik 85 cm derinlik 60,5 cm
<b>Kapasite</b>	1 - 11 kg
<b>Elektrik bağlantıları</b>	makine üstünde takılı olan teknik veriler plakasına bakınız.
<b>Su bağlantıları</b>	max. su basıncı 1 MPa (10 bar) min. su basıncı 0,05 MPa (0,5 bar) tambur kapasitesi 71 litre
<b>Sıkma hızı</b>	maksimum dakikada 1600 devire kadar
<b>1061/2010 ve 1015/2010 sayılı direktiflere göre kontrol programları</b>	Program 9; Eko Pamuklu 60°C. Program 9; Eko Pamuklu 40°C.
	Bu makina aşağıda belirtilen AB normlarına uygundur: - EMC 2014/30/EU (Elektromanyetik Uyum) - 2012/19/EU - (WEEE) - LVD 2014/35/EU (Alçak gerilim)

## Su ve elektrik kesilmesi

- Su musluğunu her yıkamadan sonra kapatınız. Böylece çamaşır makinesinin su tesisatının eskimesi engellenir, su kaçağı tehlikesi ortadan kalkar.
- Bakım ve temizlik işlemleri esnasında çamaşır makinesinin fişini çekiniz.

## Çamaşır makinesinin temizlenmesi

- Dış gövde ve plastik aksam ılık su ve sabunla ıslatılmış bir bez vasıtasıyla temizlenebilir. Çözücü ve aşındırıcı maddeler kullanmayınız.
- Çamaşır makinesinde tambur boşken çalıştırılması gereken kendi kendini temizleme programı bulunmaktadır.

Ekrandaki mesaj düzenli aralıklarla (tahmini her 50 döngüde bir) görünerek çamaşır makinesinin temizlenmesi, kireç tabakasının oluşumunun ve kötü kokuların engellenmesi amacıyla Kendi kendini temizleme döngüsünün çalıştırılması için kullanıcıyı uyaracaktır.

İdeal bir bakım için, paketin üzerindeki talimatlarda belirtildiği üzere WPRO Kireç ve yağ sökücü kullanılmasını öneririz. Bu ürün, teknik yardımla iletişime geçerek veya aşağıdaki web sitesinden satın alınabilir: [www.hotpoint.eu](http://www.hotpoint.eu).

Hotpoint, çamaşır makinenizin temizliği için makinenizde piyasada satılan diğer temizlik ürünlerinin kullanımını nedeniyle oluşan herhangi bir zarardan dolayı sorumluluk kabul etmemektedir.

Programı çalıştırmak için  düğmesine 5 saniye basın ve ardından yaklaşık 70 dakika sürecek olan programı başlatmak için BAŞLAT/DURAKLAT düğmesine basın.

## Deterjan haznesinin temizlenmesi

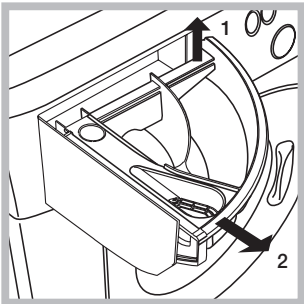

Hazneyi kaldırarak, dışarıya doğru çekmek suretiyle çıkartınız (bkz. şekil). Akar su altında yıkayınız, bu çekmenin temizliği sık sık yapılmalıdır.

## Kapak ve hazne bakımı

- Kötü kokuların oluşmasını engellemek için kapağı daima aralık bırakınız.

## Pompanın temizlenmesi

Çamaşır makinesinin pompası kendini temizleyen bir özelliğe sahip olup, ayrıca temizlik gerektirmez. Ancak, bazı küçük cisimler (madeni para, düğme) pompanın alt kısmındaki koruyucu bölmeye düşebilirler.

! Yıkama devresinin bitmiş olup olmadığını kontrol ediniz ve fişini çekiniz.

Pompa koruyucu bölgesine erişebilmek için:

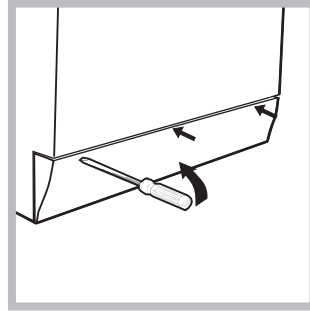

1. çamaşır makinesinin ön kapama panelini, bir tornavida vasıtasıyla çıkartınız (bkz. şekil);

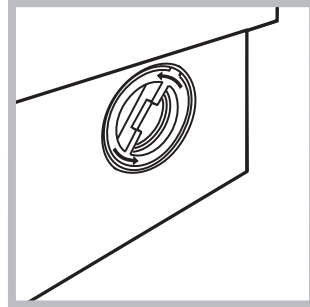

2. makine kapağını saatin ters yönünde çevirerek sökünüz (bkz. şekil). bir miktar su gelmesi normaldir;

3. içini dikkatlice temizleyiniz;
4. kapağı vidalayınız;
5. paneli takarken, tam yerleştirmeden evvel, kancaların yuvalara gelip gelmediğini kontrol ediniz.

## Su besleme hortumunun kontrol edilmesi

Su besleme hortumunu, en azından senede bir defa kontrol ediniz. Yarık veya çatlaklar varsa değiştiriniz: yıkama esnasındaki yüksek basınçlar ani patlamalara yol açabilirler.

! Kesinlikle daha önceden kullanılmış hortum kullanmayınız.



! Çamaşır makinesi uluslararası güvenlik standartlarına uygun olarak projelendirilmiş ve üretilmiştir. Bu uyarılar güvenlik amaçlı olup dikkatlice okunmalıdır.

## Genel güvenlik uyarıları

- Makine meskenlerde kullanılmak üzere tasarlanmış olup profesyonel kullanım amaçlı değildir.
- Bu cihaz, eğer gözetim altında bulunuyorlar ise veya güvenli şekilde ve ilişkin tehlikeler göz önünde bulundurularak, cihazın kullanımı hakkında uygun eğitim almışlar ise, 8 yaşından büyük çocuklar ve fiziksel, duyuşsal veya mental kapasitelerden yoksun veya yetersiz tecrübe ve bilgiye sahip kişiler tarafından kullanılabilir. Çocuklar, cihaz ile oynamamalıdır. Bakım ve temizlik işlemleri, denetimsiz çocuklar tarafından gerçekleştirilmemelidir.
- Çamaşır makinesi yalnızca yetişkin kişiler tarafından ve kullanma talimatına uygun olarak kullanılmalıdır.
- Cihaza ayaklarınız çıplakken yada elleriniz veya ayaklarınız ıslak yada nemliyken dokunmayınız.
- Fişi prizden çekerken kablosundan değil fişin kendisinden tutarak çekiniz.
- Makine çalışırken deterjan haznesini açmayınız.
- Tahliye suyuna el sürmeyiniz, yüksek ısıda olabilir.
- Kapağı, hiçbir şekilde zorlamayınız: istenmedik açılmaları karşı olan güvenlik mekanizması arıza yapabilir.
- Arıza halinde onarmak amacıyla iç mekanizmaları kurcalamayınız.
- Çocukların çalışır vaziyetteki makineye yaklaşmalarına mani olunuz.
- Çalışma esnasında kapak ısınabilir.
- Taşınması gerektiğinde, bu işlemin, iki veya üç kişi tarafından, azami dikkatle yapılması gerekir. Kesinlikle tek başınıza yapmayınız, çünkü makine çok ağırdır.
- Çamaşırıları yerleştirmeden evvel, sepetin boş olduğundan emin olunuz.

## Atıkların tasfiye edilmesi

- Ambalaj malzemelerinin tasfiye edilmesi: yerel yasalara uyunuz, bu şekilde ambalajların geri dönüşümü mümkün olur.
- Elektrik ve elektronik cihazların atıklarını değerlendirme 2012/19/EU sayılı Avrupa Konseyi direktifinde; beyaz eşyaların kentsel katı atık genel yöntemi ile tasfiye edilmemesi öngörülmüştür. Kullanılmayan cihazların, madde geri kazanım ve geri dönüşüm oranını en yüksek seviyeye yükseltmek, çevre ve insan sağlığına olası zararları engellemek için ayrı ayrı toplanması gerekir. Tüm ürünlerin üzerinde; ayrı toplama hükümlerini hatırlatmak amacıyla üstünde çarpı işareti olan sepet sembolü verilmiştir.

Cihazların tasfiye edilmesi konusunda daha geniş bilgi almak için cihaz sahiplerinin mevcut müşteri hizmetine veya satış noktalarına başvurulması gerekir.

## Cam kapağın açılması

Elektrik kesildiğinde makine kapağını açmadığınız zaman çamaşırıları çıkarıp asmak istediğinizde aşağıdaki gibi yapınız:

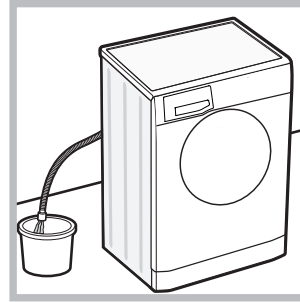

1. fişi prizden çekiniz.
2. makinenin içindeki su seviyesinin makine kapağında daha alçak olmasını sağlayınız, aksi takdirde A şeklinde gösterildiği gibi bir kapta toplanacak şekilde boşaltma hortumu vasıtasıyla içindeki suyu gideriniz.

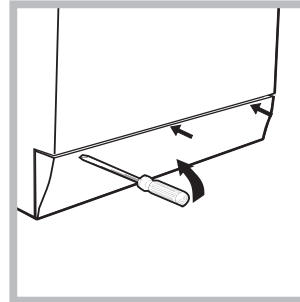

3. çamaşır makinesinin ön panelini, bir tornavida vasıtasıyla, çıkartınız (bkz. şekil).

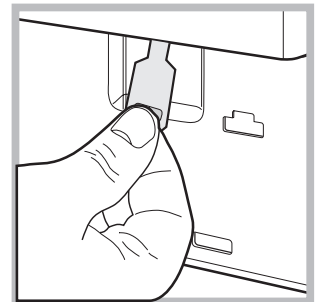
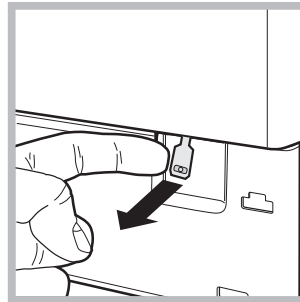

4. şekilde gösterilen dilciğinden tutarak blokajından çıkıncaya kadar dışarıya doğru çekiniz; aynı anda a°ağı doğru çekerek kapıyı açınız.

5. paneli takarken, tam yerleştirmeden evvel, kancaların yuvalara gelip gelmediğini kontrol ediniz.

# Çamaşır makinesinin tanımı

TR

## Kontrol paneli

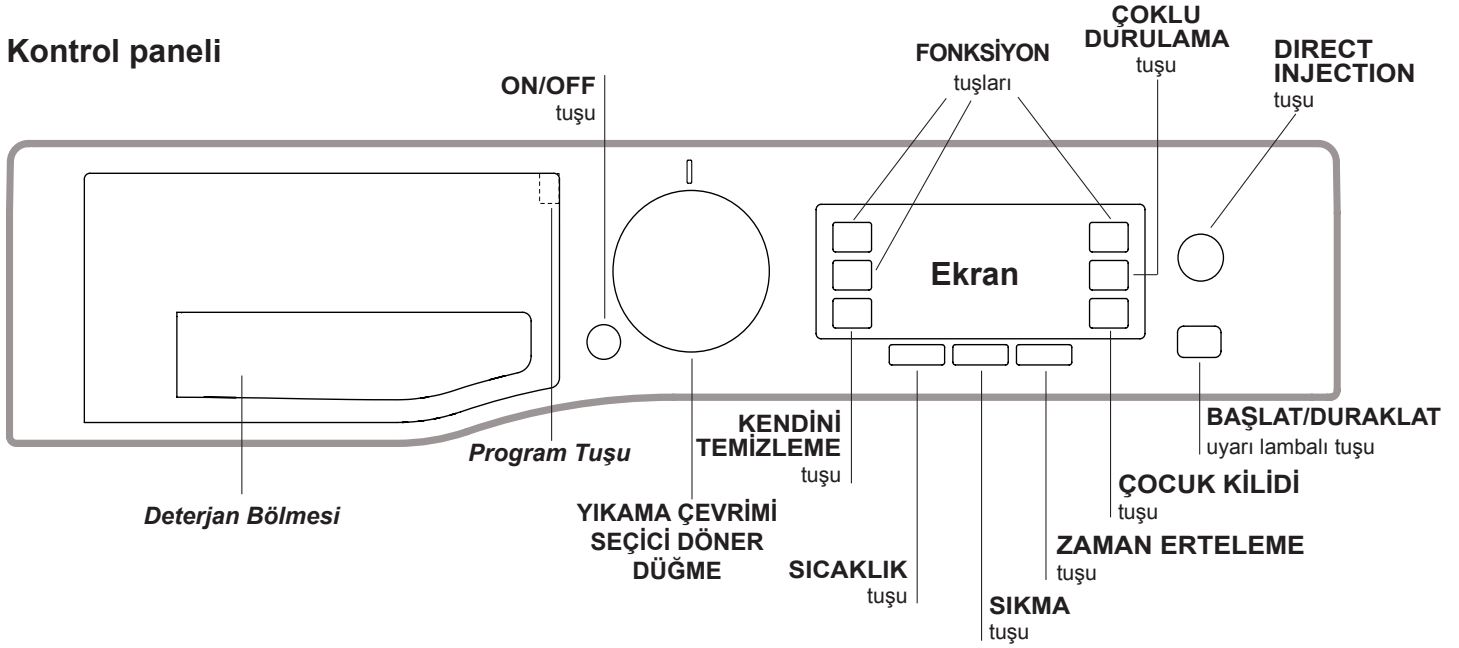

**Deterjan Bölmesi:** ve diğer katkıları koyunuz (“Deterjanlar bölümüne” bakınız).

**Program Tuşu:** deterjan dağıtıcının içindeki Program Tuşu, kullanılabilir tüm programları her bir dağıtıcı bölmesinin nasıl kullanılacağına yönelik grafiksel bir kılavuz ile birlikte gösterir.

**ON/OFF tuşu** (⏻): makineyi açmak ya da kapatmak için bu tuşa kısa süreli basınız. Yeşil renkte yanıp sönen BAŞLAT/DURAKLAT uyarı lambası makinenin açık olduğunu gösterir. Makineyi çalışır vaziyetteyken kapatmak için tuşa daha uzun, yaklaşık 3 saniye, basılı tutmanız gerekir; hafifçe ya da yanlışlıkla basıldığında makine kapanmaz. Makinenin çalışır vaziyetteyken kapatılması devrede olan yıkama programını iptal eder.

### YIKAMA ÇEVİRİMİ SEÇİCİ DÖNER DÜĞME:

İstenilen yıkama çevrimini ayarlamak için kullanılır (“Program ve yıkama çevrimi tablosu”na bakınız).

**FONKSİYON tuşları:** İstenilen işlevi seçmek için mode tuşuna basarak ayarlayınız. Ekranda ilgili uyarı lambası yanacaktır.

**KENDİNİ TEMİZLEME tuşu:** makinenin iç parçalarını temizlemek için basın (“Çamaşır makinesinin temizlenmesi” bakınız).

**DIRECT INJECTION tuşu:** DIRECT INJECTION seçeneğini seçmek için basın.

**ÇOKLU DURULAMA tuşu** (🔄): arzu edilen durulama tipini seçmek için bu tuşa basınız.

**SIKMA tuşu** (🌀): santrifüjü azaltmak ya da devre dışı bırakmak için basınız – değeri ekranda görüntülenir.

**SICAKLIK tuşu** (🌡️): sıcaklık derecesini azaltmak için basınız: seçilen değer ekranda belirtilir.

**ÇOCUK KİLİDİ tuşu** (🔒): kontrol paneli etkin haline getirmek için tuşa yaklaşık 2 saniye basılı tutmanız gerekir. Ekranda “ÇOCUK KİLİDİ AÇIK”

görüntülediğinde kontrol paneli kilitlenir (ON/OFF tuşu hariç). Böylece özellikle çocuklarınız varsa programın yanlışlıkla değiştirilmesi engellenir. kontrol panelini etkisiz haline getirmek için tuşa yaklaşık 2 saniye basılı tutmanız gerekir.

**ZAMAN ERTELEME tuşu** (🕒): seçilen programı geciktirmeli çalıştırmak için basınız. Gecikme ekranda belirtilecektir.

**BAŞLAT/DURAKLAT uyarı lambalı tuşu:** yeşil lamba yavaşça yanıp sönmeye başladığında istediğiniz yıkama programını başlatmak için tuşa basınız. Yıkama programı başladıktan sonra uyarı lambası yanık kalır. Seçilen bir programın beklemeye alınması için aynı tuşa tekrar basınız; uyarı lambası turuncu renkte yanıp sönecektir. Sembol (🔒) yanık değilse makine kapağı açılabilir. Yıkama programının kaldığı yerden devam etmesi için aynı tuşa tekrar basınız.

### Bekleme modu

Yeni enerji tasarrufu düzenlemeleri ile uyumlu bu çamaşır makinesine herhangi bir faaliyet algılanmadığında 30 dakika içinde devreye sokulan otomatik bekleme sistemi yerleştirilmiştir ON/OFF düğmesine bir süre basın ve makinenin tekrar çalışmasını bekleyin.

### Anti-mikrobiyal conta

Buhar deliği kapısının çevresindeki conta anti-mikrobiyal koruma sağlayan özel bir karışımdan üretilmiştir ve bu sayede bakteri oluşumunu %99,99'a kadar azaltır. Conta, lekelerle, istenmeyen kokulara ve ürünün bozulmasına neden olan bakteriler ve küf gibi zararlı mikropların (\*) oluşumunu azaltan özel bir biyosidal madde olan çinko pritiyon ihtiva eder.

(\*) **İtalya Perugia Üniversitesi'nde aşağıdakiler üzerinde yapılan testlere göre:** *Staphylococcus aureus, Escherichia coli, Pseudomonas aeruginosa, Candida albicans, Aspergillus niger, Penicillium digitatum.*

Bazı ender durumlarda, conta ile derinin uzun süre teması alerjik bir reaksiyona neden olabilir.

## Ekran

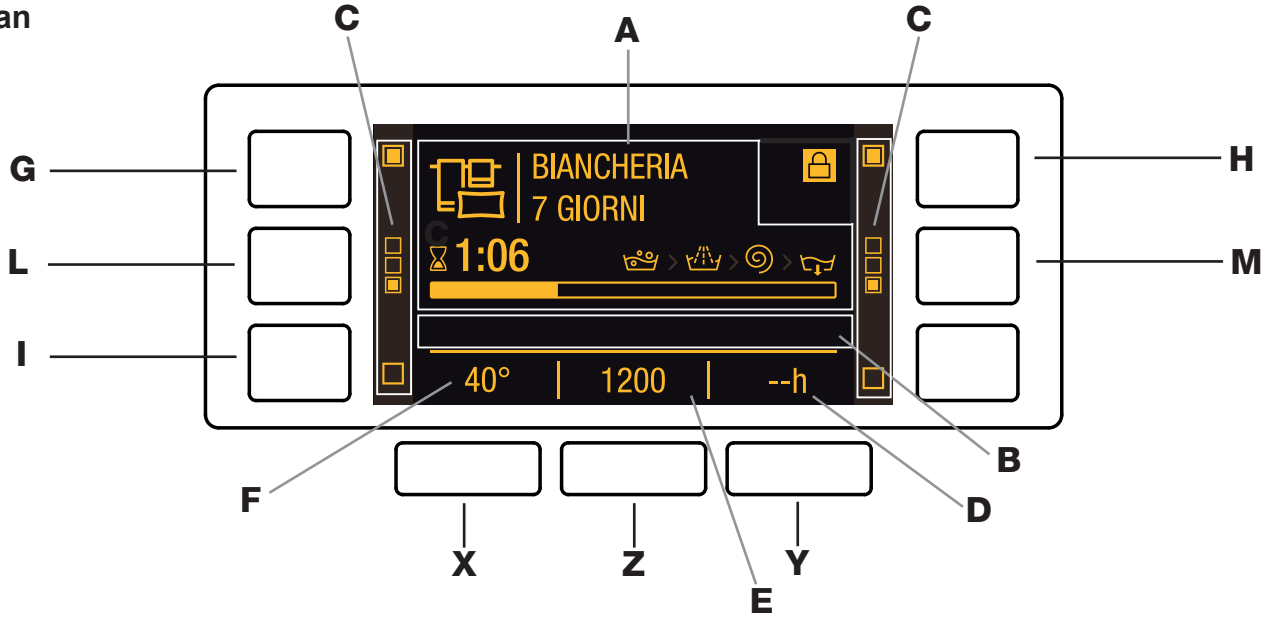

Makineyi programlamak için yararlı bir gereç olmasının yanı sıra ekranda değişik bilgiler verilmektedir.

**A** alanında aşağıdakiler görünür: simge ve seçilen yıkama programı, yıkama aşamaları ve yıkama döngüsü sonuna kalan süre.

**B** alanına DIRECT INJECTION seçeneğiyle ilgili iki yoğunluk seviyesi eklenir.

**C** alanında mevcut fonksiyonlarla ilgili gösterge ışıkları görünür.

**D** alanında, ZAMAN ERTELEME fonksiyonu ayarlandıysa seçilen programın başlatılmasına kalan süre bulunur.

**E** satırı ise ayarlanan programa göre santrifüjün maksimum hız değeri görüntüler. Program sıkma döngüsü içermiyorsa alanda yarı aydınlatılmış "--" sembolü görünür.

**F** alanında ayarlanan programa göre seçilebilen sıcaklık değeri görüntülenir. Program sıcaklığı ayarlanamıyorsa alanda yarı aydınlatılmış "--" sembolü gösterilir.

### KAPAK KILITLI sembolü

Işıklı göstergenin yanıyor olması kapağın, istenmeyen açılmaları karşı, kapalı olduğunu gösterir. Herhangi bir arızaya yol açmamak için ışıklı göstergenin sönmesini beklemek gerekir.

**Not:** Makine çalışırken ZAMAN ERTELEME etkin ise makine kapağı açılmaz, kapağı açabilmek için BAŞLAT/DURAKLAT tuşuna basarak makineyi beklemeye alınır.

**!** İlk çalıştırıldığında dil seçimi istenecektir ve ekran otomatik olarak "Dil seçimi" menüsüne girecektir.

İstenilen dili seçmek için **X** ve **Y** tuşlarına basınız. Onaylamak için **Z** tuşuna basınız.





Dil değiştirilmek istenir ise sesli bir sinyal duyana kadar aynı anda **G**, **H**, **I** tuşlarına basınız, yeniden dil seçim menüsü görüntülenecektir.

**!** Varsayılan olarak en yüksek değere ayarlanan ekran parlaklığını değiştirmek için makineyi kapatın ve ardından uyarı sesini duyuncaya kadar **G**, **L** ve **M** düğmelerine basın. İstenilen parlaklık seviyesini seçmek için **X** ve **Y** düğmelerine basın ve ardından **Z** düğmesine basarak onaylayın.

**!** Yıkama döngüsü esnasında veya ZAMAN ERTELEME fonksiyonu etkinleştirildiğinde kullanıcı 1 dakika süreyle müdahale etmezse "EKİRAN KORUYUCU" çalışır. Önceki pencereye geri dönmek için herhangi bir düğmeye basın.

# Bir yıkama devri nasıl yapılır



TR

- 1. MAKİNENİN ÇALIŞTIRILMASI.**  tuşuna bastıktan sonra ekranda HOTPOINT yazısı görüntülenecek ve BAŞLAT/DURAKLAT uyarı lambası yeşil renkte yanıp sönmeye başlayacaktır.
- 2. MAKİNANIN DOLDURULMASI.** Kapağı açınız. Sonraki sayfada bulunan program tabelasında belirtilen yük miktarını geçmeyecek şekilde tamburu çamaşırlarınızla doldurunuz.
- 3. DETERJAN KONULMASI.** Deterjan haznesini açınız ve deterjanı "Deterjan ve çamaşır" bölümünde açıklandığı gibi koyunuz.
- 4. MAKİNE KAPAĞININ KAPATILMASI.**
- 5. PROGRAMIN SEÇİLMESİ.** İstenilen programı seçmek için PROGRAM SEÇİM tuşlarından birine basınız. Programın ismi ekranda görüntülenecektir, seçilen programa bağlı değiştirilemeyecek sıcaklık derecesi ve sıkma devir hızı vardır. Ekranda program süresi görüntülenecektir.
- 6. YIKAMA DEVRİNİN KİŞİSEL AYARLARINI** mevcut olan tuşları kullanarak yapınız:  
**Sıcaklık derecesi veya santrifüjün değiştirilmesi.** Seçilen programa göre makine sıcaklık derecesi ve sıkma devrini otomatik olarak ayarlar, bu yüzden bu değerler değiştirilemez.  tuşuna basıldığında (ekranda "--" sembolü görüntülenir) soğuk yıkama programındaki sıcaklık derecesine ulaşıncaya kadar sıcaklık derecesi düşer.  düğmesine basıldığında (ekranda "--" sembolü görüntülenir) devreden çıkıncaya kadar sıkma devri gittikçe azalır. Tuşlara bir daha basıldığında fabrika değerlerine dönecektir.  
! İstisna: 2 programı seçildiğinde sıcaklık derecesi 40°C ye kadar yükseltilebilir.  
! İstisna: 3 programı seçildiğinde sıcaklık derecesi 90°C ye kadar yükseltilebilir.  
! İstisna: 4 programı seçildiğinde sıcaklık derecesi 60°C ye kadar yükseltilebilir.  
**ZAMAN ERTELEME ayarı.** Seçilmiş olan programın Gecikmeli başlamasını ayarlamak için istenilen gecikme süresi ayarlanıncaya kadar tuşa basınız. Gecikmeli başlatmayı iptal etmek için ekranda "-- h" yazısı görüntüleninceye kadar tuşa basınız.  
**Durulama tipini seçiniz.** Opsiyonu  hassas ciltlere maksimum özen için arzu edilen durulama tipini seçmemize olanak tanır. Tuşa ilk basışta, tüm deterjan izlerini ortadan kaldırmak için standart durulamaya ilave yeni bir durulama seçmemize olanak tanıyan "EKSTRA +1" seviyesi ayarlanır. Tuşa ikinci basışta, standart durulamaya ilave iki durulama seçmemize olanak tanıyan ve hassas ciltler için tavsiye edilen "EKSTRA +2" seviyesi ayarlanır. Düğmeye üçüncü kez basıldığında, "EKSTRA +3" seviyesi ayarlanır ve böylece standart devir durulamalarına 3 durulama seçiminin daha eklenmesi mümkün olur. Seçenek - 40°C sıcaklıktaki devirlerle başlayan - polen, kedi ve köpek kılı gibi alerji yapan maddelerin temizlenmesini mümkün kılar. 40°den daha yüksek sıcaklıklardaki devirlerde, üst düzey antialerjik koruma elde edilir. "Normal durulama" durulama tipine geri dönmek için tuşa yeniden basınız.

Eğer ayarlamak veya mevcut olan ayarı değiştirmek mümkün değil ise ekranın üzerinde "SEÇİM YOK" veya "DEĞİŞİKLİK YOK" yazısı görüntülenecektir.

## Yıkama özelliklerinin değiştirilmesi.

- Fonksiyonu çalıştırmak için tuşa basınız; ekrandaki ilgili gösterge ışığı yanar.
  - İşlevi kapatmak için aynı tuşa tekrar basınız; ekrandaki ilgili gösterge ışığı söner.
- ! Seçilen fonksiyon ayarlanan programla uyumlu değilse ilgili gösterge yarı aydınlatılmış olarak yanar, ayrıca uyumsuzluk uyarı sesi (3 bip) duyulur ve ekranda "SEÇİM YOK" ifadesi görünür.
- ! Seçilen fonksiyon önceden ayarlanmış başka bir fonksiyonla uyumsuzsa ekranda "SEÇİM YOK" ifadesi görünür ve fonksiyon etkin olmaz.
- ! Fonksiyonlar önerilen yük seviyesi ve yıkama süresini değiştirebilirler.





- 7. PROGRAMIN ÇALIŞTIRILMASI.** BAŞLAT/DURAKLAT tuşuna basınız. İlgili uyarı lambası yeşil renkte sabit yanacak ve makinenin kapağı kilitlenecektir (MAKİNE KAPAĞI KILITLI  uyarı lambası açıktır). Yıkama süresince ekranda seçilmiş olan program safhasının ismi görüntülenir. Devrede olan bir programı değiştirmek için BAŞLAT/DURAKLAT tuşuna basarak çamaşır makinesini beklemeye alınız (BAŞLAT/DURAKLAT uyarı lambası turuncu renkte yavaşça yanmaya başlayacaktır), istenilen programı seçiniz ve BAŞLAT/DURAKLAT tuşuna tekrar basınız. Yıkama esnasında makine kapağını açmak için BAŞLAT/DURAKLAT düğmesine basınız; MAKİNE KAPAĞI KILITLI  sembolü kapalı ise, kapak açılacaktır. Yıkama programının kaldığı yerden devam etmesi için BAŞLAT/DURAKLAT/DURDUR tuşuna tekrar basınız.
- 8. PROGRAMIN BITMESİ.** "PROGRAM SONU" yazısıyla belirtilir. MAKİNE KAPAĞI KILITLI  uyarı lambası kapağın açılabilir hale geldiğini belirtmek için söner. Makine kapağını açtıktan sonra çamaşırları boşaltıp makineyi kapatınız.

! Devrede olan bir programı iptal etmek için  tuşunu uzun süre basılı tutunuz. Program bitirilecek ve makine kapanacaktır.

## Direct Injection

Çamaşır makinesi, su ile deterjanı ön karıştırmaya tabi tutarak deterjanın temizleme ilkelerini derhal etkinleştiren yenilikçi «Direct Injection» teknolojisiyle donatılmıştır. Bu aktif emülsiyon doğrudan çamaşır makinesinin tamburuna etki eder ve ağır derecede kirlenmiş kıyafetlerin liflerine düşük sıcaklıklarda bile daha yüksek bir temizleme etkisiyle nüfuz ederek renkleri ve kumaşları eksiksiz korur. «Güç» modu en yüksek temizleme performansını sunarken, «EkoEnerji» modu daha fazla enerji tasarrufu sağlar.

### Programlar tablosu

Yıkama çevrimleri	Yıkama çevrimi açıklaması	Maks. Sıcak (°C)	Maks. Hız (dev/dak.)	Deterjan ve katkı maddeleri			Maks. yük (kg)	Kalan nem %	Enerji tüketimi kWh	Toplam su lt	Çevrim süresi
				Ana Yıkama	Yumuşatıcı	Çamaşır suyu					
<b>DAILY CLEAN</b>											
1	Leke Çıkarma Güçlü 20°C	20°	1600	●	●	-	11	-	-	-	**
2	Leke Çıkarma Turbo 45 dk	20° (Max. 40°C)	1200	●	●	-	5,5	-	-	-	**
3	Pamuklu: çok kirli beyazlar ve hassas renkliler.	40° (Max. 90°C)	1600	●	●	●	11	-	-	-	**
4	Sentetikler (4): kirlenmiş dayanıklı renkliler.	40° (Max. 60°C)	1000	●	●	●	5,5	46	0,75	79	115'
5	Hızlı 30 dk: az kirlenmiş giysileri hemen temizlemek için (elle yıkamayı gerektiren yün, ipek ve elbiseler için uygun değildir).	30°	800	●	●	-	4	71	0,57	56	30'
<b>SPECIALS</b>											
6	Renk Koruma (default) => Renkliler	40°	1600	●	●	-	6	-	-	-	**
7	Ultra Hassas	30°	--	●	●	-	1	-	-	-	**
8	Yünlü: yün, kaşmir vs.	40°	800	●	●	-	2,5	-	-	-	**
9	Eko Pamuklu 60°C  (1): çok kirli dayanıklı beyaz ve renkliler.	60°	1600	●	●	-	11	44	1,14	59,6	350'
9	Eko Pamuklu 40°C  (2): çok kirli beyazlar ve hassas renkliler.	40°	1600	●	●	-	11	44	1,14	98	350'
9	Pamuklu (3): çok kirli beyazlar ve hassas renkliler.	40°	1600	●	●	-	11	44	1,19	98	195'
10	Bebek	40°	1000	●	●	-	6	-	-	-	**
<b>EXTRA</b>											
11	Anti-Alerji	60°	1600	●	●	-	6	-	-	-	**
12	Nevresimler 7 Gün: ve havlular için haftalık yıkama.	60°	1600	●	●	●	11	-	-	-	**
13	Perde&İpeklî: ipeklî, viskoz ve iç çamaşırlar için kullanılır.	30°	--	●	●	-	2,5	-	-	-	**
14	Yorgan: doldurulmuş giysiler için.	30°	1000	●	●	-	3,5	-	-	-	**
<b>Kısmi çevrimler</b>											
	Durulama	-	1600	-	●	●	11	-	-	-	**
	Sıkma + Su Boşaltma	-	1600	-	-	-	11	-	-	-	**
	Sadece Su Boşaltma *	-	--	-	-	-	11	-	-	-	**

\*  programını seçer ve dönüş çevrimini devre dışı bırakırsanız, makine sadece tahliye yapar.

\*\* Yıkama çevrimlerinin süresi ekrandan kontrol edilemez.

Ekran veya kitapçık üzerinde gösterilen devre süresi, standart şartlara göre hesaplanmış tahmini bir süredir. Geçerli olan süre, girişteki sıcaklık derecesi ve suyun basıncı, ortam sıcaklığı, deterjan miktarı, yük miktarı ve tipi, yükün dengesi, seçilen ilave seçenekler gibi sayısız faktörlere göre değişiklik gösterebilmektedir.

1) 1061/2010 düzenlemesine uygun test yıkama çevrimi: 60°C sıcaklıkta yıkama çevrimi 9 yi seçin.

Bu devre, orta kirlilikteki pamuklu çamaşırları temizlemek için uygundur ve 60°C'de yıkanabilir çamaşırlar üzerinde kullanılacak, kombine enerji ve su tüketimi açısından en etkili devredir. Geçerli olan yıkama sıcaklık derecesi, belirtilen sıcaklık derecesinden farklı olabilir.

2) 1061/2010 düzenlemesine uygun test yıkama çevrimi: 40°C sıcaklıkta yıkama çevrimi 9 yi seçin.

Bu devre, orta kirlilikteki pamuklu çamaşırları temizlemek için uygundur ve 40°C'de yıkanabilir çamaşırlar üzerinde kullanılacak, kombine enerji ve su tüketimi açısından en etkili devredir. Geçerli olan yıkama sıcaklık derecesi, belirtilen sıcaklık derecesinden farklı olabilir.

Bütün Test merkezleri için:

3) Pamuklular için kısa yıkama çevrimi: program 9'u 40°C'ye ayarlayın ve "Güç" modu altında DIRECT INJECTION düğmesine basın.

4) Uzun sentetik programı: 40°C sıcaklıkta yıkama çevrimi 4'yi seçin.

### Yıkama işlevleri

! Seçilen fonksiyon ayarlanan programla uyumlu değilse ilgili gösterge yarı aydınlatılmış olarak yanar, ayrıca uyuşmazlık uyarı sesi (3 bip) duyulur ve ekranda "SEÇİM YOK" ifadesi görünür.

! Seçilen fonksiyon önceden ayarlanmış başka bir fonksiyonla uyuşmazsa ekranda "SEÇİM YOK" ifadesi görünür ve fonksiyon etkin olmaz.

#### ZAMAN KAZANDIRICI

Bu opsiyonu seçince, aynı zamanda su ve enerji tasarrufu sağlayarak, programın süresi seçilen devreye göre % 50'ye kadar azalır. Bu devreyi aşırı derecede kirli olmayan çamaşırlar için kullanınız.



#### RENK KORUMA

Döngü 6 ayarlanıp bu fonksiyon seçildiğinde renk yoğunluğunu ve beyazların parlaklığını optimum şekilde korumak üzere tasarlanmış 3 farklı program arasında seçim yapılabilir. Renkliler: açık renkli giysileri yıkamada kullanılır. Bu program, parlak renkleri uzun süre korumak üzere tasarlanmıştır.

**Koyu Renkliler:** bu program, koyu renkleri uzun süre korumak üzere tasarlanmıştır. En iyi sonuçları almak için, tercihen koyu renkli giysileri yıkarken sıvı deterjan kullanmanızı öneririz.

**Beyazlar:** bu program, beyaz giysilerin canlılığını uzun süre korumak üzere tasarlanmıştır. En iyi sonuçları almak için toz deterjan kullanın.

#### SÜPER YIKAMA

Bu seçenek, programın ilk aşamasında büyük miktarda su kullandığından ve artırılmış programı süresinden dolayı yüksek performanslı bir yıkama sağlar. Bu fonksiyon özellikle inatçı lekelerin çıkarılması için kullanışlıdır. Çamaşır suyu ile veya çamaşır suyu olmadan kullanılabilir. Ağartma isterseniz, ilave raf bölmesini 3. Çamaşır suyunu bölmeye dökerken, ortadaki milde işaretli "max"(maksimum) seviyesini aşmamaya dikkat edin (bakınız şekil sayf. 46). Tam yıkama işlemi olmadan çamaşırını ağartmak için, çamaşır suyunu ilave bölme 3'e dökün,  programını i seçin ve seçeneği  'i devreye sokun .

# Deterjanlar ve amařır

TR

## Deterjan ekmecesi

Başarılı yıkama sonuçları aynı zamanda doğru miktarda deterjan kullanımına baėlıdır: ok fazla deterjan ilave edilmesi daha iyi bir yıkama ile sonuçlanmadığı gibi, cihazın erisinde birikir ve evre kirliliğine katkıda bulunur.

! Beyaz pamuklu amařırlar, n yıkama ve 60°C'den yüksek sıcaklık derecesi ile yıkamalar için toz deterjan kullanınız.

! Deterjan ambalajı üzerinde aktarılan bilgileri takip ediniz.

! ok fazla köpük yapacağından itileme deterjanı kullanmayın.

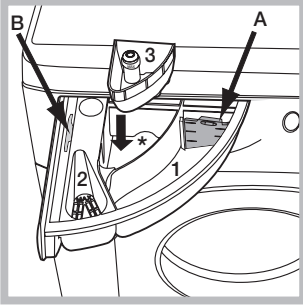

Deterjan ekmecesini açın ve deterjan veya katkı maddelerini ařaėıdaki şekilde dökün.

! Orta bölüm deterjan koymayın (\*).

**Bölüm 1: Yıkama deterjanı (toz veya sıvı)**  
Sıvı deterjan kullanılması halinde doğru doz

ayarlaması için makinede gösterilen **A** kademesini kullanmanız önerilir. Toz deterjan ile yıkamalarda **B** kademesini kullanınız.

## Bölüm 2: Katkı maddeleri (yumuřatıcı vs.)

Yumuřatıcı ızgaranın dıřına tařmamalıdır.

## ilave bölme 3: amařır suyu

## amařırın hazırlanması

- amařırını ařaėıdakilere göre ayırın:
  - etiketteki kumař türü/sembole
  - renge: renkli giysileri beyazlardan ayırın.
- Bütün cepleri boşaltın ve düėmeleri kontrol edin.
- Kurulama sırasında amařırın aėırlılıėını gösteren "Programlar Tablosu"ndaki deėerleri ařmayın.

## amařırınız aėırlılıėı ne kadardır ?

- 1 arřaf 400-500 gr
- 1 yastık kılıfı 150-200 gr
- 1 masa örtüsü 400-500 gr
- 1 bornoz 900-1.200 gr
- 1 havlu 150-250 gr

## Özel yıkama evrimleri

**Leke ıkarma Güçlü 20°C:** bu program, düşük sıcaklıklarda n uygulamaya ihtiya olmadan maksimum leke giderme kapasitesi sunarak kumařların ve renklerin korunmasını saėlar.

**Leke ıkarma Hızlı 45 dk:** bu program, 20°C'de bile sadece 45 dakikada mükemmel bir leke giderme kapasitesi sunar. Programın sıcaklıėı 40°C'ye kadar yükseltilebilir.

**Ultra Hassas:** tařlı veya pullu giysiler gibi ok hassas amařırları yıkamak için programını kullanınız **7**.

amařırları yıkamadan önce ters evirmeniz ve küçük paraları hassas amařırların yıkanması için kullanılan özel torba ierisine koymanız önerilir.

Daha iyi sonuçlar elde etmek için hassas amařırlara özel sıvı deterjanın kullanılması önerilir.

**Yünlü - Woolmark Apparel Care - Green:**

bu makinenin yünlü yıkama devri The Woolmark Company tarafından ürünler giysi etiketinde yer alan

ve bu amařır makinesinin üreticisi tarafından verilen talimatlara göre yıkanıldığı takdirde "elde yıkama" olarak etiketlenen yün giysilerin yıkanması için onaylanmıştır. (M1135)



**Bebek:** bu program **10** ocuklara ve bebeklere ait tipik kirleri yok ettiėi gibi, bezlerde deterjan kalmamasını saėlar ve böylece bebeklerin hassas ciltlerine zarar vermez. Bu program, daha fazla miktarda su kullanarak ve deterjana ilave edilen özel hijyen saėlayıcı katkı maddelerinin etkisini optimize ederek bakteri oranını azaltmak amacıyla yönelik tasarlanmıştır.

**Anti-Alerji:** Polen, mayt, kedi ve köpek tüyü gibi temel alerjenleri ortadan kaldırmak için **11** programını kullanınız.

**Nevresimler 7 Gün:** tek yıkama performansı ile havlu ve yatak arřaflarını yıkamak için yumuřatıcı kullanımını en uygun hale getiren, zaman ve enerji tasarrufu yapmanızı saėlayan **12** programını kullanınız. Toz deterjan kullanılması önerilir.

**İpekli:** ipekli tüm dokumalar için tasarlanmış olan **13** programın kullanılması tavsiye edilir. Hassas dokumalar için özel bir deterjan kullanılması önerilir.

**Perde:** katlayarak bir yastık kılıfı veya file ierisine yerleřtirdiniz. **13** programın kullanılması önerilir.

**Yorgan:** ift katlı veya tekli yorganları (aėırlılıėı 3,5 kg'ı aşmayan), yastıkları, puf mont gibi ierisine kaz tüyü yerleřtirilmiş giysileri yıkamak için, özel **14** programını kullanın. Yorganları kenarlarını ieri doğru katlayarak tambura yerleřtirmenizi (řekile bakınız) ve tamburun toplam hacminin 3/4' ünden fazlasını kullanmamanızı tavsiye ederiz. En iyi sonucu almak için, sıvı deterjan kullanmanızı ve deterjan ekmecesine yerleřtirmenizi tavsiye ederiz.

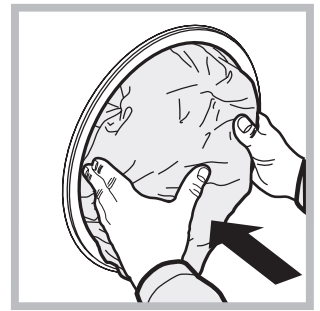

## Yük dengeleme sistemi

Her dönüş evriminden önce aşırı titreřimi önlemek ve yükü tek bir yönde daėıtmak için, tambur yıkama dönüş hızından biraz daha fazla olan bir hızda sürekli döner. Birkaç denemeden sonra, yük doğru şekilde dengelenmezse, makine düşük bir dönüş hızında döner. Yük ok dengesizse, amařır makinesi döndürme yerine daėıtma iřlemini uygular. Geliřmiş yük daėılımı ve dengeyi desteklemek için, küçük ve büyük giysilerin yük ierisinde karıřtırılmasını öneririz.

Çamaşır makinesi çalışmıyor olabilir. Teknik Servise başvurmadan önce (*Teknik Servis bölümüne bakınız*) aşağıdaki liste yardımıyla kolay çözülebilecek bir problem olup olmadığını kontrol ediniz.

## Arızalar:

## Olası nedenler / Çözümler:

**Çamaşır makinesi çalışmıyor.**

- Fiş prize takılı değil veya tam temas etmiyor.
- Evde elektrik yok.

**Yıkama işlemi başlamıyor.**

- Makinanın kapağı tam kapanmamış.
- ON/OFF düğmesine basılmamış.
- BAŞLAT/DURAKLAT düğmesine basılmamış.
- Su musluğu açık değil.
- ZAMAN ERTELEME da bir gecikme süresi ayarlanmış.

**Çamaşır makinesi su almıyor (Ekran-  
da "SU YOK", Musluğu açın yazısı  
görüntülenecektir).**

- Su besleme hortumu musluğa takılı değil.
- Hortum bükülmüş.
- Su musluğu açık değil.
- Evde su kesik.
- Basınç yetersiz.
- BAŞLAT/DURAKLAT düğmesine basılmamış.

**Çamaşır makinesi devamlı su alıp  
veriyor.**

- Tahliye hortumu yerden 65 ile 100 cm arasında yerleştirilmemiş (*bkz. "Montaj"*).
- Tahliye hortumunun başı suya girmiş (*bkz. "Montaj"*).
- Duvardaki tahliyenin hava boşluğu yok.

Bu kontrollerden sonra olumlu sonuç alınamazsa, musluğu ve kapatıp, çamaşır makinesini durdurarak Servise haber veriniz. Daire, binanın üst katlarındaysa, sifon olayı meydana gelerek çamaşır makinesi devamlı su alıp, veriyor olabilir. Bu sorunun çözümü için piyasada sifon önleyici valfler satılmaktadır.

**Çamaşır makinesi su boşaltmıyor  
veya santrifüj yapmıyor.**

- Program su boşaltmayı öngörmüyor: bazı programlarda su boşaltma işlemini elle müdahale ederek başlatmak gerekir (*bkz. "Programlar ve işlevler"*).
- Tahliye hortumu bükülmüş (*bkz. "Montaj"*).
- Tahliye kanalı tıkalı.

**Çamaşır makinesi santrifüj esnasında  
aşırı sarsılıyor.**

- Hazne, çamaşır makinesinin montajı esnasında düzgün çözülmemiş (*bkz. "Montaj"*).
- Çamaşır makinesinin bulunduğu zemin düz değil (*bkz. "Montaj"*).
- Çamaşır makinesi mobilyalarla duvar arasında sıkışmış (*bkz. "Montaj"*).

**Çamaşır makinesi su kaçırıyor.**

- Su giriş hortumu tam sıkılmamış (*bkz. "Montaj"*).
- Deterjan haznesi tıkanmış (temizlemek için *bkz. "Bakım ve özen"*).
- Tahliye hortumu düzgün takılmamış (*bkz. "Montaj"*).

**MAKİNE KİLİTLİ, ekran yanıp sönerken bir  
arıza oluştuğunu gösterir (ör. F-01, F-..).**

- Makineyi kapatınız, prizden fişi çekiniz ve 1 dakika sonra tekrar açınız. Arıza çözülmüyorsa Teknik Servisine başvurunuz.

**Aşırı köpük oluşuyor.**

- Deterjan çamaşır makinesi için uygun değil ("çamaşır makinesi için", elde yıkama ve çamaşır makinesi için" veya benzer ibareler olmalıdır).
- Aşırı doz kullanıldı.

# Teknik Servis

TR

## Teknik Servis ile temas kurmadan önce:

- Sorunu tek başınıza çözüp çözemeyeceğinizi kontrol edin ("Sorun Giderme"ye bakınız);
  - Sorunun çözülüp çözülmediğini kontrol etmek için yıkama çevrimini yeniden başlatın;
  - Bu durum söz konusu değilse, yetkili bir Teknik Destek Merkezi ile temasa geçin.
- ! Her zaman yetkili teknisyen yardımı talep edin.

## Aşağıdaki bilgileri hazır durumda bulundurun:

- Sorunun türü;
- cihaz modeli (Mod.);
- seri numarası (S/N).

Bu bilgiler çamaşır makinesinin arkasına yapıştırılan künye levhasından veya kapağı açarak cihazın önünde de bulunabilir.

## Cihazın ömrü 10 yıldır.

## Tüm Türkiye'de; Yetkili Teknik Servis, Orijinal Yedek Parça, Bakım Ürünlerimiz ve Garanti ile ilgili bilgi için:

☎ 0 212 444 50 10.

## Tüketicilerin Seçimlik Hakları

- Tüketicinin Korunması Hakkındaki Kanun'un 11. maddesi çerçevesinde malın ayıplı olduğunun anlaşılması durumunda tüketici, satıcıdan (i) satılanı geri vermeye hazır olduğunu bildirerek sözleşmeden dönme, (ii) satılanı alıkoyp ayıp oranında satış bedelinden indirim isteme, (iii) aşırı bir masraf gerektirmediği takdirde, bütün masrafları satıcıya ait olmak üzere satılanın ücretsiz onarılmasını isteme, (iv) imkan varsa, satılanın ayıpsız bir misli ile değiştirilmesini isteme seçimlik haklarına sahiptir. Ücretsiz onarım veya malın ayıpsız misli ile değiştirilmesi hakları üretici veya ithalatçıya karşı da kullanılabilir.
- Ücretsiz onarım hakkının seçilmesi durumunda işçilik masrafı, değiştirilen parça bedeli ya da başka herhangi bir ad altında hiçbir ücret talep etmeksizin malın onarımı yapılacak veya yaptırılacaktır.
- Ücretsiz onarım hakkının kullanılması halinde malın, garanti süresi içinde tekrar arızalanması, tamiri için gereken azami sürenin aşılması, tamirinin mümkün olmadığı, yetkili servis istasyonu, satıcı, üretici veya ithalatçı tarafından bir raporla belirlenmesi durumlarında, malın bedel iadesi, ayıp oranında bedel indirimi veya imkan varsa malın ayıpsız misli ile değiştirilmesi (mevzuattaki istisnalar saklı kalmak kaydıyla) talep edilebilecektir. Sözleşmeden dönme veya ayıp oranında bedelden indirim hakkının seçildiği durumlarda, satıcı, malın bedelinin tümünü veya bedelden yapılan indirim tutarını derhal tüketiciye iade edecektir.
- Malın ayıpsız misli ile değiştirilmesi hakkının seçilmesi durumunda talep kendilerine bildirilmesinden itibaren satıcı veya üretici tarafından azami otuz iş günü içerisinde, bu talep yerine getirilecektir.

## Kullanım Hataları

- Cihazın kullanma kılavuzunda yer alan hususlara aykırı kullanılmasından kaynaklanan arızalar garanti kapsamı dışındadır.

## Tüketici Şikayetleri

- Çıkabilecek sorunlar için tüketiciler şikayet ve itirazları konusundaki başvurularını tüketici mahkemelerine ve tüketici hakem heyetlerine yapabilirler.

## Ürün Verileri

COMMISSION DELEGATED REGULATION (EU) No 1061/2010	
Marka	HOTPOINT/ARISTON
Model	RPD 1165 DX EU
Kg cinsinden pamuklu kapasitesi	11
A+++ (düşük tüketim)'den G (yüksek tüketim)'e Enerji verimlilik sınıfı	A+++
kWh cinsinden yıllık enerji tüketimi <sup>1)</sup>	205
Tam yükte standart 60 °C pamuklu programın kWh olarak enerji tüketimi <sup>2)</sup>	1.14
Kısmi yükte standart 60 °C pamuklu programın kWh olarak enerji tüketimi <sup>2)</sup>	0.73
Kısmi yükte standart 40 °C pamuklu programın kWh olarak enerji tüketimi <sup>2)</sup>	0.684
W olarak off-mode'un güç tüketimi	0.5
W olarak left-on mode'un güç tüketimi	8
Litre olarak yıllık su tüketimi <sup>3)</sup>	12848
G (minimum verimlilik)'den A (maksimum verimlilik)'ya santrifüjli kurutma verimliliği	A
Elde edilen maksimum devir hızı <sup>4)</sup>	1600
Kalan nem içeriği <sup>5)</sup>	44.0%
Tam yükte "standart 60 °C pamuklu programı"nın dakika olarak program süresi.	350
Kısmi yükte "standart 60 °C pamuklu programı"nın dakika olarak program süresi.	225
Kısmi yükte "standart 40 °C pamuklu programı"nın dakika olarak program süresi.	215
Dakika cinsinden left-on modunun süresi	30
Yıkamada dB(A) re 1 pW cinsinden gürültü <sup>6)</sup>	56
Sıkma dB(A) re 1 pW cinsinden gürültü <sup>6)</sup>	78
Ankastre model	

<sup>1)</sup> Tam yükte ve kısmi yükte "standart 60°C pamuklu" ve kısmi yükte "standart 40°C pamuklu" programları, etiketteki ve fişteki bilginin ilişkili olduğu yıkama programlarıdır. Standart 60°C pamuklu ve standart 40°C pamuklu programları, normal kirdeki pamuklu çamaşırları yıkamak için uygundur ve kombine enerji ve su tüketimi açısından en etkili programlardır. Kısmi yük, nominal yükün yarısıdır.

<sup>2)</sup> 60°C ve 40°C'de tam yük ve kısmi yük ile pamuklu programlarda yapılmış 220 adet standart yıkamaya dayanarak kWh cinsinden yıllık enerji tüketimi, ve düşük-güç modlarının tüketimi. Gerçek enerji tüketimi cihazın nasıl kullanıldığına göre değişecektir.

<sup>3)</sup> 60°C ve 40°C'de tam yük ve kısmi yük ile pamuklu programlarda yapılmış 220 adet standart yıkamaya dayanarak kWh cinsinden yıllık enerji tüketimi. Gerçek enerji tüketimi cihazın nasıl kullanıldığına göre değişecektir.

<sup>4)</sup> Tam yük ve kısmi yükte standart 60 °C ya da kısmi yükte 40 °C için , hangisi daha düşüktür.

<sup>5)</sup> Tam yük ve kısmi yükte standart 60 °C ya da kısmi yükte 40 °C için elde edilen, hangisi daha yüksektir.

<sup>6)</sup> Tam yükte 60 °C pamuklu program için yıkama ve sıkma evrelerine dayanarak.

## İthalatçı Firma:

Indesit Company Beyaz Eşya PAZARLAMA A.Ş.  
Balmumcu Cad. Karahasan Sok.  
No: 11, 34349 – Balmumcu Beşiktaş – İstanbul  
Tel: (0212) 355 53 00

## Üretici Firma:

Whirlpool EMEA S.p.A. - Socio  
Unico  
via Carlo Pisacane n.1,  
20016 Pero (MI) - Italy



BG

Български

RPD 1165 D

### Съдържание

#### Монтиране, 50-51

Разопаковане и нивелиране  
Хидравлични и електрически връзки  
Първо пране  
Технически данни

#### Поддръжка и почистване, 52

Спиране на водата и изключване на електрозахранването  
Почистване на пералната машина  
Почистване на чекмеджето за перилните препарати  
Поддръжка на люка и на барабана  
Почистване на помпата  
Проверка на маркуча за студената вода

#### Мерки за безопасност и препоръки, 53

Общи предпазителни мерки  
Рециклиране  
Ръчно отваряне на люка

#### Описание на пералната машина, 54-55

Табло за управление  
Дисплей

#### Как се извършва един цикъл на пране, 56

#### Програми и функции, 57

Таблица с програмите  
Функции за пране

#### Перилни препарати и дрехи за пране, 58

Чекмедже за перилните препарати  
Подготвяне на прането  
Специфични програми  
Система за измерване на товара

#### Проблеми и мерки за отстраняването им, 59

#### Сервизно обслужване, 60

**Hotpoint**  
ARISTON

BG

# Монтиране

BG

! Важно е да съхранявате инструкциите, за да можете да правите допълнителни справки по всяко време. В случай че пералната машина се продаде, преотстъпи или премести, трябва да се погрижите инструкциите винаги да я придружават, за да се предостави информация на новия собственик за работата и съответните предупреждения.  
! Прочетете внимателно инструкциите: защото съдържат важна информация за монтажа, използването и безопасността.

## Разопаковане и нивелиране

### Разопаковане

1. Разопакувайте пералната машина.
2. Проверете дали пералната машина не е повредена при транспортирането. Ако е повредена, не я свързвайте, а се обърнете към продавача.

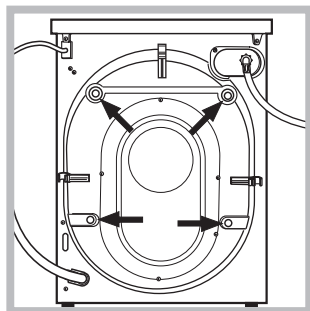

3. Свалете 4-те винта за предпазване при транспорт и гумичката със съответната втулка, поставени от задната страна (виж показаното на фигурата).

4. Затворете отворите с предоставените пластмасови капачки.
  5. Съхранете всички части: за да се монтират отново при необходимост пералната машина да бъде транспортирана.
- ! Опаковъчният материал не е детска играчка.

### Нивелиране

1. Монтирайте пералната машина на равен и твърд под, без да я опирате в стени, мебели и др.

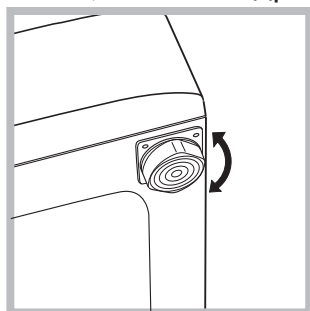

2. Ако подът не е идеално хоризонтален, компенсирате неравностите, като отвиете или завийте предните крачета (виж фигурата); ъгълът на наклона,

измерен върху работната повърхност, не трябва да надвишава 2°. Точното нивелиране позволява машината да бъде стабилна и да се избягват вибрациите, шумът и преместването ѝ по време на работа. Когато настилката е мокет или килим, регулирайте така крачетата, че под пералната машина да остане достатъчно място за вентилация.

## Хидравлични и електрически връзки

### Свързване на маркуча към водопроводната мрежа

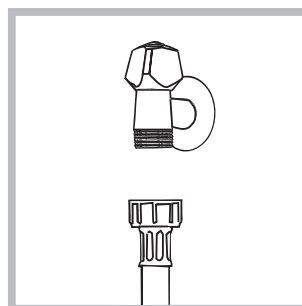

водата, докато се избистри.

1. Свържете захранващия маркуч, като го завийте към крана за студената вода с найкрайник с газова резба 3/4 (вижте фигурата). Преди да го свържете, източете

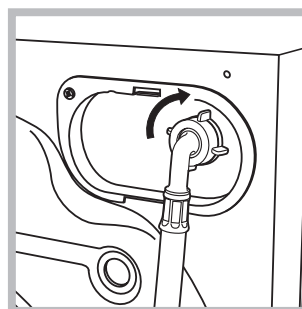

2. Свържете маркуча за студената вода към пералната машина, като го завийте към специалния щуцер, разположен от задната страна, горе вдясно (виж фигурата).

3. Внимавайте маркуча да не се прегъва и притиска.

! Налягането по водопроводната мрежа трябва да бъде в границите, указани в таблицата „Технически данни“ (вж. следващата страница).

! Ако дължината на захранващия маркуч не е достатъчна, се обърнете към специализиран магазин или към оторизиран техник.

! Никога не използвайте вече употребяван маркуч.

! Използвайте тези, които са доставени с пералната машина.

## Свързване на маркуча за мръсната вода

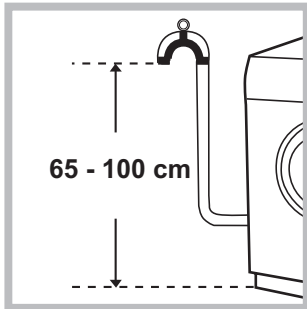

Свържете маркуча за мръсната вода, без да го прегъвате, към канализационната тръба или към тръбата за отвеждане в стената, разположени на височина между 65

и 100 см от пода, или го подпрете на ръба на мивката или ваната,

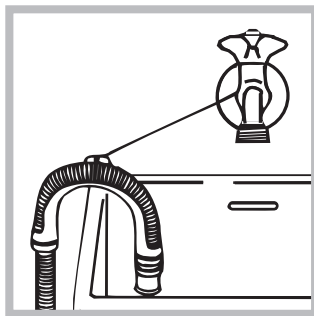

свързвайки доставения водач към крана (вж. фигурата). Свободният край на маркуча за мръсната вода не трябва да бъде потопен във водата.

! Не се препоръчва използването на удължителни маркучи. Ако е необходимо, удължителят трябва да има същия диаметър като оригиналния и да не надвишава 150 см.

## Свързване към електрическата мрежа

Преди да свържете щепсела в контакта, проверете дали:

- контактът е заземен съгласно действащите стандарти;
- контактът може да поеме максималната мощност на натоварване на машината, указана в таблицата с техническите данни (вж следващата страница);
- захранващото напрежение е в границите на указаното в таблицата с техническите данни (вж следващата страница);
- контактът отговаря на щепсела на пералната машина. В противен случай заменете контакта.

! Пералната машина не се монтира на открито, дори под навес, защото е много опасно да се остави на влиянието на атмосферните условия.

! За монтираната перална машина електрическият контакт трябва да бъде лесно достъпен.

! Не използвайте удължители или разклонители.

! Кабелът не трябва да бъде огънат или сплескан.

! Захранващият кабел трябва да се подменя само от оторизирани техници. Внимание! Фирмата отхвърля всякаква отговорност в случаите, в които тези норми не се спазват.

## Първо пране

След инсталиране и преди употреба включете един цикъл на изпиране с перилен препарат, но без дрехи, задавайки програма автоматично почистване (вжте "Почистване на пералната машина").

### Технически данни

<b>Модел</b>	RPD 1165 D	
<b>Размери</b>	ширина	59,5 см
	височина	85 см
	дълбочина	60,5 см
<b>Вместимост</b>	от 1 до 11 кг.	
<b>Електрическо захранване</b>	Виж табелката с характеристиките, поставена на машината	
<b>Захранване с вода</b>	максимално налягане 1 MPa (10 bar) минимално налягане 0,05 MPa (0,5 bar) обем на казана 71 литра	
<b>Скорост на центрофугата</b>	до 1600 оборота/минута	
<b>Програми за проверка съгласно Регламенти № 1061/2010 и № 1015/2010 на Комисията.</b>	програма 9; Еко памук 60 C°. програма 9; Еко памук 40 C°.	
	Пералната машина съответства на следните Европейски директиви: - EMC 2014/30/EU (за електромагнитна съвместимост) - 2012/19/EU - (WEEE) - LVD 2014/35/EU (за ниско напрежение)	

# Поддръжка и почистване

BG

## Спиране на водата и изключване на електрозахранването

- Затваряйте крана за вода след всяко изпиране. По този начин се ограничава износването на хидравличната инсталация на пералната машина и се ограничава опасността от течове.
- Изключвайте щепсела от електрическото захранване, когато почиствате пералната машина и по време на работи по поддръжката.

## Почистване на пералната машина

- Външната част и гумените части могат да се почистват с кърпа с хладка вода и сапун. Не използвайте разтворители или абразивни препарати.
- Пералнята разполага с програма за автоматично почистване на вътрешните части, което трябва да се извършва **при абсолютно празен барабан**.

Съобщение на дисплея ще ви напомня редовно (приблизително на всеки 50 цикъла) да извършите самопочистващ цикъл на пералнята, за да почистите и предотвратите образуването на котлен камък и неприятни миризми.

За оптимална поддръжка се препоръчва използването на продукт за обезмасляване и отстраняване на котлен камък WPRO, в съответствие с инструкциите върху опаковката, който може да получите като се свържете с отдел „Обслужване“ или като посетите уебсайта [www.hotpoint.eu](http://www.hotpoint.eu).

Hotpoint не носи отговорност за евентуални щети по електроуреда, причинени от използването на други предлагани на пазара продукти за почистване на пералнята.

За да активирате програмата, натиснете бутона  в продължение на 5 секунди, след това натиснете бутона СТАРТ/ПАУЗА. Програмата ще стартира и ще бъде с продължителност от около 70 минути.

## Почистване на чекмеджето за перилните препарати

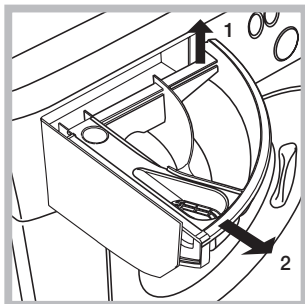

Извадете чекмеджето с повдигане и изтегляне навън (виж фигурата). Измийте го под течаща вода. Това почистване трябва да се извършва често.

## Поддръжка на люка и на барабана

- Оставете люка винаги открит за избягване образуването на неприятни миризми.

## Почистване на помпата

Пералната машина е окомплектована със самопочистваща се помпа, която няма нужда от поддръжка. Възможно е обаче малки предмети (монети, копчета) да попаднат във филтъра, който предпазва помпата и се намира в долната ѝ част.

! Уверете се, че цикълът на пране е завършил, и изключете щепсела от контакта. За достъп до филтъра:

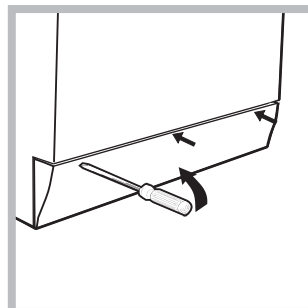

1. свалете панела в предната част на пералната машина с помощта на отвертка (виж фигура);

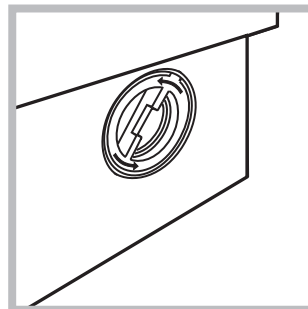

2. отвийте капачката, като я завъртите в посока, обратна на часовниковата стрелка (виж фигура): нормално е да изтече малко вода;

3. почистете внимателно отвътре;
4. завийте отново капачката;
5. затворете отново панела, като, преди да го избутате към пералнята, се уверите, че сте поставили правилно закрепващите куки в специалните водачи.

## Проверка на маркуча за студената вода

Проверявайте маркуча за студената вода поне веднъж годишно. Да се замени, ако е напухан и нацепен, защото по време на изпиране голямото налягане може да предизвика внезапно спукване.

! Никога не използвайте вече употребяван маркуч.

! Пералната машина е проектирана и произведена в съответствие с международните норми за безопасност. Предупрежденията тук са продиктувани по причини за безопасност и трябва да се четат внимателно.

## Общи предохранителни мерки

- Този уред е предназначен изключително за домашна употреба.
- Този уред може да бъде използван от деца над 8 години и лица с ограничени физически, сетивни или умствени способности, или с недостатъчен опит и познания, ако те са наблюдавани или инструктирани относно използването на уреда от лице, отговорно за тяхната безопасност и разбират опасностите, свързани с употребата на уреда. Децата не трябва да си играят с уреда. Поддръжката и почистването не трябва да се извършват от деца без надзор.
- Не докосвайте машината, когато сте боси или с мокри или влажни ръце или крака.
- Изключвайте от контакта, като хващате за щепсела, а не като дърпате кабела.
- Не отваряйте чекмеджето с перилните препарати, докато пералната машина работи.
- Не докосвайте маркуча за мръсната вода, защото може да достигне високи температури.
- Никога не отваряйте люка със сила, защото може да се повреди механизма за безопасност, който предпазва от случайно отваряне.
- В случай на повреда по никакъв повод не достигайте до вътрешните механизми в опити за ремонт.
- Винаги контролирайте децата да не се доближават до работещата машина.
- По време на изпирането люкът се нагрява.
- Преместването да се извършва внимателно от двама или трима души. Никога от сам човек, защото пералната машина тежи много.
- Преди да заредите машината, проверете дали барабанът е празен.

## Рециклиране

- Унищожаване на опаковъчния материал: спазвайте местните норми – по този начин опаковъчният материал може да се рециклира.
- Европейската директива 2012/19/EU за отпадъците от електрическо и електронно оборудване предвижда домакинските електроуреди да не се изхвърлят заедно с обичайните твърди градски отпадъци. Извадените от употреба уреди трябва да бъдат събирани отделно с цел да бъде увеличен дялът на подлежащите на повторна употреба и рециклиране материали, от които са направени, както и да бъдат избегнати евентуални вреди за здравето и околната среда. Символът

“зачеркнато кошче” е поставен върху всички продукти, за да напомня за задължителното разделно събиране. За допълнителна информация относно правилното изваждане от употреба на домакинските електроуреди, интересуващите се могат да се обърнат към службата за събиране на отпадъци или към дистрибуторите.

## Ръчно отваряне на люка

В случай че е невъзможно да се отвори вратата на люка поради прекъсване на електрическата енергия и искате да прострете прането, процедирайте по следния начин:

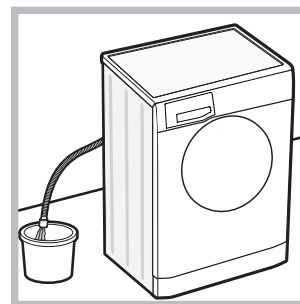

1. извадете щепсела от контакта за електрически ток.
2. уверете се, че нивото на водата в пералнята е по-ниско от отвора на люка; в противен случай отстранете излишната вода чрез маркуча за мръсна вода, като я съберете в кофа, както е посочено на *фигура*.

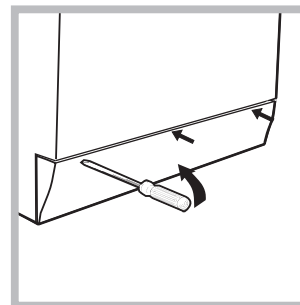

3. свалете долния панел в предната част на пералната машина с помощта на отвертка (вж. *фигура*).

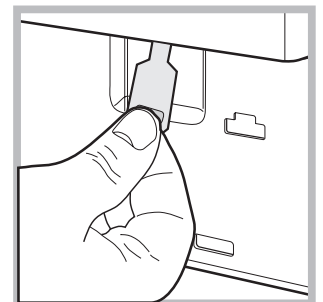
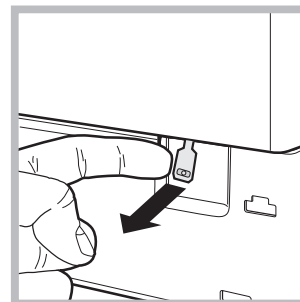

4. като използвате езичето, посочено на фигурата, дръпнете навън до освобождаване на пластмасовия изтегляч от неподвижно положение; след това го издърпайте надолу и едновременно с това отворете вратата.

5. затворете отново панела, като, преди да го избутате към пералнята, се уверите, че сте поставили правилно закрепващите куки в специалните водачи.

# Описание на пералната машина

BG

## Табло за управление

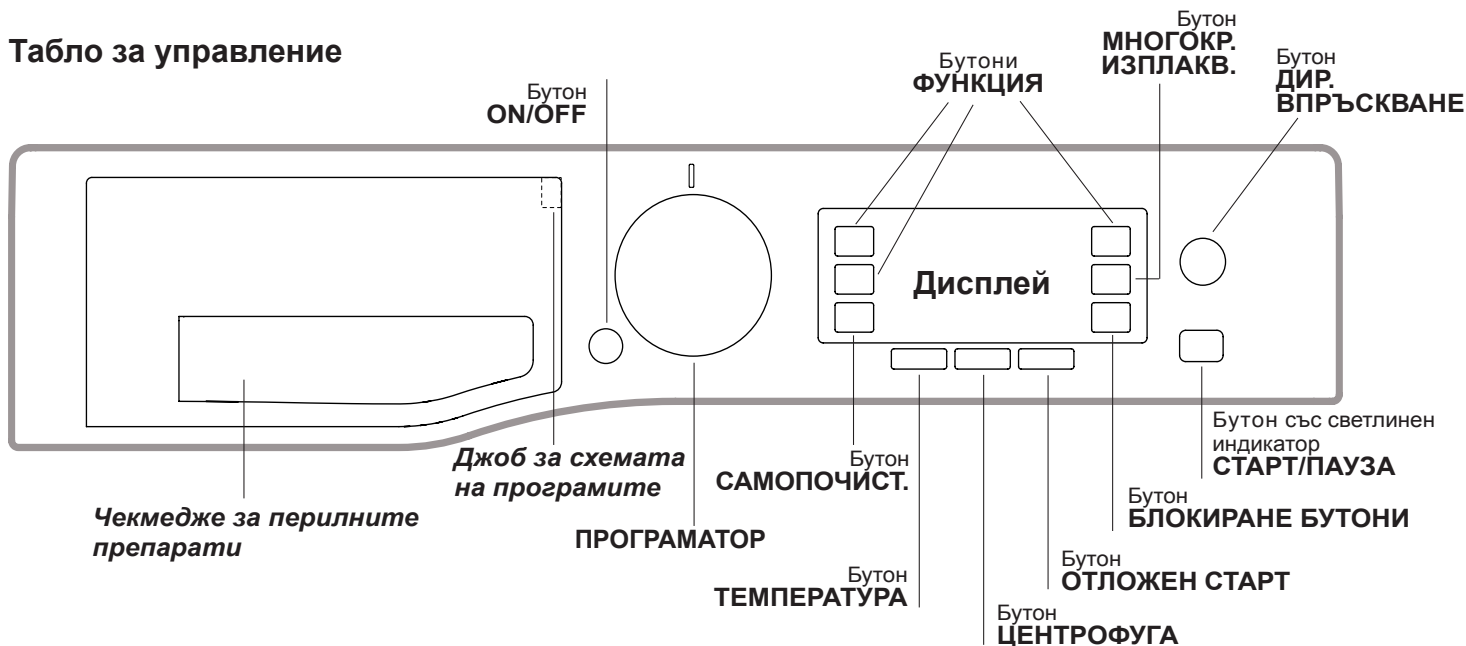

**Чекмедже за перилните препарати:** за дозиране на перилните препарати и добавките (вж. “Перилни препарати и дрехи за пране”).

**Джоб за схемата на програмите:** В кутията за перилни препарати има джоб с описание на всички налични програми заедно с графично упътване как да се използват и различните отделения.

**Бутон ON/OFF** : натиснете за кратко бутона за включване и изключване на пералната машина. Светлинният индикатор СТАРТ/ПАУЗА, който бавно мига в зелено, показва, че пералната машина е включена. За да угасите пералната машина по време на пране, е необходимо да натиснете бутона по-дълго време - около 3 сек. Кратко или случайно натискане няма да доведе до спиране на машината. Изключването на пералнята по време на започнало вече пране го анулира.

**ПРОГРАМАТОР:** за задаване на желаната програма (вижте “Таблица с програмите”).

**Бутон ФУНКЦИЯ:** натиснете бутона, за да изберете желаната функция. На дисплея светва съответният индикатор.

**Бутон САМОПОЧИСТ.:** натиснете, за да почистите вътрешните части на машината (вижте “Почистване на пералната машина”).

**Бутони ДИР. ВПРЪСКВАНЕ:** натиснете, за да изберете опцията ДИР. ВПРЪСКВАНЕ.

**Бутон МНОГОКР. ИЗПЛАКВ.** : натиснете, за да изберете желания вид изплакване.

**Бутон ЦЕНТРОФУГА** : натиснете, за да намалите или изключите напълно центрофугата – стойността се показва на дисплея.

**Бутон ТЕМПЕРАТУРА** : натиснете, за да намалите температурата: стойността се показва на дисплея.

**Бутон БЛОКИРАНЕ БУТОНИ** : за активиране на блокировката на таблото за управление задръжте натиснат бутона за около 2 секунди. Когато на дисплея се появи надпис „БЛОКИРАНЕ БУТОНИ АКТИВЕН“ контролният панел е блокиран (с

изключение на бутон ON/OFF) По този начин се възпрепятстват случайни промени в програмите, преди всичко ако в къщи има деца. За деактивиране блокировката на таблото за управление задръжте натиснат бутона за около 2 секунди..

**Бутон ОТЛОЖЕН СТАРТ** : натиснете, за да зададете отложен старт на избраната програма. Времето се показва на дисплея.

**Бутон със светлинен индикатор СТАРТ/ПАУЗА:** когато зеленият индикатор мига бавно, натиснете бутона, за да стартирате прането. При започнал цикъл на пране индикаторът свети непрекъснато. За да направите пауза при прането, натиснете отново бутона. Светлинният индикатор мига в оранжево. Ако символът  не свети, люкът може да се отвори. За продължаване на цикъла пране от мястото, в което е бил прекъснат, натиснете отново бутона.

### Режим на stand by

В съответствие с новите нормативи за пестене на енергия тази перална машина е снабдена със система за автоматично изключване (stand by), която се задейства след 30 минути в случай, че машината не се използва. Натиснете за кратко бутон ON/OFF и изчакайте машината да се задейства отново.

### Противомикробно уплътнение

Уплътнението на люка е изработено от специална комбинация от материи, която осигурява защита от микробите, като намалява бактериалната пролиферация с до 99,99%. Уплътнението на люка съдържа цинков пиритион – биоцидно вещество, което намалява размножаването на вредни микроби (\*) като бактерии и мухъл, които могат да причинят поява на петна, лоши миризми и разваляне на уреда.

(\*) Според изследване, извършено от **Университета в Перуджа върху: Staphylococcus aureus, Escherichia coll, Pseudomonas aeruginosa, Candida albicans, Aspergillus niger, Penicillium digitatum.**

В редки случаи продължителният контакт с уплътнението би могъл да предизвика алергична реакция на кожата.

## Дисплей

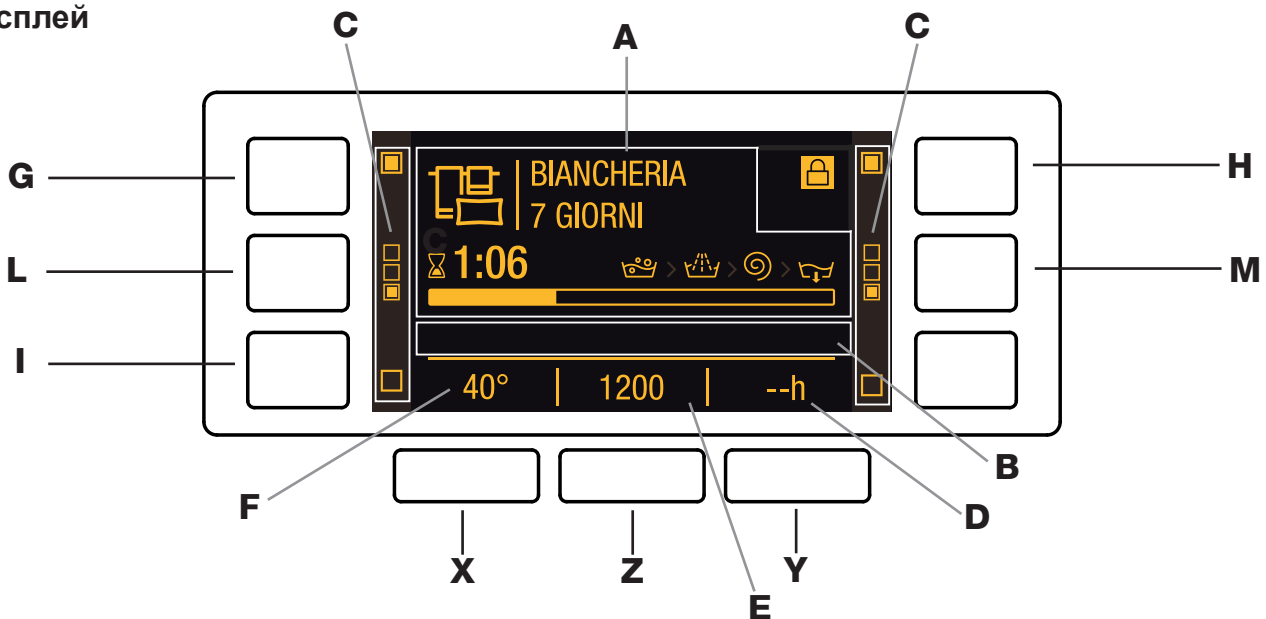

Дисплеят служи за програмиране на пералната машина и дава допълнителна информация.

В зона **A** се изписват иконата и избраната програма за изпиране, фазите и оставащо до края време на цикъла на изпиране.

В зона **B** се изписват две нива на интензивност, които са свързани с опция за ДИР. ВПРЪСКВАНЕ.

В зона **C** се намират светлинните индикатори, свързани с наличните функции.

В зона **D** се изписва оставащото време до включване на избраната програма, в случай че е зададена опция за ОТЛОЖЕН СТАРТ.

На ред **E** се показва максималната стойност на оборотите на центрофугата, която машината може да развие въз основа на зададената програма. Ако програмата не предвижда възможност за задаване на центрофуга, в тази зона ще се появи символ "--" със слаба светлина.

В зона **F** се изписва каква стойност на температурата може да бъде избрана в зависимост от зададената програма; ако програмата не предвижда възможност за избор на температурата, в тази зона ще се появи символ "--" със слаба светлина.

Символ за **блокиран люк**

Символът показва, че люкът е блокиран за избягване на случайното му отваряне. За избягване на щети е необходимо да изчакате символът да угасне, преди да отворите люка.

**Забележка:** ако е активна функцията ОТЛОЖЕН СТАРТ, люкът не може да се отвори. За да го отворите, поставете машината в режим на пауза, като натиснете бутона СТАРТ/ПАУЗА.

! При първото включване се изисква избор на език и автоматично се отваря менюто за избор на език.

За избор на желан език натиснете бутоните **X** и **Y**, а за да потвърдите избора, натиснете бутона **Z**.



Ако желаете да промените езика, изключете машината, натиснете едновременно бутоните **G**, **H**, **I** докато чуете звуков сигнал; тогава отново ще се появи меню за избор на език.

! Ако желаете да промените яркостта на дисплея, която по подразбиране е нагласена на най-високото ниво, изключете машината, натиснете едновременно бутони **G**, **L**, **M** докато чуете звуков сигнал. Натиснете бутони **X** и **Y**, за да изберете желаната яркост, за да потвърдите избора си, натиснете бутон **Z**.

! По време на цикъл на изпиране или когато сте задали ОТЛОЖЕН СТАРТ, ако дисплеят не се задейства за 1 минута, се активира „СКРИЙНСЕЙВЪР“. За да се върнете към предишния екран, натиснете произволен бутон.

# Как се извършва един цикъл на пране

BG

- ВКЛЮЧВАНЕ НА ПЕРАЛНЯТА.** Натиснете бутона  - на дисплея се изобразява надпис **NOTPOINT** Светлинният индикатор **СТАРТ/ПАУЗА** мига бавно в зелено.
- ЗАРЕЖДАНЕ НА ДРЕХИТЕ ЗА ПРАНЕ.** Отворете вратата на люка. Заредете дрехите за пране, като внимавате да не превишите количеството на зареждане, посочено в таблицата с програмите на следващата страница.
- ДОЗИРАНЕ НА ПЕРИЛНИЯ ПРЕПАРАТ.** Извадете чекмеджето и изсипете перилния препарат в специалните ванички, както е обяснено в *"Перилни препарати и дрехи за пране"*.
- ЗАТВАРЯНЕ НА ЛЮКА.**
- ИЗБИРАНЕ НА ПРОГРАМАТА.** Изберете с превключвателя **ПРОГРАМИ** желаната програма. На дисплея се появява наименованието на програмата, която е свързана с определена температура и скорост на центрофугата, които могат да се променят. На дисплея се изобразява продължителността на цикъла на пране.
- ЗАДАВАНЕ НА ПАРАМЕТРИТЕ НА ЦИКЪЛА НА ПРАНЕ.** Натиснете съответните бутони:  
**Промяна на температурата и/или центрофугата.** Пералнята автоматично избира максималните стойности за температура и центрофугата, предвидени от зададената програма, които не могат да се увеличат. С натискане на бутон  прогресивно се намалява температурата до пране на студено (на дисплея се изписва символ "--"). С натискане на бутон  прогресивно се намалява центрофугата до пълното ѝ изключване (на дисплея се изписва символ "--"). Последващото натискане на бутоните връща стойностите на максимално предвидените.  
! Изключение: с избиране на програма 2 температурата може да се повиши до 40°.  
! Изключение: с избиране на програма 3 температурата може да се повиши до 90°.  
! Изключение: с избиране на програма 4 температурата може да се повиши до 60°.

## Задаване на отложен старт.

За задаване на отложен старт на избраната програма, натиснете съответния бутон до достигане на желаното време. За отказ от отложен старт натиснете бутона, докато на дисплея се появи надпис "-- h".

## Настройка на вида изплакване.

Опцията  позволява да се избере желаният вид изплакване с цел максимална грижа за всяка чувствителна кожа. При първото натискане на бутона се настройва степен „Допълн. +1“, която позволява избор на допълнително изплакване освен стандартно предвиденото за този цикъл, за да се отстранят всички остатъци от праха за пране. При второто натискане на бутона се настройва степен „Допълн. +2“, която позволява избор на две допълнителни изплаквания освен стандартно предвиденото за този цикъл, и това се препоръчва в случай на по-чувствителна кожа. При третото натискане на бутона се настройва степен „Допълн. +3“, която позволява избор на три допълнителни изплаквания освен стандартно предвиденото за този цикъл. Опцията, активирана при цикъл с температура 40° позволява премахването на основните алергени като кучешки и котешки косми и полени; при цикъл с температура над 40° се

достига отлично ниво на противоалергична защита. Натиснете отново бутона, за да се върнете към вида изплакване „Норм. изплакване“. Ако не е възможно да се извърши настройка или да се промени съществуващата, на екранчето ще се изпише „**НЕ СЕ ИЗБИРА**“ или „**НЕ СЕ ПРОМЕНЯ**“.



## Промяна на характеристиките на цикъла.

- Натиснете бутона, за да активирате функцията - съответният светлинен индикатор на дисплея светва.
- Натиснете отново бутона, за да деактивирате функцията - съответният светлинен индикатор на дисплея угасва.

! Ако избраната функция не е съвместима със зададената програма, съответният светлинен индикатор светва със слаба светлина, също така несъвместимостта се маркира чрез звуков сигнал (3 кратки звукови сигнала) и надпис „**НЕ СЕ ИЗБИРА**“, който се появява на дисплея.

! Ако избраната функция не е съвместима с друга, която е била предварително зададена, на дисплея ще се изпише съобщение „**НЕ СЕ ИЗБИРА**“ и функцията няма да бъде активирана.

! Функциите могат да променят препоръчителното количество на зареждане и/или продължителността на цикъла.

- СТАРТИРАНЕ НА ПРОГРАМАТА.** Натиснете бутона **СТАРТ/ПАУЗА**. Съответният индикатор започва да свети непрекъснато в зелено и люкът се блокира (символът **БЛОКИРАН ЛЮК**  свети). По време на пране на дисплея се изобразява наименованието на текущата фаза. За да смените програмата, докато един цикъл е в действие, поставете пералната машина в режим на пауза, натискайки бутона **СТАРТ/ПАУЗА** (светлинният индикатор **СТАРТ/ПАУЗА** започва бавно да мига в оранжево), след което изберете желания цикъл и натиснете отново бутона **СТАРТ/ПАУЗА**. За да отворите люка по време на цикъл на пране, натиснете бутона **СТАРТ/ПАУЗА**. Ако символът **БЛОКИРАН ЛЮК**  не свети, ще бъде възможно да отворите вратата. Натиснете отново бутона **СТАРТ/ПАУЗА**, за да продължи програмата от мястото, в което е била прекъсната.
- КРАЙ НА ПРОГРАМАТА.** Указва се от надписа „**КРАЙ ЦИКЪЛ**“ върху дисплея и когато символът за **БЛОКИРАН ЛЮК**  угасне, люкът може да се отвори. Отворете люка, извадете прането и изключете пералнята.

! Ако желаете да анулирате вече стартирания цикъл, натиснете продължително бутона . Цикълът спира и пералната машина се изключва.

## ДИР. ВПРЪСКВАНЕ

Пералната машина работи с новаторската технология „ДИР. ВПРЪСКВАНЕ“, която смесва предварително водата с перилния препарат, като активира веднага почистващите му съставки. По този начин активната емулсия се вкарва директно в барабана на пералнята и прониква по-ефикасно във влакната, като отстранява най-упоритото замърсяване дори при ниска температура, като запазва максимално цветовете и тъканите.

Може да изберете режим „Степен“, за да получите по-добри резултати от изпирането, или режим „Екоенергия“ за по-малък разход на енергия.



Таблица с програмите

Програми	Описание на програмата	Макс. температура (°C)	Макс. скорост (обороти в минута)	Перилни препарати			Зареждане макс (кг)	Остатъчна влажност%	Разход на енергия kWh	Общ разход на вода lt	Продължителност на цикъла
				Основно пране	Омеко-тител	Белина					
<b>DAILY CLEAN</b>											
1	БЕЗ ПЕТНА СТЕПЕН 20°C	20°	1600	●	●	-	11	-	-	-	**
2	БЕЗ ПЕТНА ТУРБО 45'	20° (Max. 40°C)	1200	●	●	-	5,5	-	-	-	**
3	ПАМУК: Бели и цветни, деликатни, много замърсени.	40° (Max. 90°C)	1600	●	●	●	11	-	-	-	**
4	СИНТЕТИЧНИ (4): Цветни, устойчиви, много замърсени.	40° (Max. 60°C)	1000	●	●	●	5,5	46	0,75	79	115'
5	БЪРЗО ПРАНЕ 30': За бързо освежаване на не много замърсени дрехи (не се препоръчва за вълна, коприна и дрехи, които трябва да се перат на ръка).	30°	800	●	●	-	4	71	0,57	56	30'
<b>SPECIALS</b>											
6	ГРИЖА ЗА ЦВ. (default) => Цветни	40°	1600	●	●	-	6	-	-	-	**
7	УЛТРА ДЕЛИКАТНИ	30°	--	●	●	-	1	-	-	-	**
8	ВЪЛНА: за вълна, кашмир и т.н.	40°	800	●	●	-	2,5	-	-	-	**
9	ЕКО ПАМУК 60°C (1): Бели и цветни, устойчиви, силно замърсени.	60°	1600	●	●	-	11	44	1,14	59,6	350'
9	ЕКО ПАМУК 40°C (2): Бели и цветни, деликатни, много замърсени.	40°	1600	●	●	-	11	44	1,14	98	350'
9	ПАМУК (3): Бели и цветни, деликатни, много замърсени.	40°	1600	●	●	-	11	44	1,19	98	195'
10	БЕБЕ	40°	1000	●	●	-	6	-	-	-	**
<b>EXTRA</b>											
11	АНТИАЛЕРГ.	60°	1600	●	●	-	6	-	-	-	**
12	ПРАНЕ СЕДМИЧНО	60°	1600	●	●	●	11	-	-	-	**
13	КОПРИНА & ПЕРДЕТА: За дрехи от коприна, вискоза, фино бельо.	30°	--	●	●	-	2,5	-	-	-	**
14	ЗАВИВКИ: За дрехи и завивки, подплатени с гъши пух.	30°	1000	●	●	-	3,5	-	-	-	**
<b>Частични</b>											
	Изплакване	-	1600	-	●	●	11	-	-	-	**
	Центрофуга и Източване	-	1600	-	-	-	11	-	-	-	**
	Само източване *	-	--	-	-	-	11	-	-	-	**

\* С избирането на програма и изключването на центрофугата пералнята само ще източи водата

\*\* Продължителността на програмата за пране се изписва върху дисплея.

Продължителността на цикъла, показана на дисплея или посочена в ръководството, е приблизително изчислена въз основа на стандартните условия. Реалното времетраене може да варира в зависимост от множество фактори като температура и налягане на водата при пълнене, температура на въздуха в помещението, количество перилен препарат, количество, вид и тегло на прането, допълнително избрани опции.

1) Програма за проверка съгласно стандарт 1061/2010: задайте програма 9 с температура 60°C.

Този цикъл е подходящ за пране на памучни, нормално замърсени тъкани и е най-ефективен от гледна точка на комбиниран разход на енергия и вода, подходящ е за дрехи, които могат да се перат на 60°C. Действителната температура на пране може да се различава от указаната.

2) Програма за проверка съгласно стандарт 1061/2010: задайте програма 9 с температура 40°C.

Този цикъл е подходящ за пране на памучни, нормално замърсени тъкани и е най-ефективен от гледна точка на комбиниран разход на енергия и вода, подходящ е за дрехи, които могат да се перат на 40°C. Действителната температура на пране може да се различава от указаната.

За всички институции, извършващи изпитания:

3) Продължителна програма за памук: настройте програма 9 с температура 40 °C и натиснете бутон ДИР. ВПРЪСКВАН в режим „Степен“.

4) Дълга програма за синтетични тъкани: задайте програма 4 с температура 40° C.

## Функции за пране

! Ако избраната функция не е съвместима със зададената програма, съответният светлинен индикатор светва със слаба светлина, също така несъвместимостта се маркира чрез звуков сигнал (3 кратки звукови сигнала) и надпис „НЕ СЕ ИЗБИРА“, който се появява на дисплея.  
! Ако избраната функция не е съвместима с друга, която е била предварително зададена, на дисплея ще се изпише съобщение „НЕ СЕ ИЗБИРА“ и функцията няма да бъде активирана.

### ПЕСТЕНЕ НА ВРЕМЕ

При избор на тази опция времетраенето на програмата намалява с до 50% в зависимост от избрания цикъл, като същевременно се гарантира пестене на вода и енергия. Използвайте тази опция за не много замърсени дрехи.

### ГРИЖА ЗА ЦВ.

При задаване на настройки за цикъл 6 и при избиране на тази функция можете да изберете сред 3 програми, които са специално разработени с цел запазване на максимална интензивност на цветовете и яркост на белия цвят:

**Цветни:** за прането в светли цветове. Програмата е

разработена с цел продължителното запазване на цветовете на тъканите.

**Тъмни:** програмата е предназначена за запазване на тъмните цветове във времето. За по-добри резултати се препоръчва ползването на течен перилен препарат, за предпочитане при дрехите в тъмни цветове.

**Бели:** програмата е разработена с цел продължителното запазване на яркостта на белите тъкани. За по-добри резултати се препоръчва използването на течен перилен препарат.

### СУПЕР ПРАНЕ

Благодарение на използването на по-голямо количество вода в началната фаза на цикъла и на по-дългото време на пране, тази опция гарантира висококачествено изпиране.

Може да се използва с или без белина. Ако желаете избелване, поставете допълнителната ваничка 3. При дозиране на белина не надвишавайте максималното ниво „max“, указано на централната ос (вижте фигурата на стр. 58). Ако желаете да извършите само избелване без пълнене цикъл пране, изсипете избелващия препарат в допълнителната ваничка 3, задайте програма и включете опцията .

# Перилни препарати и дрехи за пране

BG

## Чекмедже за перилни препарати

Добрият резултат от прането зависи и от правилното дозиране на перилните препарати. С предозиране не се пере по-ефикасно, а това води до отлагане на налепи по вътрешната страна на пералната машина и до замърсяване на околната среда.

! Използвайте прахообразни перилни препарати за бели памучни тъкани за предпране и за пране при температура над 60°C.

! Уверете се, че следват указанията, посочени върху опаковката на перилния препарат.

! Не използвайте препарати за ръчно пране, защото образуват много пяна.

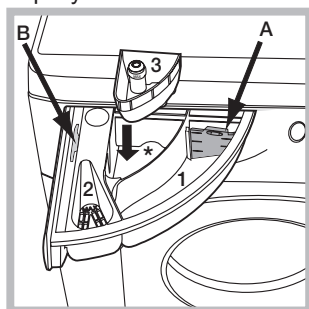

Изтеглете чекмеджето за перилни препарати и изсипете праха за пране и допълнителните препарати по следния начин.

! Не поставяйте перилния препарат в централното отделение (\*).

### Отделение 1: Препарат за пране (на прах или течен)

При употребата на течен препарат за пране се препоръчва да се използва разделителят от комплекта **A** с цел правилно дозиране. В случай на употреба на прах за пране върнете разделителя в отделение **B**.

**Отделение 2: Допълнителни препарати (омекотител и др.)**

Омекотителят не трябва да изтича извън решетката.

**допълнителна ваничка 3: Белина**

## Разпределяне на дрехите за пране

- Разпределете прането съобразно:
  - типа на тъканите/символа върху етикета.
  - цветовете: отделете цветните от белите дрехи.
- Изпразнете джобовете и проверете копчетата.
- Не надвишавайте указните стойности за теглото на сухото пране: вижте *"Таблица с програмите"*.

Колко тежат дрехите за пране?

- 1 чаршаф 400-500 г
- 1 калъфка 150-200 г
- 1 покривка 400-500 г
- 1 хавлия 900-1200 г
- 1 кърпа 150-250 г

## Специални програми

**БЕЗ ПЕТНА СТЕПЕН 20°C:** тази програма предлага максимална възможност за отстраняване на петната без нужда от предварителна обработка, на ниска температура, като запазва непроменени тъканите и цветовете.

**БЕЗ ПЕТНА ТУРБО 45':** този цикъл гарантира отлична възможност за отстраняване на петната дори при 20 °C само за 45 минути. Температурата за този цикъл може да се увеличи до 40°C.

**УЛТРА ДЕЛИКАТНИ:** използвайте програмата 7 за изпиране на много фини тъкани с апликации от рода на страс или пайети.

Препоръчва се обръщането на дрехите наопаки преди прането и слагането на малките дрехи в торбичката за фино пране. За по-добри резултати се препоръчва използването на течен препарат за пране за фини тъкани.

## ВЪЛНА - Woolmark Apparel Care - Green:

Цикълът на изпиране „Вълна“ на тази пералня е тестван и одобрен от компанията Woolmark за пране на вълнени тъкани, определени като „подходящи за изпиране на ръка“, при условие че се спазват инструкциите от етикета на дрехата и указанията на производителя на пералнята. (M1135)



**БЕБЕ:** използвайте специалната програма **10**, за да отстраните типичното замърсяване на детските дрехи и премахнете перилния препарат, за да се избегнат алергични реакции на деликатната детска кожа. Цикълът е създаден за елиминиране на бактериите чрез използване на по-голямо количество вода и оптимизиране на ефекта от специфичните хигиенизиращи добавки към перилния препарат.

**АНТИАЛЕРГ.:** използвайте програмата **11** за отстраняване на основните алергени като полени, акари, кучешки и котешки косми.

**ПРАНЕ СЕДМИЧНО:** тази пералня позволява да се пере бельото за цялата къща с един-единствен цикъл, **12** който оптимизира използването на омекотители и позволява пестене на време и енергия. Препоръчва се използването на прахообразен перилен препарат.

**КОПРИНА:** използвайте специалната програма **13** за пране на всички дрехи от коприна. За деликатните тъкани се препоръчва използването на специален вид перилен препарат.

**ПЕРДЕТА:** препоръчва се да се сгънат и поставят в доставената торбичка. Използвайте програма **13**.

**ЗАВИВКИ:** за пране на дрехи и завивки с подплата от гъши пух, като двойни и единични пухени завивки (не по-тежки от 3,5 кг), възглавници, якета, използвайте специалната програма – **14**. Препоръчва се пухените завивки да се поставят в барабана, като краищата им се подгънат навътре (виж фигурите) и да не се превишават ¼ от обема на самия барабан. За оптимално изпиране се препоръчва използване на течен перилен препарат, който се дозира в чекмеджето за перилния препарат.

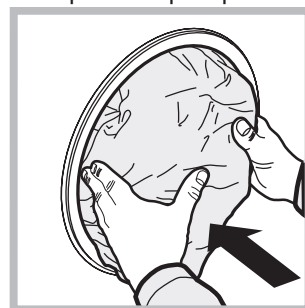

## Система за измерване на товара

Преди всяко центрофугиране, с цел избягване на прекалени вибрации и за равномерно разпределяне на товара, барабанът се завърта с малко по-висока от тази при прането скорост. Ако след направените последователни опити товарът все още не е перфектно разпределен, машината извършва центрофугиране при скорост, по-ниска от предвидената. При наличие на прекален дебалансирание пералнята извършва разпределението вместо центрофугата. За улесняване на по-доброто разпределение на товара и правилното му балансиране се препоръчва да се смесват дрехи за пране с големи и малки размери.

Възможно е пералната машина да откаже да работи. Преди да се обадите в сервиза за техническа поддръжка и ремонт (вж. *“Сервизно обслужване”*), проверете дали не става въпрос за лесно решим проблем, като си помогнете със следващия списък.

## Проблеми:

## Възможни причини / Мерки за отстраняването им:

**Пералната машина не се включва.**

- Щепселът не е включен към електрически контакт или не е добре включен, за да прави контакт.
- Няма ток вкъщи.

**Цикълът на изпиране не започва.**

- Люкът не е затворен добре.
- Бутонът ON/OFF не е бил натиснат.
- Бутонът СТАРТ/ПАУЗА не е бил натиснат.
- Кранът за вода не е отворен.
- Зададено е забавяне, което се е насложило върху времето за пускане

**Пералната машина не се пълни с вода (На дисплея се появява надпис “Няма вода, Отворете крана”).**

- Маркучът за студената вода не е свързан към крана.
- Маркучът е прегънат.
- Кранът за вода не е отворен.
- Няма вода по водопроводната мрежа.
- Налягането е недостатъчно.
- Бутонът СТАРТ/ПАУЗА не е бил натиснат.

**Пералната непрекъснато се пълни и източва.**

- Маркучът за мръсната вода не е монтиран между 65 и 100 см от земята (вж. *“Монтиране”*).
- Краят на маркуча за мръсната вода е потопен във вода (вж. *“Монтиране”*).
- Канализационната тръба в стената няма отдушник.

Ако след тези проверки проблемът не се реши, затворете крана за водата, изключете пералната машина и позвънете в сервиза. Ако жилището ви се намира на последните етажи на сградата, налягането на студената вода може да е ниско, поради което пералната машина непрекъснато се пълни и източва. За избягване на това неудобство в търговската мрежа се предлагат подходящи възвратни клапани.

**Пералната не се източва или не центрофугира.**

- Програмата не предвижда източване: с някои програми трябва да се извършва ръчно (вж. *“Програми и функции”*).
- Маркучът за мръсната вода е притиснат (вж. *“Монтиране”*).
- Канализационната тръба е запушена.

**Пералната вибрира много по време на центрофугиране.**

- При монтажа барабанът не е бил отблокиран правилно (вж. *“Монтиране”*).
- Пералната машина не е нивелирана (вж. *“Монтиране”*).
- Пералната машина е притисната между мебели и стена (вж. *“Монтиране”*).

**Пералната има теч.**

- Маркучът за студената вода не е добре свързан (вж. *“Монтиране”*).
- Чекмеджето за перилните препарати е запушено (за почистването му вж. *“Поддръжка и почистване”*).
- Маркучът за мръсната вода не е фиксиран добре (вж. *“Монтиране”*).

**Пералната е блокирана, дисплеят мига и сигнализира код за грешка (пр.: F-01, F-..).**

- Изключете машината и извадете щепсела от контакта, изчакайте около 1 минута и я включете отново. Ако неизправността не може да се отстрани, потърсете услугите на Сервиза.

**Образува се твърде много пяна.**

- Перилният препарат не е за автоматична перална (трябва да има надпис “за автоматична перална”, “за пране на ръка и за автоматична перална” или подобен надпис).
- Дозирането е било твърде голямо.

# Сервизно обслужване

## Преди да се свържете с техническия сервиз:

- Проверете дали можете да решите сами проблема (вж. "Проблеми и мерки за отстраняването им");
- Включете отново програмата, за да проверите дали неизправността е отстранена;
- В противен случай се обърнете към оторизирания технически сервиз на телефонния номер, указан на гаранционната карта.

! Никога не ползвайте услугите на неоторизирани техници.

## Съобщете:

- типа на проблема;
- модела на машината (Mod.);
- серийния номер (S/N).

Тази информация се намира на фабричната табелка, разположена на задната страна на пералната машина и в предната част, след като се отвори люкът.

ДЕЛЕГИРАН РЕГЛАМЕНТ (ЕС) № 1061/2010 НА КОМИСИЯТА	
Марка	HOTPOINT/ARISTON
Модел	RPD 1165 DX EU
Капацитет на памучно пране в кг	11
Енергиен клас от A+++ (ниска консумация) до G (висока консумация)	A+++
Годишна консумация на енергия (kWh) <sup>1)</sup>	205
Консумация на енергия при стандартна програма памук 60°C при пълно зареждане в kWh <sup>2)</sup>	1.14
Консумация на енергия при стандартна програма памук 60°C при частично зареждане в kWh <sup>2)</sup>	0.73
Консумация на енергия при стандартна програма памук 40°C при частично зареждане в kWh <sup>2)</sup>	0.684
Консумация на енергия (W) в режим "OFF" (изключено)	0.5
Консумация на енергия (W) в режим "ON" (включено)	8
Годишна консумация на вода в литри <sup>3)</sup>	12848
Клас на изсушаване от G (ниска ефективност) до A (висока ефективност)	A
Максимални обороти на центрофугата <sup>4)</sup>	1600
Съдържание на остатъчна влажност <sup>5)</sup>	44.0%
Продължителност в минути на стандартна програма памук 60 °C при пълно зареждане	350
Продължителност в минути на стандартна програма памук 60 °C при частично зареждане	225
Продължителност в минути на стандартна програма памук 40 °C при частично зареждане	215
Продължителност в минути при преминаване от работен режим в режим на изчакване	30
Съдържание на остатъчна влажност <sup>6)</sup>	56
Ниво на шум в dB(A) re 1 pW при пране <sup>6)</sup>	78
Модел за вграждане	

<sup>1)</sup> Информацията на енергийния стикер и описанието на продукта се отнася за стандартна програма памук 60°C при пълно и частично зареждане и стандартна програма памук 40°C при частично зареждане. Стандартните програми памук 60°C и 40°C са подходящи за пране на нормално замърсени памучни тъкани и са най-ефективни по отношение консумацията на енергия и вода. Частичното зареждане е половината от максималния капацитет на пране.

<sup>2)</sup> Базирано на 220 стандартни цикъла на пране на памучни тъкани при 60°C и 40°C при пълно и частично зареждане и при консумация на нисък режим на мощност. Реалната консумация на енергия зависи от това как се използва уреда.

<sup>3)</sup> Базирано на 220 стандартни цикъла на пране на памучни тъкани при 60°C и 40°C при пълно и частично зареждане. Реалната консумация на вода зависи от това как се използва уреда.

<sup>4)</sup> По-ниската стойност между стандартни програми 60 °C при пълно и частично зареждане или 40°C при частично зареждане.

<sup>5)</sup> По-високата стойност получена при програми памук 60 °C при пълно или частично зареждане или 40°C при частично зареждане.

<sup>6)</sup> Базирано на фазите на пране и центрофугиране за стандартна програма памук 60°C при пълно зареждане.

RU

Русский

### RPD 1165 D

Соответствие классов энергоэффективности	
Информация о классе энергоэффективности, указанная на продукте	Класс энергоэффективности в соответствии с Российским законодательством
A	A
A+	A-10% (*)
A++	A-20% (*)
A+++	A-30% (*)
A+++ -10%	A-40% (*)
A+++ -20%	A-50% (*)

(\*) на данное количество процентов показатели энергоэффективности лучше, чем у класса "A", определенного нормативными документами Российской Федерации.

## Содержание

RU

### Установка 62-63

Распаковка и выравнивание  
Подключение к водопроводной и электрической сети  
Первый цикл стирки  
Технические характеристики

### Техническое обслуживание и уход, 64

Отключение воды и электрического тока  
Уход за стиральной машиной  
Уход за распределителем моющих средств  
Уход за люком и барабаном  
Уход за насосом  
Проверка водопроводного шланга

### Предосторожности и рекомендации, 65

Общие требования по безопасности  
Утилизация  
Условия хранения и транспортировки  
Аварийное открытие люка

### Описание стиральной машины, 66-67

Панель управления  
Дисплей

### Порядок выполнения цикла стирки, 68

### Программы и функции, 69

Таблица программ  
Функции стирки

### Стиральные вещества и типы белья, 70

Распределитель моющих средств  
Подготовка белья  
Специальные программы  
Система балансировки белья

### Неисправности и методы их устранения, 71

### Сервисное обслуживание, 72

**Hotpoint**  
ARISTON



# Установка

RU

**!** Сохраните данное руководство. Оно должно быть в комплекте со стиральной машиной в случае продажи, передачи оборудования или при переезде на новую квартиру, чтобы новый владелец оборудования мог ознакомиться с правилами его функционирования и обслуживания.

**!** Внимательно прочитайте руководство: в нем содержатся важные сведения по установке и безопасной эксплуатации стиральной машины.

## Распаковка и выравнивание

### Распаковка

1. Распакуйте стиральную машину.
2. Убедитесь, что оборудование не было повреждено во время транспортировки. При обнаружении повреждений – не подключайте машину – свяжитесь с поставщиком немедленно.

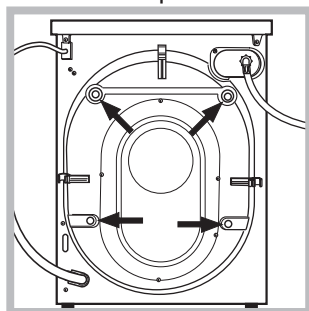

3. Удалите четыре транспортировочных винта и резиновые пробки с прокладками, расположенные в задней части стиральной машины (см. рис.).

4. Закройте отверстия прилагающимися пластиковыми заглушками.
5. Сохраняйте все детали: они Вам понадобятся при последующей транспортировке стиральной машины.

**!** Не разрешайте детям играть с упаковочными материалами.

### Выравнивание

1. Установите стиральную машину на ровном и прочном полу, так чтобы она не касалась стен, мебели и прочих предметов.

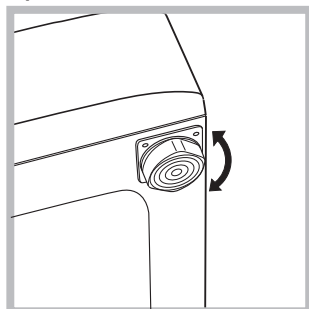

2. После установки машины на место отрегулируйте ее устойчивое положение путем вращения передних ножек (см. рис.). Для этого сначала ослабьте контргайку, после завершения

регулировки контргайку затяните.

После установки машины на место проверьте по уровню горизонтальность верхней крышки корпуса, отклонение горизонтали должно быть не более 2°.

Правильное выравнивание оборудования поможет избежать шума, вибраций и смещений во время работы машины. Если стиральная машина стоит на полу, покрытом ковром, убедитесь, что ее основание возвышается над ковром. В противном случае вентиляция будет затруднена или вовсе невозможна.

## Подключение к водопроводной и электрической сети

### Подсоединение заливного шланга

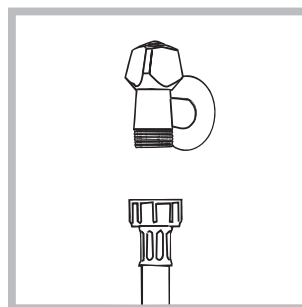

1. Прикрутите шланг подачи к крану холодной воды с резьбовым отверстием 3/4 gas (см. схему).

Перед подсоединением откройте водопроводный кран до тех пор, пока из него не потечет чистая вода.

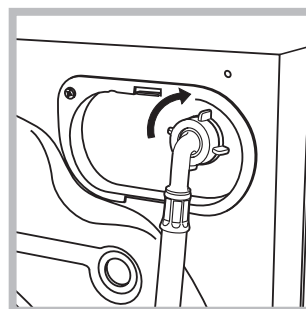

2. Подсоедините заливной шланг к стиральной машине, навинтив его на водоприемник, расположенный в задней верхней части справа (см. рис.).

3. Убедитесь, что шланг не перекручен и не пережат.

**!** Давление воды должно быть в пределах значений, указанных в таблице Технических характеристик (см. с. 63).

**!** Если длина водопроводного шланга окажется недостаточной, обратитесь в Авторизованный сервисный центр.

**!** Никогда не используйте шланги, бывшие в употреблении.

## Подсоединение сливного шланга

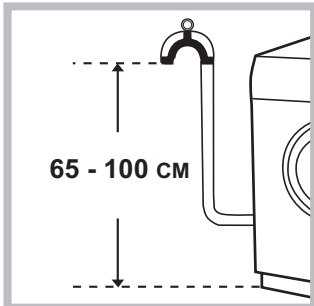

Подсоедините сливной шланг, не перегибая его, к сливной трубе или к настенному сливному отверстию, распложенному на высоте от 65 до 100 см от пола,

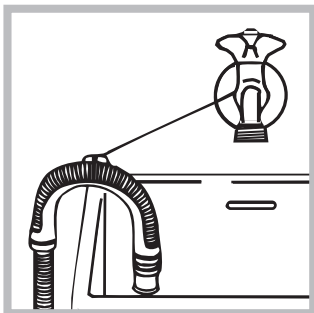

Или поместите шланг в раковину или в ванну, закрепив прилегающую направляющую крану (см. схему). Свободный конец сливного шланга не должен быть погружен в воду.

! Не рекомендуется использовать удлинители для сливного шланга. При необходимости удлинение должно иметь такой же диаметр, что и оригинальный шланг, и его длина не должна превышать 150 см.

## Подключение к электросети

Перед включением изделия в розетку электросети необходимо проверить следующее:

- заземляющий контакт двухполюсной розетки должен быть соединён с заземлением и соответствовать нормативам;
- розетка электросети должна быть рассчитана на максимальную мощность стиральной машины, указанную в таблице Технические данные (см. таблицу сбоку);
- напряжение электросети должно соответствовать значениям, указанным в таблице Технические данные (см. таблицу сбоку);
- электрическая розетка и штепсельная вилка стиральной машины должны быть одного типа. В противном случае необходимо заменить розетку.

! Запрещается устанавливать стиральную машину на улице, даже под навесом, так как опасно подвергать ее воздействию дождя и грозы.

! Стиральная машина должна быть расположена таким образом, чтобы доступ к розетке электросети оставался свободным.

! Не используйте удлинители и тройники.

! Сетевой кабель изделия не должен быть согнут или сжат.

! Замена сетевого кабеля может осуществляться только уполномоченными сервисными центрами.

Внимание! Фирма снимает с себя всякую ответственность в случае несоблюдения вышеописанных правил.

## Первый цикл стирки

По завершении установки, перед началом эксплуатации необходимо произвести один цикл стирки со стиральным порошком, но без белья, по программе АВТО-ОЧИСТКА (см. "Уход за стиральной машиной").

## Технические данные

Модель	RPD 1165 D
Страна-изготовитель	Италия
Габаритные размеры	ширина 59,5 см. высота 85 см. глубина 60,5 см.
Вместимость	от 1 до 11 кг
Номинальное значение напряжения электропитания или диапазон напряжения	220-240 V ~
максимальную мощность	1850 W
Условное обозначение рода электрического тока или номинальная частота переменного тока	50 Hz
Класс защиты от поражения электрическим током	Класс защиты I
Водопроводное подсоединение	максимальное давление 1 МПа (10 бар) минимальное давление 0,05 МПа (0,5 бар) емкость барабана 71 литров
Скорость отжима	до 1600 оборотов в минуту
Программы управления в соответствии с Директивой EN 60456	программа 9; температура 60°C и нажмите кнопку ПРЕДВ. СМЕШИВАНИЕ в режиме "ЭФФЕКТИВНОСТЬ"; при загрузке до 11 кг.
   	Данное изделие соответствует следующим Директивам Европейского Сообщества: - EMC 2014/30/EU (Электромагнитная совместимость); - LVD 2014/35/EU (Низкое напряжение) - 2012/19/EU - (WEEE)
Степень защиты от попадания твердых частиц и влаги, обеспечиваемая защитной оболочкой, за исключением низковольтного оборудования, не имеющего защиты от влаги:	<b>IPX4</b>
Дату производства данной техники можно получить из серийного номера, расположенного под штрих-кодом (S/N XXXXXXXXX), следующим образом	- 1-ая цифра в S/N соответствует последней цифре года, - 2-ая и 3-я цифры в S/N - порядковому номеру месяца года, - 4-ая и 5-ая цифры в S/N - день
Класс энергопотребления	A

# Техническое обслуживание и уход

RU

## Отключение воды и электрического тока

- Перекрывайте водопроводный кран после каждой стирки. Таким образом сокращается износ водопроводной системы машины и сокращается риск утечек.
- Выньте штепсельную вилку из электро розетки в процессе чистки и технического обслуживания стиральной машины.

## Уход за стиральной машиной

- Для чистки наружных и резиновых частей стиральной машины используйте тряпку, смоченную теплой водой с мылом. Не используйте растворители или абразивные чистящие средства.
- Стиральная машина укомплектована программой «АВТО-ОЧИСТКА»

внутренних деталей, которую необходимо **выполнять без какого-либо белья в барабане**. Сообщение на дисплее появляется регулярно (приблизительно каждые 50 циклов) для выполнения цикла самоочистки: для очистки стиральной машины и борьбы с отложением накипи и образованием неприятных запахов. Для оптимального ухода мы рекомендуем использовать продукт WPRO против накипи и для обезжиривания согласно инструкциям на упаковке, также за информацией можно обратиться в отдел обслуживания или посетить сайт. [www.hotpoint.eu](http://www.hotpoint.eu).

Hotpoint не несет ответственности за любой возможный ущерб, причиненный при очистке стиральной машины другими продуктами, доступными на рынке.

Для активации программы удерживайте нажатой в течение 5 секунд кнопку , после чего нажмите кнопку ПУСК/ПАУЗА, в результате чего запустится программа длительностью приблизительно 70 минут.

## Уход за распределителем моющих средств

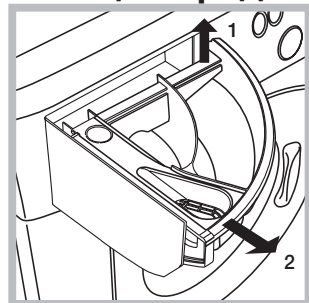

Выньте распределитель, приподняв его и потянув наружу (см. схему). Промойте распределитель теплой водой. Эта операция должна выполняться регулярно.

## Уход за люком и барабаном

- После использования стиральной машины всегда следует оставлять люк полуоткрытым во избежание образования неприятных запахов в барабане.

## Уход за насосом

Стиральная машина оснащена самоочищающимся насосом, не нуждающимся в техническом обслуживании. Тем не менее мелкие предметы (монеты, пуговицы) могут упасть за кожух, предохраняющий насос, расположенный в его нижней части.

! Проверьте, чтобы цикл стирки завершился, и выньте штепсельную вилку из сетевой розетки.

Для доступа к кожуху:

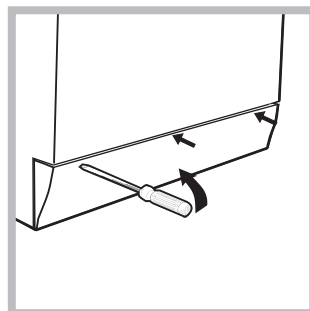

1. снимите переднюю панель стиральной машины при помощи отвертки (см. схему);

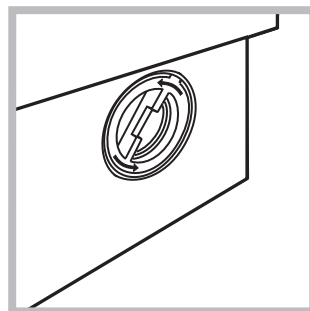

2. отвинтите крышку, повернув ее против часовой стрелки (см. схему): небольшая утечка воды является нормальным явлением;

3. тщательно прочистите внутри кожуха;
4. завинтите крышку на место;
5. установите на место переднюю панель, проверив перед ее прикреплением к машине, чтобы крюки вошли в соответствующие петли.

## Проверка водопроводного шланга

Проверяйте шланг подачи воды не реже одного раза в год. При обнаружении трещин или разрывов шланга замените его: в процессе стирки сильное давление воды в водопроводе может привести к внезапному отсоединению шланга.

! Никогда не пользуйтесь б/у шлангами.



! Стиральная машина спроектирована и изготовлена в соответствии с международными нормативами по безопасности. Необходимо внимательно прочитать настоящие предупреждения, составленные в целях вашей безопасности.

## Общие требования к безопасности

- После использования машины **обязательно** отключайте ее от сети переменного тока и закрывайте водопроводный кран.
- Данное изделие предназначено исключительно для домашнего использования.
- Данное изделие может быть использовано детьми старше 8 лет и лицами с ограниченными физическими, сенсорными или умственными способностями или лицами, не обладающими достаточными знаниями, без контроля опытных лиц или без предварительного обучения правилам безопасного использования изделия и связанным с этим опасностям. Не разрешайте детям играть с изделием. Не поручайте детям обслуживание и уход за изделием без контроля взрослых.
- Не прикасайтесь к изделию влажными руками, босиком или во влажной одежде.
- Не тяните за сетевой кабель для отсоединения изделия из электро розетки, возьмитесь за вилку рукой.
- Не открывайте распределитель порошка в процессе стирки.
- Избегайте контактов со сливаемой водой, так как она может быть очень горячей.
- Категорически запрещается открывать люк силой: это может привести к повреждению защитного механизма, предохраняющего от случайного открытия машины.
- В случае неисправности категорически запрещается открывать внутренние механизмы изделия с целью их самостоятельного ремонта.
- Избегайте контактов детей с работающей стиральной машиной.
- В процессе стирки люк стиральной машины может нагреться.
- При необходимости переместить стиральную машину следует выполнять эту операцию вдвоем или втроем с предельной осторожностью. Никогда не перемещайте машину в одиночку, так как машина очень тяжелая.
- Перед загрузкой в стиральную машину белья проверьте, чтобы барабан был пуст.
- Стиральная машина не предназначена для использования лицами (включая детей) с пониженными физическими, чувственными или умственными способностями или при отсутствии у них жизненного опыта или знаний, если они не находятся под контролем или не проинструктированы об использовании прибора лицом, ответственным за их безопасность. Дети должны находиться под контролем для недопущения игры со стиральной машиной.

## Утилизация

- Уничтожение упаковочных материалов: соблюдайте местные нормативы с целью повторного использования упаковочных материалов.
- Согласно Европейской Директиве 2012/19/EU касательно утилизации электронных и электрических электроприборов электроприборы не должны выбрасываться вместе с обычным городским мусором. Выведенные из строя приборы должны собираться отдельно для оптимизации их утилизации и рекуперации

составляющих их материалов, а также для безопасности окружающей среды и здоровья. Символ зачеркнутая мусорная корзина, имеющийся на всех приборах, служит напоминанием об их отдельной утилизации. За более подробной информацией о правильной утилизации бытовых электроприборов пользователи могут обратиться в специальную государственную организацию или в магазин.

## Условия хранения и транспортировки

- Упакованную стиральную машину следует хранить при относительной влажности не более 80% в закрытых помещениях с естественной вентиляцией. Если машина длительное время не будет использоваться и будет храниться в не отапливаемом помещении, необходимо полностью удалить из машины воду. Перед транспортировкой машины необходимо установить транспортные винты со втулками, чтобы исключить повреждение бака стиральной машины. Транспортировать машину необходимо в рабочем положении (вертикально) любым видом крытого транспорта, надёжно закрепив её. **ЗАПРЕЩАЕТСЯ** подвергать стиральную машину ударным нагрузкам при погрузочно-разгрузочных работах.

## Аварийное открытие люка

Если по причине отключения электроэнергии невозможно открыть люк машины, чтобы выгрузить чистое белье, действуйте следующим образом:

1. выньте штепсельную вилку машины из электро розетки.

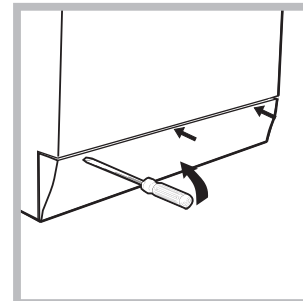
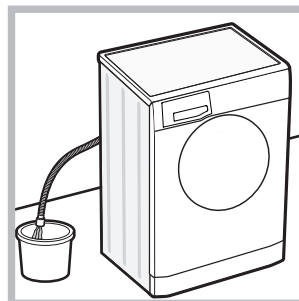

2. проверьте, чтобы уровень воды в машине был ниже отверстия люка. В противном случае слейте излишек воды через сливную трубу в ведро, как показано на схеме.
3. снимите переднюю панель стиральной машины при помощи отвертки (см. схему).

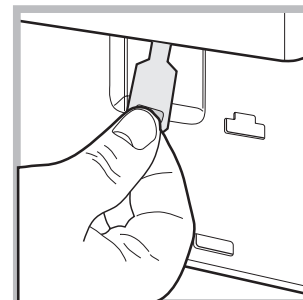
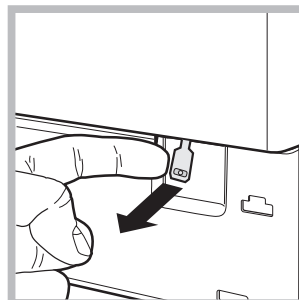

4. потяните наружу язычок, показанный на схеме, вплоть до освобождения пластикового блокировочного винта. Затем потяните его вниз и одновременно откройте люк.
5. установите на место переднюю панель, проверив перед ее прикреплением к машине, чтобы крюки вошли в соответствующие петли.

# Описание стиральной машины

RU

## Панель управления

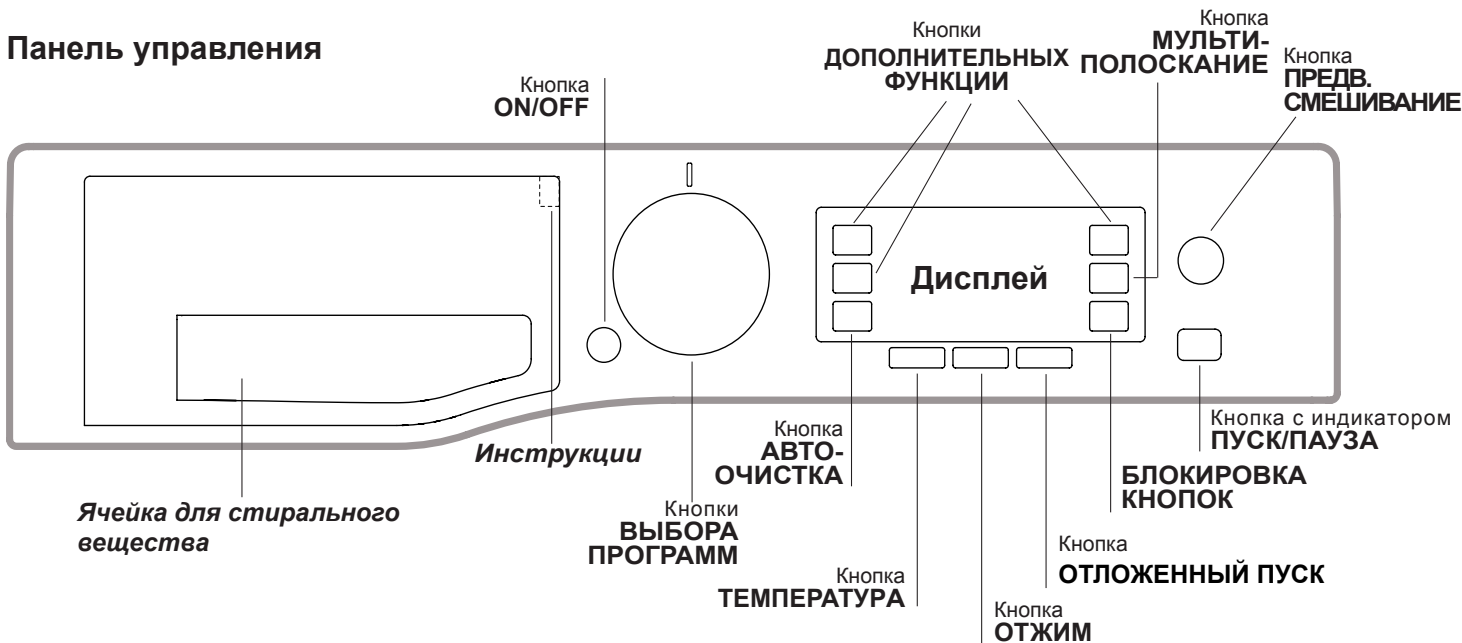

**Ячейки для стирального вещества:** для загрузки стиральных веществ и добавок (см. «Стиральные вещества и типы белья»).

**Инструкции:** внутри дозатора моющих средств имеются инструкции для всех имеющихся программ, а также графические инструкции по использованию отдельных ячеек дозатора.

Кнопка **ON/OFF** : быстро нажмите эту кнопку для включения или выключения машины. Индикатор ПУСК/ПАУЗА, редко мигающий зеленым цветом, означает, что машина включена. Для выключения стиральной машины в процессе стирки необходимо держать нажатой кнопку, примерно 3 секунды. Короткое или случайное нажатие не приведет к отключению машины. В случае выключения машины в процессе стирки текущий цикл отменяется.

Кнопки **ВЫБОРА ПРОГРАММ**: служат для выбора нужной программы (см. «Таблица программ»).

Кнопки **ДОПОЛНИТЕЛЬНЫХ ФУНКЦИЙ**: нажмите кнопку для выбора нужной вам функции. На дисплее загорится соответствующий индикатор.

Кнопка **АВТО-ОЧИСТКА**: нажмите для осуществления очистки внутренних частей машины (см. «Уход за стиральной машиной»).

Кнопка **ПРЕДВ. СМЕШИВАНИЕ**: позволяет выбрать функцию ПРЕДВ. СМЕШИВАНИЕ.

Кнопка **МУЛЬТИ-ПОЛОСКАНИЕ** : нажать для выбора нужного режима ополаскивания.

Кнопка **ОТЖИМ** : нажмите эту кнопку для сокращения скорости или полного исключения отжима – значение показывается на дисплее.

Кнопка **ТЕМПЕРАТУРА** : нажмите эту кнопку для уменьшения значения температуры: значение показывается на дисплее.

**БЛОКИРОВКА КНОПОК** : для включения блокировки консоли управления держите кнопку нажатой примерно 2 секунды. Отображение на дисплее надписи «БЛОКИРОВКА КНОПОК

ВКЛЮЧЕНА» означает, что панель управления заблокирована (за исключением кнопки ON/OFF). Таким образом, программа не может быть случайно изменена, особенно если в доме дети. Для отключения блокировки консоли управления держите кнопку нажатой примерно 2 секунды.

Кнопка **ОТЛОЖЕННЫЙ ПУСК** : нажмите для программирования времени задержки пуска выбранной программы. Время задержки показывается на дисплее.

Кнопка с индикатором **ПУСК/ПАУЗА**: когда зеленый индикатор редко мигает, нажмите кнопку для запуска цикла стирки. После пуска цикла индикатор перестает мигать. Для прерывания стирки вновь нажмите эту кнопку; индикатор замигает оранжевым цветом. Если символ  не горит, можно открыть люк машины. Для возобновления стирки с момента, когда она была прервана, вновь нажмите эту кнопку.

### Режим ожидания

Настоящая стиральная машина отвечает требованиям новых нормативов по экономии электроэнергии, укомплектована системой автоматического отключения (режим сохранения энергии), включающейся через 30 минут простоя машины. Нажмите один раз кнопку ON/OFF. и подождите, пока машина вновь включится.

### Антимикробное уплотнение

Уплотнение люка изготовлено из специальной смеси, обеспечивающей антимикробную защиту, сокращая размножение бактерий на 99,99%.

Уплотнение люка содержит Zinc pyrithione, пестицидное вещество, сокращающее размножение вредных микробов (\*) таких как бактерии и плесень, которые могут привести к появлению пятен, неприятных запахов и повреждению изделия.

(\*) Согласно тестам, проведенным в Университете

**Перуджи на:** *Staphylococcus aureus, Escherichia coli, Pseudomonas aeruginosa, Candida albicans, Aspergillus niger, Penicillium digitatum.*

В редких случаях длительный контакт с уплотнением может вызвать кожную аллергию.

## Дисплей

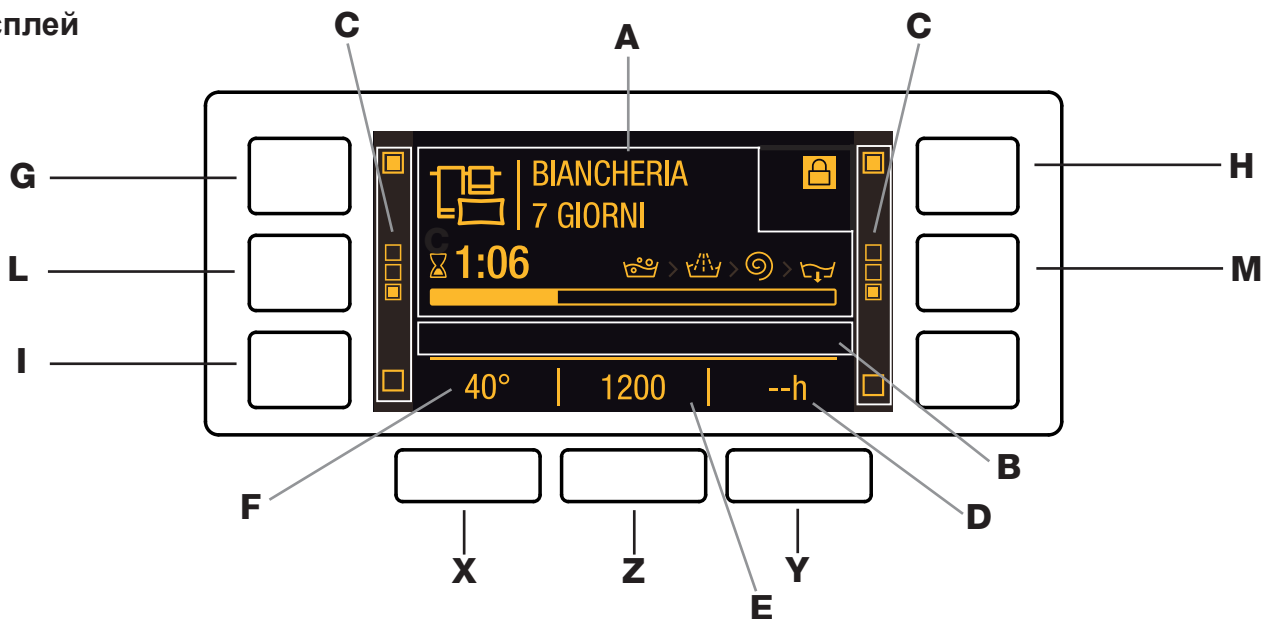

Дисплей служит для программирования машины и предоставляет пользователю множество сведений.

В области **A** высвечиваются иконка и выбранная программа стирки, фазы стирки и время, оставшееся до завершения цикла стирки.

В области **B** высвечиваются два уровня интенсивности, соответствующие опции ПРЕДВ. СМЕШИВАНИЕ.

В областях **C** находятся светоиндикаторы, соответствующие доступным функциям.

В области **D** высвечивается время до запуска выбранной программы, в случае если был задан ОТЛОЖЕННЫЙ ПУСК.

На строке **E** показывается максимальное значение скорости отжима, который машина может выполнить в зависимости от выбранной программы; Если программа не предусматривает активации центрифуги, на панели отображается тусклым светом символ "--".

В области **F** высвечивается значение температуры, которую можно установить в соответствии с установленной программой; если программа не предусматривает установки температуры, на панели отображается тусклым светом символ "--".

### Символ заблокированного люка

Включенный символ означает, что люк заблокирован во избежание его случайного открывания. Во избежание повреждений, перед тем как открыть люк, необходимо дождаться, пока погаснет символ.

ПРИМЕЧАНИЕ: если включена функция ОТЛОЖЕННЫЙ ПУСК, люк открыть нельзя. Для этого необходимо переключить машину в режим паузы при помощи кнопки ПУСК/ПАУЗА.

**!** При первом включении машины потребуется выбрать язык, и дисплей автоматически покажет страницу меню выбора языка.

Для выбора нужного языка нажмите кнопки **X** и **Y**, для подтверждения выбора нажмите кнопку **Z**.

Если требуется сменить язык, выключите машину, нажмите одновременно кнопки **G**, **H**, **I** до звукового сигнала, откроется меню выбора языка.



**!** В случае если Вы желаете изменить интенсивность освещения дисплея, которая по умолчанию установлена на самом высоком уровне, выключите машину, одновременно нажмите кнопки **G**, **L**, **M** до звукового сигнала. Нажмите кнопки **X** и **Y** для выбора желаемого уровня яркости, для подтверждения выбора нажмите кнопку **Z**.

**!** Если во время цикла стирки или заданного ОТЛОЖЕННЫЙ ПУСК с дисплеем не выполняются никакие действия в течение 1 минуты, активируется функция "ХРАНИТЕЛЯ ЭКРАНА". Для возврата к предыдущему окну дисплея достаточно нажать любую клавишу.

# Порядок выполнения цикла стирки

RU

- 1. ПОРЯДОК ВКЛЮЧЕНИЯ МАШИНЫ.** Нажмите кнопку , на дисплее появится надпись "HOTPOINT.". Индикатор ПУСК/ПАУЗА редко мигает зеленым цветом.
- 2. ПОРЯДОК ЗАГРУЗКИ БЕЛЬЯ.** Откройте люк машины. Загрузите в барабан белье, не превышая максимальный допустимый вес, указанный в таблице программ на следующей странице.
- 3. ДОЗИРОВКА МОЮЩЕГО СРЕДСТВА.** Выньте распределитель и засыпьте моющее средство в специальные ячейки, как описано в разделе «*Стиральные вещества и типы белья*».
- 4. ЗАКРОЙТЕ ЛЮК.**
- 5. ВЫБОР ПРОГРАММ.** Нажмите одну из кнопок ВЫБОРА ПРОГРАММ для выбора нужной программы. Название программы появится на дисплее. Вместе с программой будет показана температура и скорость отжима, которые могут быть изменены. На дисплее показывается продолжительность данного цикла.
- 6. ПЕРСОНАЛИЗАЦИЯ ЦИКЛА СТИРКИ.** Нажмите соответствующие кнопки:

**Порядок изменения температуры и/или скорости отжима.** Машина автоматически устанавливает максимальные температуру и скорость отжима, допустимые для выбранной программы, следовательно, эти значения не могут быть увеличены. При помощи кнопки  можно постепенно уменьшить температуру вплоть до стирки в холодной воде (На дисплее высвечивается символ "--"). При помощи кнопки  можно постепенно уменьшить скорость отжима вплоть до его исключения (На дисплее высвечивается символ "--"). При еще одном нажатии этих кнопок вернутся максимальные допустимые значения.

! Исключение: при выборе программы 2 температура может быть увеличена до 40°.

! Исключение: при выборе программы 3 температура может быть увеличена до 90°.

! Исключение: при выборе программы 4 температура может быть увеличена до 60°.

## Программирование задержка запуска.

Для программирования задержки пуска выбранной программы нажмите соответствующую кнопку вплоть до получения нужного значения задержки. Для отмены задержки пуска нажмите кнопку вплоть до появления на дисплее надписи "-- h".

## Как задать режим ополаскивания.

Дополнительная функция  позволяет выбрать нужный режим полоскания для чувствительной кожи. При первом нажатии кнопки задается режим «Доп. полоскание +1», позволяющий выбрать дополнительное полоскание помимо стандартного цикла полоскания, для удаления всех остатков стирального вещества. В зависимости от нажатия кнопки задается режим «Доп. полоскание +2», позволяющий выбрать два дополнительных режима полоскания помимо стандартного цикла полоскания, что рекомендуется для наиболее чувствительной кожи. При третьем нажатии кнопки задается «Доп. полоскание +3» режим, позволяющий выбрать 3 ополаскивания в дополнение к ополаскиванию стандартного цикла. Если это дополнительная функция активируется в программах с температурой 40°C,

она позволяет удалить основные аллергены, такие как кошачья и собачья шерсть и пыль, в программах с температурой выше 40°C достигается отличный уровень защиты от аллергенов. вновь нажмите кнопку для возврата к «Обычное полоскание» режиму полоскания. Если невозможно задать или изменить данную настройку, на дисплее отображается «НЕ ВЫБРАН» или «БЕЗ ИЗМЕНЕНИЙ».



## Изменение параметров цикла.

- Нажмите кнопку для включения функции; На дисплее загорается соответствующий светоиндикатор.
- Вновь нажмите кнопку для отключения функции; На дисплее гаснет соответствующий светоиндикатор.

! В случае если выбранная функция не совместима с установленной программой, тусклым светом загорится соответствующий светоиндикатор, кроме того, о такой несовместимости предупредит звуковая сигнализация (3 сигнала), а на дисплее появится надпись «НЕ ВЫБРАН».

! В случае если выбранная функция не совместима с предыдущей установленной функцией, на дисплее высвечивается надпись «НЕ ВЫБРАН», активация функции будет невозможной.

! Дополнительные функции могут изменить рекомендуемую загрузку машины и/или продолжительность цикла.





- 7. ПУСК ПРОГРАММЫ.** Нажмите кнопку ПУСК/ПАУЗА: Соответствующий индикатор загорится зеленым светом, и люк заблокируется (символ ЛЮК ЗАБЛОКИРОВАН  загорится). В процессе стирки на дисплее показывается название текущей фазы. Для изменения программы в процессе выполнения цикла переключите машину в режим паузы при помощи кнопки ПУСК/ПАУЗА (индикатор ПУСК/ПАУЗА редко мигает оранжевым цветом). Затем выберите новый цикл и вновь нажмите кнопку ПУСК/ПАУЗА. Если требуется открыть люк после пуска цикла, нажмите кнопку ПУСК/ПАУЗА. Когда погаснет индикатор, ЛЮК ЗАБЛОКИРОВАН , можно открыть люк. Вновь нажмите кнопку ПУСК/ПАУЗА для возобновления программы с момента, в который она была прервана.
- 8. ЗАВЕРШЕНИЕ ПРОГРАММЫ.** Показывается сообщением на дисплее «КОНЕЦ ЦИКЛА». После того, как погаснет символ ЛЮК ЗАБЛОКИРОВАН , можно будет открыть люк. Откройте люк, выгрузите белье и выключите машину.

! Для отмены уже запущенного цикла нажмите на несколько секунд кнопку . Цикл прервется и машина выключится.

## Технология Direct Injection

Стиральная машина оснащена новой технологией предварительного смешивания «Direct Injection», которая с первых минут стирки смешивает воду с моющим средством, превращая его в активный мусс и мгновенно активируя его очищающие свойства. Активный мусс подается в барабан стиральной машины и более эффективно проникает в волокна ткани, удаляя даже трудно выводимые загрязнения при низкой температуре, сохраняя при этом ткань и её цвет. Режим «ЭФФЕКТИВНОСТЬ» подходит для достижения лучшего результата стирки, режим «ЭКОНОМИЯ ЭНЕРГИИ» для снижения потребления электроэнергии.

Таблица программ

Программы	Описание программы	Макс темп. (°C)	Макс. скорость (об./мин.)	Стиральные средства			Макс. загрузка (кг)	Продолжительность цикла	
				Стирка	Ополаскиватель	Отбеливатель			
<b>DAILY CLEAN</b>									
1	УДАЛ. ПЯТЕН УЛЬТРА 20°C	20°	1600	●	●	-	11	Продолжительность программ стирки можно проверить по дисплею.	
2	УДАЛ. ПЯТЕН ТУРБО 45 МИН	20° (Max. 40°C)	1200	●	●	-	5,5		
3	ХЛОПОК: сильнозагрязненное белое и деликатное цветное белье.	40° (Max. 90°C)	1600	●	●	●	11		
4	СИНТЕТИКА: Сильнозагрязненное прочное цветное белье.	40° (Max. 60°C)	1000	●	●	●	5,5		
5	БЫСТР.СТИРКА 30 минут: Для быстрого освежения малозагрязненного белья (не для шерсти, шелка и изделий ручной стирки).	30°	800	●	●	-	4		
<b>SPECIALS</b>									
6	ЗАЩИТА ЦВЕТА (default) => Цветное	40°	1600	●	●	-	6		
7	УЛЬТРА ДЕЛИКАТНОЕ	30°	--	●	●	-	1		
8	ШЕРСТЬ: Для шерсти, кашемира и т.д.	40°	800	●	●	-	2,5		
9	ЭКО ХЛОПОК 60°C  (1): сильнозагрязненное белое и прочное цветное белье.	60°	1600	●	●	-	11		
9	ХЛОПОК (2): сильнозагрязненное белое и деликатное цветное белье.	40°	1600	●	●	-	11		
10	ДЕТСКИЕ ВЕЩИ: сильнозагрязненное деликатное цветное белье.	40°	1000	●	●	-	6		
<b>EXTRA</b>									
11	АНТИАЛЛЕРГИЯ	60°	1600	●	●	-	6		
12	ПОСТЕЛЬНОЕ БЕЛЬЕ ЗА 7ДН: постельное белье и полотенца.	60°	1600	●	●	●	11		
13	ШЕЛК / ЗАНАВЕСКИ: Для изделий из шелка, вискозы и нижнего белья.	30°	--	●	●	-	2,5		
14	ПУХ. ОДЕЯЛА: для руководителей, фаршированные гусиным пухом.	30°	1000	●	●	-	3,5		
<b>ДОПОЛНИТЕЛЬНЫЕ</b>									
	ПОЛОСКАНИЕ	-	1600	-	●	●	11		
	ОТЖИМ + СЛИВ	-	1600	-	-	-	11		
	Только СЛИВ *	-	--	-	-	-	11		

\* При выборе программы  с исключением отжима машина выполняет только слив.

Продолжительность цикла, показанная на дисплее или указанная в инструкциях является расчетом, сделанным на основании стандартных условий. Фактическая продолжительность может варьировать в зависимости от многочисленных факторов таких как температура и давление воды на подаче, температура помещения, количество моющего средства, количество и тип загруженного белья, балансировка белья, выбранные дополнительные функции.

Для всех институтов тестирования:

1) Программы управления в соответствии с Директивой EN 60456: Выберите программу 9 с температурой 60°C и нажмите кнопку ПРЕДВ. СМЕШИВАНИЕ в режиме "ЭФФЕКТИВНОСТЬ".

2) Длинная программа для x/6 белья: Выберите программу 9 с температурой 40°C и нажмите кнопку ПРЕДВ. СМЕШИВАНИЕ в режиме "ЭФФЕКТИВНОСТЬ".

## Функции стирки

! В случае если выбранная функция не совместима с установленной программой, тусклым светом загорится соответствующий светоиндикатор, кроме того, о такой несовместимости предупредит звуковая сигнализация (3 сигнала), а на дисплее появится надпись "НЕ ВЫБРАН".  
! В случае если выбранная функция не совместима с предыдущей установленной функцией, на дисплее высвечивается надпись "НЕ ВЫБРАН", активация функции будет невозможной.

### ЭКОНОМИЯ ВРЕМЕНИ

При выборе этой функции длительность программы сокращается до 50% в зависимости от выбранной программы, обеспечивая в тоже время экономию воды и электроэнергии. Используйте эту программу для несильно загрязненного белья.

### ЗАЩИТА ЦВЕТА

При установке цикла 6 и выборе этой функции представляется возможность выбрать одну из 3 программ, специально разработанных для максимальной сохранности интенсивности цвета и белизны белого белья:

**Цветное:** для стирки белья светлых цветов. Программа рассчитана на сохранность живости цвета белья после стирок.  
**Темное:** программа рассчитана на сохранность цвета темного белья после стирок. Для оптимизации результатов рекомендуется использовать жидкое стиральное вещество преимущественно для темного белья.

**Светлое:** программа рассчитана на сохранность белизны белого белья после стирок. Для оптимизации результатов рекомендуется использовать стиральный порошок.

### ИНТЕНСИВ. СТИРКА

Благодаря использованию большего объема воды в начале цикла и большей продолжительности эта функция обеспечивает оптимальную стирку. Эта функция служит для удаления наиболее трудных пятен. Может использоваться как с отбеливателем, так и без него. Если требуется произвести также отбеливание, вставьте дополнительный прилегающий дозатор 3. При заливе отбеливателя не превышайте "макс." уровень, указанный на стержне в центре (см. схему на стр. 70). **Для выполнения только отбеливания без полного цикла стирки** залейте отбеливатель в дополнительный дозатор 3, выберите программу  и включите дополнительную функцию .

# Стиральные вещества и типы белья

RU

## Распределитель моющих средств

Хороший результат стирки зависит также от правильной дозировки стирального вещества: избыток стирального вещества не гарантирует более эффективную стирку, напротив, способствует образованию налетов внутри стиральной машины и загрязнению окружающей среды.

! Не используйте моющие средства для ручной стирки, так как они образуют слишком много пены.

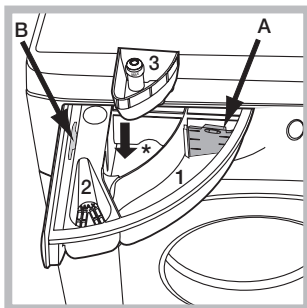

Выньте распределитель и поместите в него моющее средство или добавку в следующем порядке.

! Не помещайте моющее средство в центральный лоток (\*).

**Отделение 1: моющее средство для стирки (порошок или жидкое)**

В случае использования жидкого стирального вещества рекомендуется использовать прилагающийся дозатор **A** для правильной дозировки. Для использования стирального порошка вставьте дозатор в нишу **B**.

**Отделение 2: добавки (ополаскиватель и т.д.)**

Не наливайте ополаскиватель выше решетки отделения.

**Дополнительное отделение 3: отбеливатель**

## Подготовка белья

- Разделите белье по следующим признакам:
  - тип ткани / обозначения на этикетке.
  - цвет: отделите цветное белье от белого.
- Выньте из карманов все предметы и проверьте пуговицы.
- Не превышайте значения, указанные в «Таблице программ», указывающие вес сухого белья:

## Сколько весит белье?

- 1 простыня 400-500 гр.
- 1 наволочка 150-200 гр.
- 1 скатерть 400-500 гр.
- 1 халат 900-1200 гр.
- 1 полотенце 150-250 гр.

## Специальные программы

**УДАЛ. ПЯТЕН УЛЬТРА 20°C:** эта программа обеспечивает максимальную способность удаления пятен без необходимости их предварительной обработки, при низкой температуре, сохраняя качество тканей и цвета.

**УДАЛ. ПЯТЕН ТУРБО 45 МИН:** этот цикл гарантирует отличную способность удаления пятен даже при 20°C всего за 45 минут. Для этого цикла можно повысить температуру до 40°C.

**УЛЬТРА ДЕЛИКАТНОЕ:** используйте программу 7 для стирки очень деликатного белья со стразами или блестками.

Рекомендуется вывернуть наизнанку белье перед стиркой и поместить мелкое белье в специальный мешочек для стирки деликатного белья. Для оптимизации результатов рекомендуется использовать жидкое стиральное вещество для деликатного белья.

## ШЕРСТЬ - Woolmark Apparel Care - Green:

Цикл стирки "Шерсть" данной стиральной машины получил утверждение Компании Woolmark для стирки шерстяных изделий, имеющих классификацию "ручная стирка", при условии, что стирка выполняется согласно инструкциям, указанным на этикетке вещи, и инструкций поставщика настоящей стиральной машины. (M1135)



**ДЕТСКИЕ ВЕЩИ:** используйте специальную программу **10** для удаления типичных детских загрязнений и полного удаления стирального вещества во избежание аллергической реакции деликатной детской кожи. Данный цикл рассчитан на сокращение микробиологической обсемененности благодаря использованию большего объема воды и оптимизации воздействия специальных дезинфицирующих добавок стирального вещества.

**АНТИАЛЛЕРГИЯ:** используйте программу **11** для удаления основных аллергенов таких как пыльца, чесоточных клещей, собачьей или кошачьей шерсти.

**ПОСТЕЛЬНОЕ БЕЛЬЕ ЗА 7ДН:** для стирки банного и постельного белья по единой программе используйте программу **12**, оптимизирующую использование ополаскивателя и позволяющей экономить время и электроэнергию. Рекомендуется использовать стиральный порошок.

**ШЕЛК:** используйте специальную программу **13** для стирки всех шелковых вещей. Рекомендуется использовать специальное стиральное вещество для деликатных тканей.

**ЗАНАВЕСКИ:** сверните и положите в наволочку или в сетчатый мешочек. Используйте программу **13**.

**ПУХ. ОДЕЯЛА:** для стирки вещей, набитых утиным пухом, таких как двойные или одинарные пуховые одеяла (весом не более 3,5 кг), подушки, куртки используйте специальную программу **14**. Рекомендуется загрузить пуховики в барабан машины, сложив края внутрь (см. схему) и не превышать с объема барабана. Для оптимальной стирки рекомендуется использовать жидкое стиральное вещество, заливаемое в дозатор стиральных веществ.

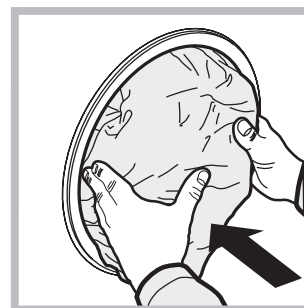

## Система балансировки белья

Перед каждым отжимом во избежание чрезмерных вибраций и для равномерного распределения белья в барабане машина производит вращения со скоростью, слегка превышающей скорость стирки. Если после нескольких попыток белье не будет правильно сбалансировано, машина произведет отжим на меньшей скорости по сравнению с предусмотренной.

Если ваша стиральная машина не работает. Прежде чем обратиться в Центр Сервисного обслуживания (см. *Сервисное обслуживание*), проверьте, можно ли устранить неисправность, следуя рекомендациям, приведенным в следующем перечне.

## Неисправности:

## Возможные причины / Методы устранения:

**Стиральная машина не включается.**

- Штепсельная вилка не соединена с электро розеткой или отходит и не обеспечивает контакта.
- В доме отключено электричество.

**Цикл стирки не запускается.**

- Люк машины закрыт неплотно.
- Не была нажата кнопка ON/OFF.
- Не была нажата кнопка ПУСК/ПАУЗА.
- Перекрыт водопроводный кран.
- Была запрограммирована задержка запуска цикла.

**Стиральная машина не заливает воду (На дисплее показывается сообщение «НЕТ ВОДЫ, Открыть кран»).**

- Водопроводный шланг не подсоединен к крану.
- Шланг согнут.
- Перекрыт водопроводный кран.
- В доме нет воды.
- Недостаточное водопроводное давление.
- Не была нажата кнопка ПУСК/ПАУЗА.

**Машина непрерывно заливает и сливает воду.**

- Сливной шланг не находится на высоте 65 – 100 см. от пола (см. «Установка»).
- Конец сливного шланга погружен в воду (см. «Установка»).
- Настенное сливное отверстие не оснащено вантузом для выпуска воздуха.

Если после вышеперечисленных проверок неисправность не будет устранена, следует перекрыть водопроводный кран, выключить стиральную машину и обратиться в Центр Сервисного Обслуживания. Если ваша квартира находится на последних этажах здания, могут наблюдаться явления сифона, поэтому стиральная машина производит непрерывный залив и слив воды. Для устранения этой аномалии в продаже имеются специальные клапаны против явления сифона.

**Стиральная машина не сливает воду и не отжимает белье.**

- Выбранная программа не предусматривает слив воды: для некоторых программ необходимо включить слив вручную.
- Сливной шланг согнут (см. «Установка»).
- Засорен сливной трубопровод.

**Стиральная машина сильно вибрирует в процессе отжима.**

- В момент установки стиральной машины барабан был разблокирован неправильно (см. «Установка»).
- Стиральная машина установлена неровно (см. «Установка»).
- Машина зажата между стеной и мебелью (см. «Установка»).

**Утечки воды из стиральной машины.**

- Плохо прикручен водопроводный шланг (см. «Установка»).
- Засорен распределитель моющего средства (порядок его чистки см. в параграфе «Техническое обслуживание и уход»).
- Сливной шланг плохо закреплен (см. «Установка»).

**Машина заблокирована, дисплей мигает и показывает код неисправности (наприм., F-01, F-..).**

- Выключите машину и выньте штепсельную вилку из сетевой розетки, подождите 1 минуту и вновь включите машину. Если неисправность не устраняется, обратитесь в Сервисную Службу.

**В процессе стирки образуется слишком обильная пена.**

- Моющее средство непригодно для стирки в стиральной машине (на упаковке должно быть указано «для стирки в стиральной машине», «для ручной и машинной стирки» или подобное).
- В распределитель было помещено чрезмерное количество моющего средства.

Мы заботимся о своих покупателях и стараемся сделать сервисное обслуживание наиболее качественным. Мы постоянно совершенствуем наши продукты, чтобы сделать Ваше общение с техникой простым и приятным.

## Уход за техникой

Продлите срок эксплуатации и снизьте вероятность поломки техники.

Воспользуйтесь профессиональными средствами для ухода за техникой от Indesit Professional для наиболее простого, эффективного и легкого ухода за Вашей бытовой техникой.

Продукты Indesit Professional производятся в Италии с соблюдением высоких европейских стандартов в области качества, экологии и безопасности использования и созданы с учетом многолетнего опыта производителя техники. Узнайте подробнее на сайте [www.hotpoint-ariston.com](http://www.hotpoint-ariston.com) в разделе «Сервис» и спрашивайте в магазинах Вашего города.

## Авторизованные сервисные центры

Чтобы быть ближе к нашим потребителям, мы создали широкую сервисную сеть, особенностью которой является высокая подготовка, профессионализм и честность сервисных мастеров. На сегодняшний день она насчитывает около 350 сервисных центров на территории России и СНГ.

Их контакты Вы можете найти в сервисном сертификате и на сайте [www.hotpoint-ariston.com](http://www.hotpoint-ariston.com) в разделе «Сервис».

## Если вам надо обратиться в сервисный центр:

**Внимание! При ремонте требуйте использования оригинальных запасных частей.**

## Перед тем как обратиться в Службу Сервиса:

- Проверьте, нельзя ли устранить неисправность самостоятельно (см. «Неисправности и методы их устранения»);
- Вновь запустите программу для проверки исправности машины;
- В противном случае обратитесь в Авторизованный Сервисный Центр по телефонам, указанным в гарантийном таллоне.

! Никогда не обращайтесь к неавторизованным сервисным центрам.

## При обращении в Сервисную Службу необходимо сообщить:

- тип неисправности;
- номер гарантийного документа (сервисной книжки, сервисного сертификата и т.п.);
- модель машины (Мод.) и серийный номер (S/N), указанные в информационной табличке, расположенной на задней панели стиральной машины.

Другую полезную информацию и новости Вы можете найти на сайте [www.hotpoint-ariston.com](http://www.hotpoint-ariston.com) в разделе «Сервис».