

CEN TEK®



РУКОВОДСТВО ПОЛЬЗОВАТЕЛЯ

МИКРОВОЛНОВАЯ ПЕЧЬ
СТ-1582

МОЩНОСТЬ • КАЧЕСТВО • ДИЗАЙН

СОДЕРЖАНИЕ

1. Меры безопасности
2. Описание прибора
3. Порядок работы
4. Комплектность
5. Уход за прибором
6. Технические характеристики
7. Защита окружающей среды, утилизация прибора
8. Информация о сертификации, гарантийные обязательства
9. Информация о производителе, импортере

Уважаемый потребитель!

Благодарим Вас за выбор продукции ТМ «Centek». Мы гарантируем безупречное функционирование данного изделия при соблюдении правил его эксплуатации.

Пожалуйста, перед началом эксплуатации, внимательно изучите данную инструкцию, которая содержит важную информацию по правильной и безопасной эксплуатации прибора. Позаботьтесь о сохранности данной инструкции.

Изготовитель не несет ответственности в случае использования прибора не по прямому назначению и при несоблюдении правил и условий, указанных в настоящей инструкции, а также в случае попыток неквалифицированного ремонта прибора.

Если Вы желаете передать прибор для использования другому лицу, пожалуйста, передавайте его вместе с настоящей инструкцией.

Микроволновая печь является бытовым прибором и не предназначена для использования в промышленных целях!

1. МЕРЫ БЕЗОПАСНОСТИ

Приобретенный Вами прибор соответствует всем официальным стандартам безопасности, применимым к электроприборам в Российской Федерации. Во избежание возникновения ситуаций, опасных для жизни и здоровья, а также преждевременного выхода прибора из строя, необходимо строго соблюдать перечисленные ниже условия:

1. Внимательно ознакомьтесь с данным руководством перед началом эксплуатации.
2. Сохраните настоящее руководство.

3. Убедитесь, что напряжение, указанное на приборе, соответствует напряжению в сети электропитания. Не используйте переходники во избежание возникновения пожара.
4. Запрещается использовать принадлежности и запасные части других изготовителей. В случае использования таких деталей гарантия изготовителя аннулируется.
5. Запрещается использовать прибор при повреждении сетевого шнура, вилки и других частей прибора.
6. При повреждении сетевого шнура его необходимо заменить силами изготовителя или авторизованного сервисного центра во избежание несчастных случаев.
7. Во время первого использования может появиться легкий неприятный запах, который исчезнет после нескольких использований, что объясняется возможным наличием остатков масел, других веществ на внутренних поверхностях и нагревательных элементах. Рекомендуется наполнить чашку водой и несколько раз разогреть ее.
8. Прибор должен быть установлен так, чтобы его поверхность находилась на расстоянии минимум 2 см от других объектов.
9. Не накрывайте вентиляционные отверстия во избежание перегрева.
10. Не используйте прибор, если защелки на дверце не работают.
11. После использования отсоедините вилку от электросети и проследите, чтобы она не находилась непосредственно на приборе, вблизи огня или воды.
12. В приборе есть источник СВЧ-волн, настроить которые может только специалист, поэтому не вскрывайте и не нарушайте целостность корпуса устройства.
13. Не позволяйте детям играть с прибором. Детям, лицам с пониженным восприятием органов чувств, а также лицам, не обладающим достаточными знаниями, ни в коем случае нельзя использовать бытовой прибор самостоятельно!
14. Если появился дым, выключите прибор и отсоедините от электрической сети.
15. Используйте только посуду, предназначенную для микроволновых печей.

16. Не используйте прибор на улице.
17. Будьте осторожны! Поверхность прибора может нагреваться во время его работы.
18. Не разогревайте продукты и жидкости в герметично закрытых контейнерах. Они могут взорваться!
19. Не разогревайте жиры и масло, так как их температуру трудно контролировать.
20. После использования прибора протрите его внутреннюю поверхность сухой или влажной тканью, удалив капли жира и остатки пищи. Капли жира могут стать причиной появления дыма и спровоцировать возникновение возгорания.
21. Для кипячения жидкостей используйте контейнеры или посуду большого диаметра и не наполняйте их полностью, чтобы избежать выкипания. Не используйте посуду с узким горлышком.
22. Кожуру картофеля, сосиски следует очистить или проткнуть вилкой.
23. жидкости может произойти ее перегрев, т.е. температура жидкости станет выше точки кипения, но так и не закипит.
24. При нагревании в приборе жидкости может произойти ее перегрев, т.е. температура жидкости станет выше точки кипения, но так и не закипит. Внезапное бурное вскипание жидкости может произойти после того, как Вы вынете емкость с жидкостью из прибора.
25. Не используйте прибор без вращающегося стеклянного подноса.
26. Лампа внутри прибора предназначена для освещения продуктов и не пригодна для другого использования (для комнатного освещения).
27. Не используйте металлические контейнеры и посуду с металлическими элементами.
28. После приготовления контейнеры могут быть очень горячими. Используйте специальные рукавицы, чтобы достать контейнеры. Будьте осторожны при открытии крышки контейнера, опасайтесь горячего пара.
29. Открывайте упаковки с попкорном и пакеты для запекания осторожно, на достаточном расстоянии от лица.
30. Будьте внимательны при разогреве детского питания. Проверьте температуру детского питания перед кормлением.

31. Не разогревайте и не готовьте яйца в скорлупе. Они могут взорваться даже после того, как прибор прекращает нагреваться.
32. Правила эксплуатации стеклянного подноса:
- остудите стеклянный поднос перед тем, как помыть.
 - не ставьте кухонную посуду или горячую еду на стеклянный поднос.
 - не кладите замороженные продукты на холодный стеклянный поднос.
 - убедитесь в том, что стенки посуды не касаются внутренней поверхности прибора.

Список материалов, допустимых для использования

Материал контейнера	Использование	Примечание
Термостойкая керамика	Да	Никогда не используйте керамическую посуду с декоративными металлическими элементами или металлическим ободком
Термостойкий пластик	Да	Не использовать для длительного приготовления
Термостойкое стекло	Да	—
Полиэтиленовая пленка	Да	Не использовать при приготовлении мяса, так как тепло печи может повредить полиэтиленовую пленку
Металлическая посуда/контейнеры	Нет	Не использовать. СВЧ-волны прибора не проникают сквозь металл
Лакированные изделия	Нет	Слабая термостойкость. Не пригодны для высокотемпературной обработки пищи
Бамбук, дерево и бумажные контейнеры	Нет	Слабая термостойкость. Не пригодны для высокотемпературной обработки пищи

2. ОПИСАНИЕ ПРИБОРА

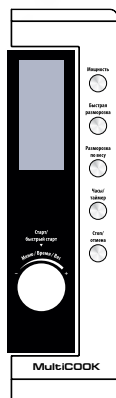
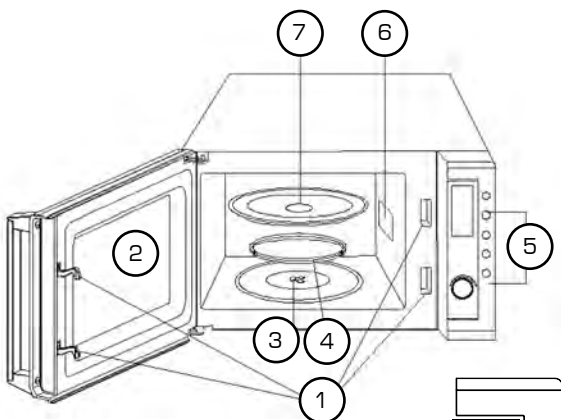

1. Дверные защелки
2. Смотровое окно
3. Вал вращения
4. Роликовая подставка
5. Панель управления
6. Заслонка волновода
7. Стекланный поднос

ПАНЕЛЬ УПРАВЛЕНИЯ

LED-ДИСПЛЕЙ

- Отображает время приготовления, мощность, индикаторы действий и время на часах.

МОЩНОСТЬ

- Используйте, чтобы установить уровень мощности микроволновой печи.

РАЗМОРОЗКА ПО ВЕСУ

- Нажмите эту кнопку, чтобы начать разморозку пиццы по весу.

БЫСТРАЯ РАЗМОРОЗКА

- Коснитесь, чтобы установить программу быстрого размораживания.

СТАРТ/БЫСТРЫЙ СТАРТ

- Нажмите, чтобы начать программу приготовления.
- Нажмите несколько раз для быстрого старта, предварительно не настраивая уровень мощности и время приготовления.

ЧАСЫ/ТАЙМЕР

- Нажмите эту кнопку, чтобы настроить часы.
- Нажмите, чтобы настроить время запуска прибора.

СТОП/ОТМЕНА

- Нажмите, чтобы отменить настройку или перезапустить прибор, прежде чем установить программу приготовления.
- Нажмите один раз, чтобы временно остановить приготовление, или дважды, чтобы отменить приготовления.
- Удерживайте более 3 секунд, чтобы заблокировать панель управления.

3. ПОРЯДОК РАБОТЫ

ПОДГОТОВКА К РАБОТЕ

1. Достаньте микроволновую печь из упаковки.
2. Снимите транспортировочные ограничители.
3. Проверьте прибор на наличие повреждений, особое внимание уделите исправности дверцы печи (при обнаружении повреждений обратитесь в ближайший сервисный центр).
4. Микроволновая печь должна располагаться на сухой антикоррозийной поверхности.
5. Установите печь так, чтобы от стены до задней поверхности было расстояние не менее 10 см, а от боковой стенки печи – минимум 5 см. Пространство над печью должно быть не менее 20 см.
6. Со всех сторон печи должен быть обеспечен доступ воздуха для вентиляции.
7. Печь должна располагаться на расстоянии минимум 5 м от телевизора, радио или антенны, чтобы избежать помех.
8. Нельзя устанавливать микроволновую печь в кабинете.
9. Установите печь так, чтобы задняя часть находилась напротив стены.

НАСТРОЙКА МИКРОВОЛНОВОЙ ПЕЧИ

- При подключении прибора к электросети раздается сигнал и на экране появится значок таймера и надпись 1:00.
- В процессе настройки прибора система вернется в режим ожидания, если в течение 25 секунд не производить какие-либо действия.
- Во время приготовления нажмите «СТОП/ОТМЕНА» или откройте дверцу, чтобы приостановить работу прибора, нажмите на регулятор для возобновления. Чтобы отменить программу нажмите «СТОП/ОТМЕНА» дважды.
- После завершения программы раздается звуковой сигнал, который будет напоминать о готовности пищи каждые две минуты. Нажмите «СТОП/ОТМЕНА» или откройте дверцу, чтобы отключить звуковое оповещение.

УСТАНОВКА ВРЕМЕНИ

Предположим, Вы хотите установить время 8:30. Для этого выполните следующие операции:

1. Нажмите кнопку «ЧАСЫ/ТАЙМЕР» один или два раза, чтобы выбрать 12 или 24-часовой цикл.
2. Поверните регулятор до цифры 8, чтобы установить часы.
3. Нажмите кнопку «ЧАСЫ/ТАЙМЕР» один раз, чтобы подтвердить настройку.
4. Поверните регулятор до цифры 30, чтобы установить минуты.
5. Нажмите кнопку «ЧАСЫ/ТАЙМЕР» один раз, чтобы подтвердить настройку.

Установка времени завершена.

ПРОЦЕСС ПРИГОТОВЛЕНИЯ

Для приготовления в микроволновой печи несколько раз нажмите кнопку «МОЩНОСТЬ», чтобы выбрать уровень мощности. Затем с помощью регулятора установите желаемое время приготовления. Максимальное время приготовления – 95 минут. Прибор начнет работать после нажатия регулятора.

Выбор уровня мощности:

НАЖМИТЕ «МОЩНОСТЬ»	МОЩНОСТЬ
1 раз	100 %
2 раза	80 %
3 раза	60 %
4 раза	40 %
5 раз	20 %
6 раз	0 %

Например, предположим, что вы хотите готовить в течение 1 минуты при 60 % мощности микроволн.

1. Нажмите кнопку «МОЩНОСТЬ» 3 раза.
2. Поверните регулятор до 1:00.
3. Нажмите на регулятор.

ПРИМЕЧАНИЕ. Во время приготовления вы можете проверить уровень мощности, нажав кнопку «МОЩНОСТЬ».

БЫСТРЫЙ СТАРТ

Нажмите на регулятор несколько раз, чтобы установить время приготовления. Прибор начнет работать автоматически при максимальной мощности. Максимальное время приготовления, которое Вы можете ввести, составляет 10 минут.

МУЛЬТИПОВАР

Для приготовления некоторых блюд может потребоваться установка многоступенчатой программы с различными уровнями мощности. Благодаря функции «Мультиповар» Вы можете запрограммировать прибор для приготовления блюда в 2 или 3 этапа.

1 шаг	2 шаг	3 шаг
Разморозка	Программа 1	Программа 2

В следующем примере показаны шаги по настройке этой программы.

1. Выберите необходимую программу, но не нажимайте на регулятор.
2. Введите еще одну программу приготовления микроволновой печи, возможно, с более низким уровнем мощности.
3. Нажмите на регулятор.

РАЗМОРОЗКА ПО ВЕСУ

В микроволновой печи предусмотрена функция автоматического размораживания продуктов (мяса, птицы, морепродуктов). Достаточно указать вес размораживаемого продукта, а время и мощность установятся автоматически. (Максимальный вес 1800 г).

ПРИМЕР: Предположим, вы хотите разморозить 600 г креветок.

1. Поместите креветки в микроволновую печь.
2. Нажмите кнопку «РАЗМОРОЗКА ПО ВЕСУ» один раз.
3. Поверните регулятор, чтобы выбрать вес 600 г.
4. Нажмите на регулятор.

ПРИМЕЧАНИЕ. Во время разморозки печь будет периодически останавливаться и издавать звуковой сигнал, чтобы напомнить вам, что нужно перемешать пищу, после чего нажмите на регулятор для возобновления.

БЫСТРАЯ РАЗМОРОЗКА

1. Нажмите кнопку «БЫСТРАЯ РАЗМОРОЗКА» один раз.
2. Поверните регулятор, чтобы установить необходимое время. Максимальное время размораживания – 60 минут.
3. Нажмите на регулятор для запуска.

ПРИМЕЧАНИЕ. Во время разморозки печь будет периодически останавливаться и издавать звуковой сигнал, чтобы напомнить вам, что нужно перемешать пищу, после чего нажмите на регулятор для возобновления.

БЛОКИРОВКА ПРИБОРА

Данная функция используется для блокировки панели управления во время ее очистки или для того, чтобы дети не смогли воспользоваться печью без присмотра.

	Действия
Установить блокировку	Нажмите и удерживайте кнопку «СТОП/ОТМЕНА» около 3 секунд, раздастся звуковой сигнал и загорится индикатор блокировки.
Отменить блокировку	Нажмите и удерживайте кнопку «СТОП/ОТМЕНА» около 3 секунд, пока индикатор блокировки на дисплее не погаснет.

АВТОМАТИЧЕСКОЕ ПРИГОТОВЛЕНИЕ

В микроволновой печи предусмотрены 8 автоматических программ. Для приготовления пищи нет необходимости устанавливать продолжительность и мощность приготовления. Достаточно указать тип пищи, которую вы хотите приготовить, а также вес этой пищи.

1. В режиме ожидания поверните регулятор против часовой стрелки один раз, а затем поверните его по часовой стрелке, чтобы выбрать пищевой код, который Вы собираетесь приготовить.
2. Поверните регулятор, чтобы указать вес пищи.
3. Нажмите на регулятор.

КОД	Еда/Режим	Результат автоматического приготовления зависит от таких факторов, как колебания напряжения, формы и размера продуктов питания. Если вы недовольны результатом, отрегулируйте настройки по своим предпочтениям.
A01	Попкорн (100 г)	
A02	Кофе (200 мл)	
A03	Свежие овощи	
A04	Картофель (230 г)	
A05	Пицца	
A06	Подогрев	
A07	Бекон	
A08	Морепродукты	

4. КОМПЛЕКТНОСТЬ

- Микроволновая печь – 1 шт.
- Стекланный поднос – 1 шт.
- Роликовая подставка – 1 шт.
- Руководство по эксплуатации – 1 шт.

5. УХОД ЗА ПРИБОРОМ

- Отключите шнур электропитания от сети.
- Регулярно мойте микроволновую печь, удаляя все остатки пищи, жира и другие загрязнения.
- Для удаления загрязнений с поверхности дверцы, корпуса, стекла дверцы и внутренней поверхности печи используйте только мягкие неабразивные моющие средства, губку или мягкую ткань. Не используйте жесткие губки и щетки с металлическими вкраплениями. Они могут поцарапать поверхность прибора. Невыполнение этого условия может повлечь за собой сокращение срока эксплуатации прибора.
- Не снимайте заслонку волновода.

6. ТЕХНИЧЕСКИЕ ХАРАКТЕРИСТИКИ

- Объем: 20 л;
- Входная мощность: 1200 Вт;
- Мощность печи: 700 Вт;
- Напряжение: 220–240 В ~50 Гц;

7. ЗАЩИТА ОКРУЖАЮЩЕЙ СРЕДЫ, УТИЛИЗАЦИЯ ПРИБОРА

ЗАЩИТА ОКРУЖАЮЩЕЙ СРЕДЫ

Упаковка, сам прибор сделаны из материалов, которые могут быть использованы повторно.

По возможности, при утилизации выбрасывайте их в контейнер, предназначенный для повторно используемых материалов.

УТИЛИЗАЦИЯ ПРИБОРА

Прибор по окончании срока службы может быть утилизирован отдельно от обычного бытового мусора. Его можно сдать в специальный пункт приема электронных приборов и электроприборов на переработку.

Материалы перерабатываются в соответствии с их классификацией. Сдав этот прибор по окончании его срока службы на переработку, Вы внесете большой вклад в защиту окружающей среды. Список пунктов приема электронных приборов и электроприборов на переработку Вы можете получить в муниципальных органах государственной власти.

8. ИНФОРМАЦИЯ О СЕРТИФИКАЦИИ, ГАРАНТИЙНЫЕ ОБЯЗАТЕЛЬСТВА

Этот прибор соответствует всем официальным национальным стандартам безопасности, применимым к электроприборам в Российской Федерации. Установленный производителем в порядке п. 2 ст. 5 Федерального закона РФ «О защите прав потребителей». Срок службы 5 лет с даты реализации конечному потребителю при условии, что изделие используется в строгом соответствии с настоящей инструкцией по эксплуатации и применимыми техническими стандартами. Дата производства изделия указана в серийном номере (2 и 3 знаки – год, 4 и 5 знаки – месяц производства). По окончании срока службы обратитесь в ближайший авторизованный сервисный центр для получения рекомендаций по дальнейшей эксплуатации прибора. Гарантийное и послегаран-

тийное обслуживание осуществляется генеральным сервисным центром ООО «Ларина-Сервис», г. Краснодар. Тел.: 8 (861) 2-600-900. О наличии сервисного центра в Вашем городе Вы можете узнать по указанному телефону или на сайте

www.centek.ru.

Продукция имеет сертификат соответствия:

№ ТС RU С-СН.ГР01.В.00689 от 20.04.2017 г.



Продукция сертифицирована и соответствует всем требуемым европейским и российским стандартам

9. ИНФОРМАЦИЯ О ПРОИЗВОДИТЕЛЕ, ИМПОРТЕРЕ

Импортер на территорию РФ: ИП Асрумян К.Ш.

Адрес: Россия, 350912, г. Краснодар, пгт. Пашковский, ул. Атамана Лысенко, 23.

Тел.: 8 (861) 2-600-900.

СЕНТЕК®

Гарантийный талон № _____

Талон действителен при наличии всех штампов и отметок

Внимание! Пожалуйста, потребуйте от продавца полностью заполнить гарантийный талон и отрывные талоны.

Заполняется фирмой-продавцом

Изделие	
Модель	
Серийный номер	
Дата продажи	
Фирма-продавец	

Юридический адрес фирмы-продавца

ФИО и телефон покупателя

Подпись продавца

--

Печать продающей организации

--

CENTEK®

Данные отрывные купоны заполняются представителем фирмы-продавца

КУПОН №3		
 М.П.	ИЗДЕЛИЕ	
	МОДЕЛЬ	
	СЕРИЙНЫЙ НОМЕР №	
	ДАТА ПРОДАЖИ	
	ФИРМА- ПРОДАВЕЦ	

КУПОН №2		
 М.П.	ИЗДЕЛИЕ	
	МОДЕЛЬ	
	СЕРИЙНЫЙ НОМЕР №	
	ДАТА ПРОДАЖИ	
	ФИРМА- ПРОДАВЕЦ	

КУПОН №1		
 М.П.	ИЗДЕЛИЕ	
	МОДЕЛЬ	
	СЕРИЙНЫЙ НОМЕР №	
	ДАТА ПРОДАЖИ	
	ФИРМА- ПРОДАВЕЦ	

СЕНТЕК®

Данные отрывные купоны заполняются представителем сервисного центра, проводящего ремонт изделия. После проведения ремонта данный гарантийный талон (за исключением заполненного отрывного купона) должен быть возвращен Владельцу.

КУПОН №3	
МОДЕЛЬ	
СЕРИЙНЫЙ НОМЕР №	
ДАТА ПОСТУПЛЕНИЯ В РЕМОНТ	
ДАТА ВЫДАЧИ	
ВИД РЕМОНТА	

М.П.

КУПОН №2	
МОДЕЛЬ	
СЕРИЙНЫЙ НОМЕР №	
ДАТА ПОСТУПЛЕНИЯ В РЕМОНТ	
ДАТА ВЫДАЧИ	
ВИД РЕМОНТА	

М.П.

КУПОН №1	
МОДЕЛЬ	
СЕРИЙНЫЙ НОМЕР №	
ДАТА ПОСТУПЛЕНИЯ В РЕМОНТ	
ДАТА ВЫДАЧИ	
ВИД РЕМОНТА	

М.П.

УВАЖАЕМЫЙ ПОТРЕБИТЕЛЬ!

Срок гарантии на все приборы 12 месяцев с даты реализации конечному потребителю. Данным гарантийным талоном производитель подтверждает исправность данного прибора и берет на себя обязательство по бесплатному устранению всех неисправностей, возникших по вине производителя.

Гарантийный ремонт может быть произведен в авторизованном сервисном центре изготовителя ООО «Ларина-Сервис», находящемся по адресу: г. Краснодар, ул. Демуса, 14. Тел.: 8 (861) 2-600-900.

УСЛОВИЯ ГАРАНТИЙНОГО ОБСЛУЖИВАНИЯ

1. Гарантия действует при соблюдении следующих условий оформления:

- правильное и четкое заполнение оригинального гарантийного талона изготовителя с указанием наименования модели, ее серийного номера, даты продажи, при наличии печати фирмы-продавца и подписи представителя фирмы-продавца в гарантийном талоне, печатей на каждом отрывном купоне, подписи покупателя.

Производитель оставляет за собой право на отказ в гарантийном обслуживании в случае непредоставления вышеуказанных документов, или если информация в них будет неполной, неразборчивой, противоречивой.

2. Гарантия действует при соблюдении следующих условий эксплуатации:

- использование прибора в строгом соответствии с инструкцией по эксплуатации;
- соблюдение правил и требований безопасности.

3. Гарантия не включает в себя периодическое обслуживание, чистку, установку, настройку прибора на дому у владельца.

4. Случаи, на которые гарантия не распространяется:

- механические повреждения;
- естественный износ прибора;
- несоблюдение условий эксплуатации или ошибочные действия владельца;
- неправильная установка, транспортировка;
- стихийные бедствия (молния, пожар, наводнение и т. п.), а также другие причины, находящиеся вне контроля продавца и изготовителя;

- попадание внутрь прибора посторонних предметов, жидкостей, насекомых;
- ремонт или внесение конструктивных изменений неуполномоченными лицами;
- использование прибора в профессиональных целях (нагрузка превышает уровень бытового применения), подключение прибора к питающим телекоммуникационным и кабельным сетям, не соответствующим Государственным Техническим Стандартам;
- выход из строя перечисленных ниже принадлежностей изделия, если их замена предусмотрена конструкцией и не связана с разборкой изделия:

а) пульты дистанционного управления, аккумуляторные батареи, элементы питания (батарейки), внешние блоки питания и зарядные устройства.

б) расходные материалы и аксессуары (упаковка, чехлы, ремни, сумки, сетки, ножи, колбы, тарелки, подставки, решетки, вертелы, шланги, трубки, щетки, насадки, пылесборники, фильтры, поглотители запаха).

- для приборов, работающих от батареек, – работа с неподходящими или истощенными батарейками;
- для приборов, работающих от аккумуляторов, – любые повреждения, вызванные нарушениями правил зарядки и подзарядки аккумуляторов.

5. Настоящая гарантия предоставляется изготовителем в дополнение к правам потребителя, установленным действующим законодательством, и ни в коей мере не ограничивает их.

6. Производитель не несет ответственности за возможный вред, прямо или косвенно нанесенный продукцией ТМ «Centek», людям, домашним животным, имуществу потребителя и/или иных третьих лиц в случае, если это произошло в результате несоблюдения правил и условий эксплуатации, установки изделия; умышленных и/или неосторожных действий (бездействий) потребителя и/или иных третьих лиц действия обстоятельств непреодолимой силы.

7. При обращении в сервисный центр прием изделия предоставляется только в чистом виде (на приборе не должно быть остатков продуктов питания, пыли и других загрязнений).

Производитель оставляет за собой право изменять дизайн и характеристики прибора без предварительного уведомления.

Срок службы для данного изделия составляет пять лет с даты реализации конечному потребителю при условии, что изделие используется в строгом соответствии с настоящей инструкцией по эксплуатации и применимыми техническими стандартами. По окончании срока службы обратитесь в авторизованный сервисный центр для получения рекомендаций по дальнейшей эксплуатации прибора.

Дата производства изделия указана в серийном номере (2 и 3 знаки – год, 4 и 5 знаки – месяц производства).

CEN TEK®



WWW.CEN TEK.RU