

VKK8E00X



---

**RU** Микроволновая печь

---

Инструкция по эксплуатации

## СОДЕРЖАНИЕ

1. СВЕДЕНИЯ ПО ТЕХНИКЕ БЕЗОПАСНОСТИ.....	3
2. УКАЗАНИЯ ПО БЕЗОПАСНОСТИ.....	6
3. ОПИСАНИЕ ИЗДЕЛИЯ.....	9
4. ПАНЕЛЬ УПРАВЛЕНИЯ.....	10
5. ПЕРЕД ПЕРВЫМ ИСПОЛЬЗОВАНИЕМ.....	12
6. ЕЖЕДНЕВНОЕ ИСПОЛЬЗОВАНИЕ.....	12
7. ФУНКЦИИ ЧАСОВ.....	16
8. АВТОМАТИЧЕСКИЕ ПРОГРАММЫ.....	17
9. ИСПОЛЬЗОВАНИЕ ДОПОЛНИТЕЛЬНЫХ ПРИНАДЛЕЖНОСТЕЙ.....	18
10. ДОПОЛНИТЕЛЬНЫЕ ФУНКЦИИ.....	18
11. ПОЛЕЗНЫЕ СОВЕТЫ.....	20
12. УХОД И ОЧИСТКА.....	27
13. ПОИСК И УСТРАНЕНИЕ НЕИСПРАВНОСТЕЙ.....	29
14. ТЕХНИЧЕСКИЕ ДАННЫЕ.....	31
15. ЭНЕРГОЭФФЕКТИВНОСТЬ.....	31

## МЫ ДУМАЕМ О ВАС

Благодарим вас за приобретение прибора Electrolux. Вы выбрали изделие, за которым стоят десятилетия профессионального опыта и инноваций. Уникальное и стильное, оно создавалось с заботой о вас. Поэтому когда бы вы ни воспользовались им, вы можете быть уверены: результаты всегда будут превосходными.

Добро пожаловать в Electrolux!

**На нашем веб-сайте вы сможете:**



Найти рекомендации по использованию изделий, руководства по эксплуатации, мастер устранения неисправностей, информацию о техническом обслуживании:

**[www.electrolux.ru/support](http://www.electrolux.ru/support)**



Зарегистрировать свое изделие для улучшения обслуживания:

**[www.promo.electrolux.ru](http://www.promo.electrolux.ru)**



Приобрести дополнительные принадлежности, расходные материалы и фирменные запасные части для своего прибора:

**[www.electrolux-1.ru](http://www.electrolux-1.ru)**

## ПОДДЕРЖКА ПОТРЕБИТЕЛЕЙ И СЕРВИСНОЕ ОБСЛУЖИВАНИЕ

Мы рекомендуем использовать оригинальные запчасти.

При обращении в сервис-центр следует иметь под рукой следующую информацию: модель, продуктовый номер (PNC), серийный номер.

Данная информация находится на табличке с техническими данными.

 **Внимание / Важные сведения по технике безопасности.**

 **Общая информация и рекомендации**

 **Информация по охране окружающей среды**

Право на изменения сохраняется.

## 1. ⚠ СВЕДЕНИЯ ПО ТЕХНИКЕ БЕЗОПАСНОСТИ

Перед установкой и эксплуатацией прибора внимательно ознакомьтесь с настоящей Инструкцией. Производитель не несет ответственности за какие-либо травмы или ущерб, возникший вследствие неправильной установки или эксплуатации. Всегда храните эту Инструкцию под рукой в надежном месте для последующего использования.

### 1.1 Безопасность детей и лиц с ограниченными возможностями

- Данный прибор может эксплуатироваться детьми, если их возраст превышает 8 лет, и лицами с ограниченными физическими, сенсорными или умственными способностями и с недостаточным опытом или знаниями только при условии нахождения под присмотром лица, отвечающего за их безопасность, или после получения соответствующих инструкций, позволяющих им безопасно эксплуатировать электроприбор и дающих им представление об опасности, сопряженной с его эксплуатацией.
- Детям в возрасте от 3 до 8 лет, а также лицам с ярко выраженными и комплексными нарушениями здоровья запрещается находиться рядом с прибором, если только за ними не обеспечивается постоянный надзор.
- Детям младше 3 лет запрещается находиться рядом с прибором, если только за ними не обеспечивается постоянный надзор взрослых.
- Не позволяйте детям играть с прибором.
- Храните все упаковочные материалы вне досягаемости детей и утилизируйте материалы надлежащим образом.

- Не подпускайте детей и домашних животных к прибору, когда он работает или остывает. Доступные для контакта части могут сильно нагреваться во время эксплуатации.
- Если прибор оснащен устройством защиты детей, его следует включить.
- Очистка и доступное пользователю техническое обслуживание прибора не должно производиться детьми без присмотра.

## 1.2 Общие правила техники безопасности

- Установка прибора и замена кабеля должна осуществляться только квалифицированным персоналом!
- **ВНИМАНИЕ:** Прибор и его доступные для контакта части сильно нагреваются во время эксплуатации. Будьте осторожны и не прикасайтесь к нагревательным элементам.
- Помещая в прибор или извлекая из него посуду или аксессуары, всегда используйте кухонные рукавицы.
- Перед любым обслуживанием отключите прибор от сети питания.
- **ВНИМАНИЕ:** Перед тем, как менять лампочку, убедитесь, что прибор отключен от электропитания, чтобы избежать опасности поражения электрическим током.
- Не эксплуатируйте прибор до его установки в мебель, в которую он должен быть встроен.
- Не используйте пароочистители для очистки прибора.
- Не используйте жесткие абразивные чистящие средства или острые металлические скребки для чистки стеклянной дверцы, так как ими можно поцарапать его поверхность, в результате чего стекло может лопнуть.

- В случае повреждения кабеля электропитания во избежание поражения электрическим током он должен быть заменен изготовителем, авторизованным сервисным центром или специалистом с соответствующей квалификацией.
- Не включайте прибор, если его внутренняя камера пуста. Металлические детали внутри камеры могут вызывать искрение.
- Использование металлических контейнеров для продуктов и напитков во время работы микроволновой обработки не допускается. Данное требование не применимо к случаям, когда производитель четко задает размеры и форму металлических контейнеров, пригодных для микроволновой обработки.
- Если дверца или дверное уплотнение повреждено, прибором пользоваться нельзя, пока он не будет отремонтирован квалифицированным специалистом.
- Все операции по обслуживанию и ремонту прибора, в ходе которых требуется снятие кожуха, защищающего от микроволнового излучения, должны выполняться только квалифицированным специалистом.
- Не нагревайте жидкости и другие продукты в герметичных контейнерах. Они могут взорваться.
- Используйте только ту посуду, которая подходит для использования в микроволновой печи.
- При нагреве продуктов в пластиковых или бумажных контейнерах не оставляйте прибор без присмотра: может произойти возгорание.
- Прибор предназначен для нагревания продуктов и напитков. Высушивание продуктов, сушка одежды, разогрев грелок, шлепанцев, губок, влажной одежды и т.п. несет в себе риск травм, возгорания или пожара.

- При появлении дыма выключите прибор или извлеките вилку сетевого шнура из розетки и не открывайте дверцу, чтобы не допустить приток воздуха к источнику возгорания.
- Разогревание в микроволновой печи напитков может привести к задержанному бурному вскипанию. Следует проявлять осторожность при извлечении контейнера.
- Содержимое бутылочек и баночек с детским питанием необходимо перемешать или взболтать и проверить температуру перед употреблением, чтобы избежать ожогов.
- Не следует нагревать в приборе как яйца в скорлупе, так и яйца, сваренные вкрутую, так как они могут взорваться даже после завершения нагрева при помощи СВЧ.
- Прибор следует регулярно чистить, а также удалять из него какие бы то ни было остатки продуктов.
- Если не поддерживать прибор в чистом состоянии, это может привести к повреждению его поверхности, что, в свою очередь, может неблагоприятно повлиять на срок службы прибора и даже привести к несчастному случаю.

## 2. УКАЗАНИЯ ПО БЕЗОПАСНОСТИ

### 2.1 Установка



#### **ВНИМАНИЕ!**

Установка прибора должна осуществляться только квалифицированным персоналом!

- Удалите всю упаковку.
- Не устанавливайте и не подключайте прибор, имеющий повреждения.
- Следуйте приложенной к прибору Инструкции по установке.
- Никогда не забывайте о мерах предосторожности при его перемещении: прибор имеет большой вес. Всегда используйте защитные перчатки и закрытую обувь.
- При перемещении прибора не тяните за его ручку.
- Обеспечьте наличие минимально допустимых зазоров между соседними приборами и предметами мебели.
- Разместите прибор в безопасном месте, отвечающем требованиям установки.
- Прибор оснащен электрической системой охлаждения. Для ее работы требуется подключение к электросети.

## 2.2 Подключение к электросети



### ВНИМАНИЕ!

Существует риск пожара и поражения электрическим током.

- Все подключения к электросети должны производиться квалифицированным электриком.
- Прибор должен быть заземлен.
- Убедитесь, что параметры, указанные на табличке с техническими данными, соответствуют характеристикам электросети.
- Включайте прибор только в установленную надлежащим образом электророзетку с защитным контактом.
- Не используйте тройники и удлинители.
- Позаботьтесь о том, чтобы не повредить вилку и сетевой кабель. В случае необходимости замены сетевого шнура она должна быть выполнена нашим авторизованным сервисным центром.
- Не допускайте контакта сетевых кабелей или их приближения к дверце прибора или нише под прибором, особенно если дверца сильно нагрета.
- Детали, защищающие токоведущие или изолированные части прибора, должны быть закреплены так, чтобы их было невозможно удалить без специальных инструментов.
- Вставляйте вилку сетевого кабеля в розетку только по окончании установки прибора. Убедитесь, что после установки прибора к вилке электропитания имеется свободный доступ.
- Не подключайте прибор к розетке электропитания, если она плохо закреплена или если вилка неплотно входит в розетку.
- Для отключения прибора от электросети не тяните за кабель электропитания. Всегда беритесь за саму вилку.
- Следует использовать подходящие размыкающие устройства:

предохранительные автоматические выключатели, плавкие предохранители (резьбовые плавкие предохранители следует выкручивать из гнезда), автоматы защиты от тока утечки и пускатели.

- Прибор должен быть подключен к электросети через устройство для изоляции, позволяющее отсоединять от сети все контакты. Устройство для изоляции должно обеспечивать зазор между разомкнутыми контактами не менее 3 мм.

## 2.3 Эксплуатация



### ВНИМАНИЕ!

Существует риск травмы, ожога и поражения электрическим током или взрыва.

- Данный прибор предназначен только для бытового применения.
- Не вносите изменения в параметры данного прибора.
- Удостоверьтесь, что вентиляционные отверстия не закрыты.
- Во время работы прибора не оставляйте его без присмотра.
- Прибор необходимо выключать после каждого использования.
- Соблюдайте осторожность, открывая дверцу прибора во время его работы. Может произойти высвобождение горячего воздуха.
- При использовании прибора не касайтесь его мокрыми руками; не касайтесь прибора, если на него попала вода.
- Не надавливайте на открытую дверцу прибора.
- Не используйте прибор в качестве столешницы или подставки для каких-либо предметов.
- Соблюдайте осторожность, открывая дверцу прибора. При использовании ингредиентов, содержащих алкоголь, может образовываться воздушно-спиртовая смесь.

- При открывании дверцы прибора рядом с ним не должно быть искр или открытого пламени.
- Не помещайте на прибор, рядом с ним или внутрь него легковоспламеняющиеся вещества или изделия, пропитанные легковоспламеняющимися веществами.
- Не используйте режим микроволновой печи для предварительного нагрева духового шкафа.



### **ВНИМАНИЕ!**

Существует риск повреждения прибора.

- Для предупреждения повреждения и изменения цвета эмали:
  - не кладите непосредственно на дно прибора алюминиевую фольгу.
  - не наливайте в нагретый прибор воду.
  - не храните влажную посуду и продукты в приборе после окончания приготовления пищи.
  - соблюдайте осторожность при установке и извлечении аксессуаров.
- Изменение цвета эмали или нержавеющей стали не влияет на эффективность работы прибора.
- Для приготовления кондитерских изделий и выпечки, содержащих большое количество влаги, используйте глубокий эмалированный. Соки из фруктов могут вызывать появление пятен, удалить которые будет невозможно.
- Данный прибор предназначен только для приготовления пищи. Его не следует использовать в других целях, например, для обогрева помещений.
- Всегда готовьте при закрытой дверце духового шкафа.
- В случае установки прибора за мебельной панелью (например, за дверцей) позаботьтесь о том, чтобы во время работы прибора дверца ни в коем случае не оказывалась закрытой. Нагрев и влажность, образующиеся за

закрытой дверцей или мебельной панелью, могут привести к последующему повреждению прибора, места его установки или пола. Не закрывайте дверцу мебели до окончательного остывания прибора после использования.

## 2.4 Уход и очистка



### **ВНИМАНИЕ!**

Существует риск травмы, пожара или повреждения прибора.

- Перед выполнением операций по чистке и уходу выключите прибор и извлеките вилку сетевого шнура из розетки.
- Убедитесь, что прибор остыл. В противном случае стеклянные панели могут треснуть.
- Поврежденные стеклянные панели следует заменять незамедлительно. Обратитесь в авторизованный сервисный центр.
- Будьте осторожны при снятии дверцы с прибора. Дверца – тяжелая!
- Не забудьте вытереть после каждого использования внутреннюю камеру и дверцу. Производимый в ходе работы прибора пар конденсируется на стенках внутренней камеры, что может вызвать коррозию.
- Во избежание повреждения покрытия прибора производите его регулярную очистку.
- Жир и остатки продуктов в приборе могут привести к возгоранию и электроискрению во время работы функции микроволновой обработки.
- Протирайте прибор мягкой влажной тряпкой. Используйте только нейтральные моющие средства. Не используйте абразивные средства, абразивные губки, растворители или металлические предметы.
- В случае использования спрея для очистки духового шкафа следуйте указаниям по безопасности на его упаковке.
- Не очищайте каталитическую эмаль (если прибор имеет



соответствующее покрытие) какими-либо моющими средствами.

## 2.5 Внутреннее освещение



### ВНИМАНИЕ!

Существует опасность поражения электрическим током.

- В приборе используется модуль подсветки или галогеновая лампа, предназначенная только для бытовых приборов. Не используйте ее для освещения дома.
- Перед заменой лампы отключите электропитание прибора.
- Используйте только лампы того же типоразмера.

## 2.6 Сервис

- Для ремонта прибора обратитесь в авторизованный сервисный центр.

- Применяйте только оригинальные запасные части.

## 2.7 Утилизация



### ВНИМАНИЕ!

Существует опасность травмы или удушья.

- Отключите прибор от сети электропитания.
- Обрежьте кабель электропитания как можно ближе к прибору и утилизируйте его.
- Удалите защелку дверцы, чтобы дети или домашние животные не оказались заблокированными в приборе.

# 3. ОПИСАНИЕ ИЗДЕЛИЯ

## 3.1 Общий обзор

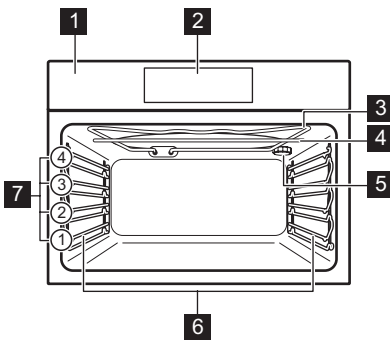

- 1 Панель управления
- 2 Электронный программатор
- 3 Нагревательный элемент
- 4 Микроволновый генератор
- 5 Лампа освещения
- 6 Съёмная направляющая для противня
- 7 Положение противней

## 3.2 Аксессуары

### Решетка

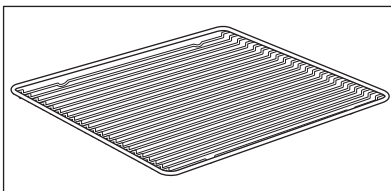





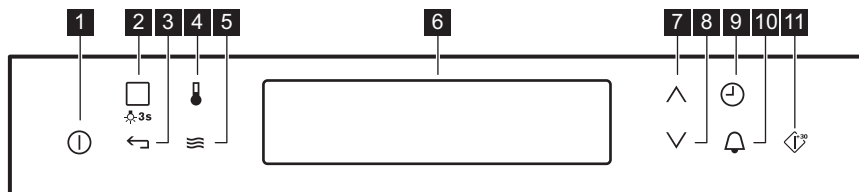

Для кухонной посуды, форм для выпечки, жаркого.



## 4. ПАНЕЛЬ УПРАВЛЕНИЯ

### 4.1 Электронный программатор



Управление прибором осуществляется с помощью сенсорных полей. Если они не видны, коснитесь ① для их включения.

Сенсорное поле	Описание	Комментарий
1 	«ВКЛ/ВЫКЛ»	Включение и выключение прибора.
2 	Гриль или Рецепты	Для выбора режима нагрева или вызова меню Рецепты коснитесь сенсорного поля один раз. Для перехода между функциями снова коснитесь сенсорного поля: Гриль, Рецепты. Для включения или выключения освещения коснитесь и удерживайте поле в течение 3 секунд.
3 	Клавиша возврата	Возврат на один уровень в меню функций. Для вызова главного меню коснитесь и удерживайте поле в течение 3 секунд.
4 	Выбор температуры	Установка температуры или отображение текущей температуры прибора.
5 	Режим СВЧ	Включение режима СВЧ. При использовании режима микроволновой обработки совместно с функцией Продолжительность на протяжении более 7 минут, а также в комбинированном режиме мощность микроволновой обработки не может превышать 600 Вт.
6 -	Дисплей	На дисплее отображаются текущие настройки прибора.
7 	Стрелка вверх	Перемещение вверх по меню.
8 	Стрелка вниз	Перемещение вниз по меню.





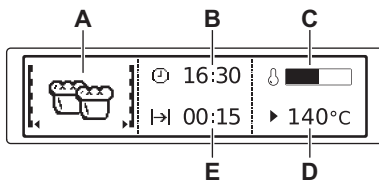



Сенсорное поле	Описание	Комментарий
9 	Время и дополнительные функции	Установка различных функций. При работе режима нагрева касание данного сенсорного поля позволяет установить таймер или следующие функции: Блокир. кнопок, Любимая прогр., Сохранение тепла, Включил и Иди.
10 	Таймер	Установка функции Таймер.
11 	ОК/Быстрый пуск СВЧ	Подтверждение выбора или параметра настройки. Включение режима СВЧ. Эти же действия можно произвести и при выключенном приборе.



### 4.2 Дисплей



- A. Режим нагрева или микроволновой обработки
- B. Время суток
- C. Индикация нагрева
- D. Температура или мощность микроволн
- E. Отображение продолжительности или времени окончания работы функции

#### Другие индикаторы дисплея:

Символ	Функция	Функция
	Таймер	Работает функция часов.
	Время суток	На дисплее отображается текущее время суток.
	Продолжительность	На дисплее отображается требуемое для приготовления время.
	Окончание	Отображается на дисплее по истечении времени приготовления.
	Температура	На дисплее отображается температура.
	Индикация времени	На дисплее отображается продолжительность времени работы режима нагрева. Для сброса отсчета одновременно нажмите на  и  .
	Индикация нагрева	На дисплее отображается температура внутри духового шкафа.

Символ	Функция
 По весу	На дисплее отображается информация о том, что система автоматического взвешивания включена или что вес может быть изменен.
 Сохранение тепла	Функция включена.

## 5. ПЕРЕД ПЕРВЫМ ИСПОЛЬЗОВАНИЕМ



### ВНИМАНИЕ!

См. главы, содержащие сведения по технике безопасности.

### 5.1 Первая чистка

Извлеките из духового шкафа все аксессуары и съемные направляющие для противней.



См. Главу «Уход и очистка».

Перед первым использованием духовой шкаф и аксессуары следует очистить.

Установите аксессуары и съемные направляющие для полок обратно на место.

### 5.2 Первое подключение

При подключении духового шкафа к сети электропитания или после перебоя электропитания необходимо установить язык, контрастность дисплея, яркость дисплея и время суток.

1. Для выбора значения нажмите на  или на .
2. Чтобы подтвердить выбор, нажмите на .



## 6. ЕЖЕДНЕВНОЕ ИСПОЛЬЗОВАНИЕ



### ВНИМАНИЕ!

См. главы, содержащие сведения по технике безопасности.

### 6.1 Навигация по пунктам меню



1. Включите духовой шкаф.
2. С помощью кнопок  или  выберите нужный пункт меню.
3. Нажатие на  позволяет перейти к подменю или принять установленное значение.



В любой момент можно вернуться в главное меню, нажав на .









### 6.2 Обзор меню







#### Главное меню

Символ / Элемент меню	Применение
 Гриль	Режим нагрева для приготовления продуктов плоской формы в центре решетки. Приготовление тостов.
 Рецепты	Содержит перечень автоматических программ.
 Основные установки	Используется для задания конфигурации прибора.



Символ / Элемент меню	Применение
 Любимая прогр.	Содержит список избранных программ приготовления, созданных пользователем.

**Подменю для: Основные установки**

Символ / Элемент меню	Описание
 Установка времени суток	Установка текущего времени.
 Индикация времени	Если данная функция включена, на дисплее выключенного прибора отображается текущее время.
 Включил и Иди	Выбор функции и ее последующее включение нажатием на любой символ панели управления.
 Сохранение тепла	Используется для поддержания приготовленных блюд теплыми в течение 30 минут после завершения цикла приготовления.
 Коррекция времени	Включение и выключение функции «Коррекция времени».
 Контрастность дисплея	Изменение контрастности дисплея в процентах.
 Яркость Дисплея	Изменение яркости дисплея в процентах.
 Выбрать язык	Выбор языка выводимой на дисплей информации.

Символ / Элемент меню	Описание
 Громкость Звук. Сигнала	Регулировка в процентах громкости сигналов, звучащих при нажатии на сенсорные поля, а также других сигналов.
 Тоны Кнопки	Включение и выключение звуковых сигналов, звучащих при нажатии на сенсорные поля. Отключение звуковых сигналов, выдаваемых при нажатии на поле «Вкл/Выкл», невозможно.
 Сигналы тревоги/ошибки	Включение и выключение сигналов оповещения.
 ДЕМОРЕЖИМ	Код включения / отключения: 2468.
 Обслуживание	Отображение на дисплее версии и конфигурации программного обеспечения.
 Заводские установки	Сброс всех настроек к заводским установкам.



**6.3 Установка режима нагрева**



1. Включите духовой шкаф.
2. Выберите функцию Гриль.
3. Чтобы подтвердить выбор, нажмите на  <sup>30</sup>.
4. Установите температуру.
5. Чтобы подтвердить выбор, нажмите на  <sup>30</sup>.



## 6.4 Режимы микроволновой обработки

Функции	Описание
Микроволны	Тепло образуется непосредственно в самом продукте. Режим используется для подогрева блюд и напитков, размораживания мяса или фруктов и для приготовления овощей и рыбы.
Комбинированный режим	Одновременное использование режимов нагрева и микроволновой обработки. Сокращение времени приготовления продуктов и их подрумянивание.
Быстрый запуск	Позволяет включить режим микроволновой обработки одним касанием символа  . При этом выбирается максимальная мощность микроволновой обработки и короткое время работы: 30 секунд.



## 6.5 Установка режима микроволновой обработки



1. Извлеките все аксессуары.
2. Включите духовой шкаф.
3. Для включения функции микроволн нажмите .
4. Нажмите . Функция Продолжительность будет установлена на время 30 секунд; начнется микроволновая обработка.

 Каждое нажатие  добавляет к продолжительности работы режима Продолжительность 30 секунд.

 Если не нажать , через 20 секунд прибор выключится.

5. Нажмите , чтобы выбрать функцию Продолжительность.
6. По истечении установленного времени в течение двух минут выдается звуковой сигнал. Работа режима микроволновой обработки будет автоматически завершена. Для отключения звукового сигнала достаточно коснуться любого символа.

 Для выключения функции микроволн нажмите .

 Нажатие  или открывание дверцы приводит к остановке работы прибора. Для ее повторного запуска нажмите на .

Максимальная продолжительность функций микроволновой обработки зависит от мощности микроволн:

МОЩНОСТЬ МИКРОВОЛН	МАКСИМАЛЬНОЕ ВРЕМЯ
100 - 600 Вт	90 минут
Более 600 Вт	7 минут

## 6.6 Установка комбинированного режима работы

1. Включите режим нагрева.
2. Нажмите  и выполните те же действия, что и при выборе функции микроволновой обработки.



При использовании функции микроволновой обработки в комбинированном режиме мощность

микроволн не может превышать 600 Вт.

- i** В случае ряда функций режим микроволновой обработки начнет работать, как только будет достигнута заданная температура.

Следующие функции недоступны в комбинированном режиме работы: Любимая прогр., Окончание, Включил и Иди, Сохранение тепла.

## 6.7 Использование функции быстрого запуска микроволн

1. При необходимости нажмите на , чтобы выключить духовой шкаф.
2. Для запуска функции «Быстрый запуск» нажмите .

Каждое нажатие  добавляет к продолжительности работы функции Продолжительность 30 секунд.

- i** Уровень мощности микроволновой обработки можно изменить (см. Главу «Настройка режима микроволновой обработки»).

3. Нажмите на  для установки продолжительности работы функции Продолжительность. См. Главу «Функции часов», Параграф «Настройка функций часов».

## 6.8 Индикация нагрева







При включении режима нагрева на дисплее отображается полоска. Полоска показывает, что температура духового шкафа повышается. По достижении заданной температуры выдаются 3 сигнала зуммена, а полоска начинает мигать и затем исчезает.

## 6.9 Остаточное тепло

После выключения духового шкафа на дисплее отображается остаточное тепло. Это тепло можно использовать для поддержания блюд в теплом состоянии.

## 7. ФУНКЦИИ ЧАСОВ

### 7.1 Таблица функций часов

Функция часов	Применение
 Таймер	Установка обратного отсчета времени (макс. 2 часа 30 минут). Эта функция не влияет на работу духового шкафа. Чтобы включить эту функцию, воспользуйтесь  . Установите значение минут при помощи  или  и нажмите на  , чтобы произвести пуск.
 Продолжительность	Установка продолжительности работы духового шкафа (макс. 23 часа 59 минут).
 Окончание	Установка времени отключения режима нагрева (макс. 23 часа 59 минут).

Если установлено время для функции часов, то обратный отсчет времени начнется через 5 секунд.







При использовании функций часов Продолжительность и Окончание выключение нагревательных элементов духового шкафа происходит по истечении 90% заданного времени работы. В конце приготовления (в течение от 3 до 20 минут) духовой шкаф использует остаточное тепло для продолжения приготовления.

### 7.2 Установка функций часов



Перед использованием функций Продолжительность и Окончание сначала следует задать режим нагрева и температуру. Духовой шкаф автоматически выключается. При одновременном использовании функций Продолжительность и Окончание можно задать время для автоматического включения и выключения духового шкафа в заранее заданное более позднее время.

1. Установите режим нагрева духового шкафа.
2. Многократным нажатием кнопки  добейтесь отображения на дисплее необходимой функции часов и соответствующего символа.
3. С помощью  или  задайте необходимое значение времени.
4. Чтобы подтвердить выбор, нажмите на .

По истечении времени выдается сигнал. Духовой шкаф выключится. На дисплее появится сообщение.

5. Для отключения звукового сигнала достаточно коснуться любого символа.

### 7.3 Сохранение тепла

Условия для этой функции:



- Установленная температура должна превышать 80°C.
- Установлена функция Продолжительность.

Функция Сохранение тепла служит для поддержания температуры готовых продуктов на уровне 80°C в течение



30 минут. Она включается после окончания процессов выпекания или жарки.

Включение и выключение данной функции производится в меню Основные установки.

1. Включите духовой шкаф.
2. Выберите режим нагрева.
3. Установите температуру выше 80°C.
4. Многократным нажатием на кнопку  добейтесь появления на дисплее Сохранение тепла.
5. Чтобы подтвердить выбор, нажмите на .

По окончании работы функции выдается сигнал.



## 7.4 Коррекция времени

Режим Коррекция времени позволяет продлить работу заданного режима

нагрева после истечения времени, установленного функцией Продолжительность.



Применимо для всех режимов нагрева с Продолжительность или По весу.

1. По истечении времени приготовления выдается сигнал. Коснитесь любого символа. На дисплее отображается сообщение.
2. Нажмите  для включения или  для отмены.
3. Задайте продолжительность работы функции.
4. Нажмите .

# 8. АВТОМАТИЧЕСКИЕ ПРОГРАММЫ



### ВНИМАНИЕ!

См. главы, содержащие Сведения по технике безопасности.



## 8.1 Рецепты в Интернете



Рецепты для автоматических программ данного конкретного духового шкафа можно найти на нашем веб-сайте. Для выбора подходящей книги рецептов проверьте PNC на табличке с техническими данными на передней рамке внутренней камеры прибора.

## 8.2 Рецепты с Запрограммированные рецепты

В памяти духового шкафа записаны рецепты, которыми вы можете воспользоваться. Изменение рецептов пользователем невозможно.

1. Включите духовой шкаф.
2. Выберите меню Рецепты. Чтобы подтвердить выбор, нажмите на .
3. Выберите категорию и блюдо. Чтобы подтвердить выбор, нажмите на .
4. Выберите рецепт. Чтобы подтвердить выбор, нажмите на .



При использовании функции Ручной режим духовой шкаф использует автоматические установки. Их можно изменять подобно другим функциям.



## 8.3 Рецепты с По весу

Эта функция автоматически рассчитывает время жарки. Для ее использования необходимо ввести вес продукта.

1. Включите духовой шкаф.

2. Выберите меню Рецепты. Чтобы подтвердить выбор, нажмите на .
3. Выберите категорию и блюдо. Чтобы подтвердить выбор, нажмите на .
4. Нажмите на  или , чтобы задать вес продуктов. Чтобы подтвердить выбор, нажмите на .

Начнется выполнение программы.

5. Вес можно изменить в любое время. Для его изменения нажмите на  или на .

6. По истечении времени выдается сигнал. Для отключения сигнала нажмите на любой символ.

 При использовании некоторых программ через 30 минут после начала приготовления продукты нужно перевернуть. На дисплее отображается напоминание.

## 9. ИСПОЛЬЗОВАНИЕ ДОПОЛНИТЕЛЬНЫХ ПРИНАДЛЕЖНОСТЕЙ



### ВНИМАНИЕ!

См. главы, содержащие сведения по технике безопасности.

### 9.1 Установка аксессуаров

Используйте только подходящую посуду и материалы.



### ВНИМАНИЕ!

См. Главу «Указания и рекомендации», Раздел «Подходящая для микроволновой обработки кухонная посуда и материалы».

Решетка:

Вставьте решетку между направляющими, убедившись, что опоры смотрят вниз.

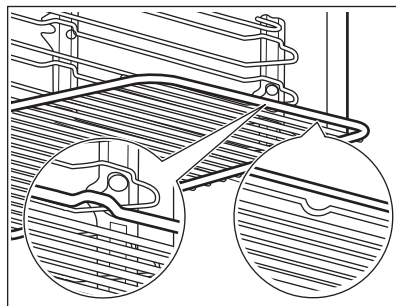

Небольшой выступ наверху повышает безопасность. Выступы также служат защитой от опрокидывания. Высокий ободок по периметру решетки служит для предотвращения соскальзывания посуды с решетки.

## 10. ДОПОЛНИТЕЛЬНЫЕ ФУНКЦИИ



### 10.1 Любимая прогр.

Вы можете сохранить в памяти прибора избранные настройки, например, продолжительность, температуру или режим нагрева. Их можно выбирать в меню Любимая прогр.. Можно сохранить до 20 программ.











Функции микроволновой обработки и комбинированной микроволновой обработки невозможно выбрать в качестве любимых программ.

## Сохранение программы

1. Включите духовой шкаф.
2. Выберите режим нагрева или автоматическую программу.
3. Многократным нажатием на кнопку  добейтесь появления на дисплее СОХРАНИТЬ.
4. Чтобы подтвердить выбор, нажмите на .



На дисплее отобразится позиция первой свободной ячейки памяти.

5. Чтобы подтвердить выбор, нажмите на .
6. Введите название программы. Начнет мигать первая буква.
7. Измените букву при помощи  или .
8. Нажмите . Замигает следующая буква.
9. Повторите действие 7 необходимое число раз.
10. Нажмите и удерживайте  для сохранения.

Можно изменить записи во всех ячейках памяти. Когда на дисплее отобразится первая свободная ячейка памяти, нажмите на  или на , а затем на  для перезаписи существующей программы.

Можно изменить имя программы в меню Изменить имя программы.



## Включение программы

1. Включите духовой шкаф.
2. Выберите меню Любимая прогр..
3. Чтобы подтвердить выбор, нажмите на .
4. Выберите название любимой программы.
5. Чтобы подтвердить выбор, нажмите на .

## 10.2 Использование функции «Защита от детей».



Когда установлена функция «Защита от детей», случайное включение



духового шкафа становится невозможным.

1. Для включения дисплея нажмите .
2. Нажмите и удерживайте одновременно  и , пока на дисплее не появится сообщение . Для выключения функции «Защита от детей» повторите действие 2.

## 10.3 Блокир. кнопок

Данная функция предотвращает случайное включение режима нагрева. Ее можно включить только когда духовой шкаф работает.

1. Включите духовой шкаф.
2. Задайте какой-либо режим нагрева или параметр.
3. Многократным нажатием на кнопку  добейтесь появления на дисплее Блокир. кнопок.
4. Чтобы подтвердить выбор, нажмите на .



Для выключения функции нажмите . На дисплее появится сообщение. Снова нажмите на , а затем на  для подтверждения.



При выключении духового шкафа данная функция тоже выключается.

## 10.4 Включил и Иди

Данная функция позволяет задать режим нагрева (или программу) и включать ее позже одним касанием любого символа.

1. Включите духовой шкаф.
2. Установите режим нагрева духового шкафа.
3. Многократным нажатием на кнопку  добейтесь появления на дисплее Продолжительность.
4. Задайте время.
5. Многократным нажатием на кнопку  добейтесь появления на дисплее Включил и Иди.
6. Чтобы подтвердить выбор, нажмите на .

Для включения функции Включил и Иди коснитесь любого символа (кроме ). Будет включен установленный режим нагрева.

По окончании действия режима нагрева будет выдан сигнал.



- При работе режима нагрева выполняется Блокир. кнопок.
- Меню Основные установки позволяет включать и выключать режим Включил и Иди.

## 10.5 Автоматическое отключение

В целях безопасности духовой шкаф автоматически отключается через определенное время в случае, если какой-либо режим нагрева продолжает выполняться, а изменения каких-либо настроек пользователем не производится.

 (°C)	 (час)
30 - 115	12.5
120 - 195	8.5
200 - 230	5.5

Автоматическое отключение не работает со следующими функциями: Освещение, Продолжительность, Окончание.

## 10.6 Яркость дисплея

Существует два режима яркости дисплея:

- Ночная яркость – когда духовой шкаф выключен, яркость дисплея в период с 22:00 до 06:00 снижается.
- Яркость в светлое время суток:
  - когда духовой шкаф включен.
  - если в режиме яркости ночного времени суток нажать на любой символ (за исключением ВКЛ/ ВЫКЛ), дисплей на следующие 10 секунд переходит в режим яркости светлого времени суток.
  - если при выключенном духовом шкафу установлена функция Таймер. По завершении работы функции дисплей возвращается в режим ночной яркости.

## 10.7 Вентилятор охлаждения

Во время работы духового шкафа вентилятор автоматически включается, чтобы охладить поверхность духового шкафа. При выключении духового шкафа вентилятор продолжает работать до тех пор, пока прибор не остынет.

# 11. ПОЛЕЗНЫЕ СОВЕТЫ



### ВНИМАНИЕ!

См. главы, содержащие Сведения по технике безопасности.



Приведенные в таблицах значения температуры и времени выпекания являются ориентировочными. Они зависят от рецепта, а также от качества и количества используемых ингредиентов.

## 11.1 Рекомендации по приготовлению

Ваш духовой шкаф может отличаться характером приготовления выпечки и жаркого от предыдущего. Таблицы ниже содержат стандартные настройки температуры, времени приготовления и уровня полок духового шкафа.

Если найти установки для конкретного рецепта не удается, поищите похожий рецепт.

## 11.2 Рекомендации по использованию микроволн

Выложите продукты на стеклянное основание для микроволновой обработки, установленное на дне внутренней камеры.

Переворачивайте или перемешивайте продукты по истечении половины времени приготовления или размораживания.

Во время приготовления и разогрева накрывайте пищу.

При нагреве напитков для улучшения распределения тепла положите в бутылку или стакан ложку.

Помещайте продукты в духовой шкаф, освободив их от упаковки. Готовые блюда можно помещать в духовой шкаф в упаковке только если упаковка пригодна для использования в микроволновой печи (см. сведения на упаковке).

### Приготовление в микроволновой печи

Накрывайте продукты в ходе приготовления. Если требуется создать корочку, готовьте, не накрывая.

Не подвергайте продукты излишней тепловой обработке, устанавливая слишком высокую мощность и слишком большую длительность работы прибора. Продукты могут потерять влагу, сгореть или стать причиной пожара.

Не используйте духовой шкаф для приготовления яиц в скорлупе и моллюсков/улиток, потому что они могут взрываться. Перед разогревом протыкайте желтки в яичнице.

Перед приготовлением сделайте в коже или кожеure продуктов несколько отверстий при помощи вилки.

Нарезайте овощи на кусочки сходного размера.

Время от времени помешивайте жидкие блюда.

Перемешайте пищу перед подачей к столу.

После выключения духового шкафа выньте блюдо и дайте ему постоять несколько минут.

### Размораживание в микроволновой печи

Положите замороженный неразвернутый продукт в небольшой перевернутой тарелке в контейнер, на поднос для размораживания или в пластиковое сито, чтобы образующаяся при размораживании жидкость могла свободно стекать.

Извлекайте из прибора разморожившиеся продукты.

Для приготовления овощей и фруктов без предварительного размораживания можно задать более высокую мощность микроволновой обработки.

## 11.3 Кухонная посуда и материалы, подходящие для использования с микроволнами

Для приготовления с микроволнами используйте только подходящую посуду и материалы. Воспользуйтесь для справки таблицей ниже.

Кухонная посуда/материал	Режим микроволн		Комбинированный режим с микроволнами
	Размораживание	Нагрев, Приготовление	
Огнеупорное стекло и фарфор без металлических примесей, например, жаростойкое стекло.	✓	✓	✓

Кухонная посуда/материал	Режим микроволн		Комбинированный режим с микроволнами
	Размораживание	Нагрев, Приготовление	
Нежаростойкое стекло и изделия из фарфора без декоративного покрытия из серебра, золота, платины или других металлов	✓	X	X
Стекло- и витрокерамики из огне-стойкого/морозостойкого материала	✓	✓	✓
Керамика и фаянс без элементов из кварца или металла, а также без металлосодержащей глазури	✓	✓	X
Изделия из керамики, фарфора и фаянса с неглазурованным дном или маленькими отверстиями, например, на ручках	X	X	X
Жаростойкий пластик (до 200°C - перед использованием всегда проверяйте спецификацию на посуду из пластика)	✓	✓	X
Картон, бумага.	✓	X	X
Пищевая пленка.	✓	X	X
Пленка для жарки, пригодная для использования в микроволновой печи (перед использованием всегда проверяйте спецификацию на пленку для жарки)	✓	✓	X
Жарка в посуде из металла, например, в эмалированной или чугунной посуде.	X	X	✓
Формы для выпечки, с черной лакировкой или покрытые силиконом ( перед использованием всегда проверяйте спецификацию на формы для выпечки)	X	X	✓
Решетка	X	X	✓
Посуда для использования в микроволновой печи, например, марки «Крисп пэн».	X	✓	X

### 11.4 Хлеб





Не рекомендуется производить предварительный разогрев.

Перед первым использованием пустой духовой шкаф следует предварительно разогреть.

Установите на первом уровне противень для сбора жира.

### 11.5 Гриль

Готовьте на гриле только тонкие куски мяса или рыбы.

 <b>ПРИГОТОВЛЕНИЕ НА ГРИЛЕ</b>				
 <b>Используйте первое положение противня.</b>				
	 (°C)	 (мин)		
		1-я сторона	2-я сторона	
Ростбиф, средней прожаренности	210 - 230	30 - 40	30 - 40	
Говяжье филе, средн.	230	20 - 30	20 - 30	
Свинина – филе	210 - 230	30 - 40	30 - 40	
Телячья вырезка	210 - 230	30 - 40	30 - 40	
Седло барашка	210 - 230	25 - 35	20 - 35	
Рыба, целиком, 0,5 - 1 кг	210 - 230	15 - 30	15 - 30	

### 11.6 Приготовление в микроволновой печи

Рекомендации по использованию микроволн		
Результаты приготовления/размораживания	Возможная причина	Решение
Пища слишком сухая.	Выбрана слишком большая мощность. Было выбрано слишком большое время приготовления.	Уменьшите мощность и/или задайте более короткое время приготовления.

Рекомендации по использованию микроволн		
Результаты приготовления/размораживания	Возможная причина	Решение
По окончании времени приготовления продукты не разморозились, холодные или не готовы.	Было выбрано слишком короткое время приготовления.	Установите более длительное время приготовления. Не повышайте мощность микроволн.
Блюдо перегрето по краям, но все не готово в середине.	Выбрана слишком большая мощность микроволн.	Установите более высокую мощность и более длительное время приготовления.

### Размораживание

 МЯСО / РЫБА			
 <b>Задайте мощность 100 Вт, если не указано иное.</b>			
	 (кг)	 (мин)	 (мин)
Стейк	0.2	5 - 7	5 - 10
Мясной фарш, задайте 200 Вт	0.5	7 - 8	5 - 10
Цыпленок	1	30 - 35	10 - 20
Кур. грудка	0.15	5 - 9	10 - 15
Куриные окорочка	0.15	5 - 9	10 - 15
Рыба, целиком	0.5	10 - 15	5 - 10
Рыбное филе	0.5	12 - 15	5 - 10



  

 МОЛОЧНЫЕ ПРОДУКТЫ			
 <b>Установите мощность 100 Вт.</b>			
	 (кг)	 (мин)	 (мин)
Сливочное масло	0.25	4 - 6	5 - 10
Тертый сыр	0.2	2 - 4	10 - 15







 ПИРОГИ / ВЫПЕЧКА

 **Задайте мощность 200 Вт, если не указано иное.**

		 (мин)	 (мин)
Дрожжевой пирог	1 шт.	2 - 3	15 - 20
Чизкейк, установите мощность 100 Вт	1 шт.	2 - 4	15 - 20
Сухие пирожные	1 шт.	2 - 4	15 - 20
Хлеб	1 кг	15 - 18	5 - 10
Хлеб в нарезке	0,2 кг	3 - 5	5 - 10
Хлеб/Булочки	4 шт.	2 - 4	2 - 5





 ФРУКТЫ







	 кг	 (Вт)	 (мин)	 (мин)
Фрукты	0.25	100	5 - 10	10 - 15

 РАЗОГРЕВ

		 (Вт)	 (мин)	 (мин)
Детское питание в банках	0,2 кг	300	1 - 2	-
Детское молоко, поместите в бутылочку ложку	180 мл	600	0:20 - 0:40	-
Молоко	200 мл	1000	1 - 1:30	-
Вода	200 мл	1000	1:30 - 2	-
Соус	200 мл	600	1 - 3	-
Суп	300 мл	600	3 - 5	-
Замороженные готовые блюда	0.5	400	10 - 15	2 - 5

 <b>РАЗОГРЕВ</b>				
		 POWER (Вт)	 (мин)	 (мин)
Продукты быстрого приготовления	0.5	600	6 - 9	2 - 5



 <b>РАСТАПЛИВАНИЕ</b>			
	 (кг)	 POWER (Вт)	 (мин)
Шоколадные / Шоколадная глазурь	0.15	300	2 - 4
Сливочное масло	0.1	400	0:30 - 1:30

 <b>ПРИГОТОВЛЕНИЕ</b>				
		 POWER (Вт)	 (мин)	 (мин)
Рыба, целиком	0,5 кг	500	8 - 10	2 - 5
Рыбное филе	0,5 кг	400	4 - 7	2 - 5
Овощи, свежие	0,5 + 50 мл воды	600	5 - 15	-
Овощи, замороженные	0,5 + 50 мл воды	600	10 - 20	-
Картошка в мундире	0,5 кг	600	7 - 10	-
Рис	0,2 + 400 мл воды	600	15 - 18	-
Попкорн	-	1000	1:30 - 3	-

### Комбинированный режим с микроволнами









Используйте данный режим для сокращения времени приготовления продуктов и одновременного их подрумянивания.

Совмещайте функции: Гриль и Микроволны.

			 (Вт)	 (°C)	 (мин)		 (мин)
Половинка цыпленка	2 x 0,55 кг	Ø 26 см Круглая стеклянная посуда	300	220	40	2	5
Картофельная запеканка	1 кг	Круглая стеклянная посуда	300	200	40	2	10
Жаркое из свинины, шейная часть	1 кг	Стеклянное блюдо с перфорированным вкладышем	300	200	70	1	10

### 11.7 Информация для тестирующих организаций

Испытания согласно IEC 60705.



КОМБИНИРОВАННЫЙ РЕЖИМ С МИКРОВОЛНАМИ							
 Воспользуйтесь решеткой.							
		 (Вт)	 (°C)		 (мин)		
Картофельная запеканка, 1,1 кг	Гриль + микроволны	400	160	1	44 - 46		По прошествии половины времени приготовления переверните контейнер на 1/4.
Цыпленок, 1,1 кг	Гриль + микроволны	400	230	2	44 - 46	-	

## 12. УХОД И ОЧИСТКА



**ВНИМАНИЕ!**  
См. главы, содержащие Сведения по технике безопасности.

## 12.1 Примечание относительно очистки

 <p><b>Чистящие средства</b></p>	<p>Переднюю часть духового шкафа протирайте мягкой тканью, смоченной в теплой воде с мягким моющим средством.</p> <p>Для очистки металлических поверхностей используйте специальное чистящее средство.</p> <p>Стойкие пятна удаляйте при помощи специальных чистящих средств для духовых шкафов.</p>
 <p><b>Ежедневное использование</b></p>	<p>Камеру духового шкафа следует очищать после каждого использования. Накопление жира или остатков других продуктов может привести к возгоранию.</p> <p>После каждого использования вытирайте камеру насухо мягкой тряпкой.</p> <p>Тщательно очистите потолок внутренней камеры от остатков пищи и жира.</p>
 <p><b>Аксессуары</b></p>	<p>После каждого использования все аксессуары духового шкафа следует очистить и просушить. Используйте для этого мягкую тряпку, смоченную в теплой воде с моющим средством. Не мойте аксессуары в посудомоечной машине.</p> <p>Не используйте для мытья аксессуаров с антипригарным покрытием агрессивные чистящие средства, предметы с острыми краями или посудомоечную машину.</p>

## 12.2 Снятие направляющих для противня

Перед уходом и очисткой убедитесь, что духовой шкаф остыл. Существует опасность получения ожогов.

Снимите направляющие для противня, чтобы вымыть духовой шкаф.

1. Осторожно приподнимите направляющие вверх и снимите их с переднего держателя.

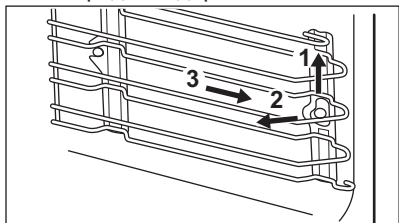

2. Потяните переднюю часть направляющей для противня в сторону, противоположную боковой стенке.

3. Потяните направляющие на себя и снимите их с задних держателей. Установка направляющих производится в обратном порядке.

## 12.3 Замена лампы



### **ВНИМАНИЕ!**

Существует опасность поражения электрическим током. Лампа может быть горячей.

1. Выключите духовой шкаф. Подождите, пока духовой шкаф не остынет.
2. Отключите духовой шкаф от сети электропитания.
3. Положите ткань на дно внутренней камеры.



**ПРЕДУПРЕЖДЕНИЕ**

Всегда держите галогеновую лампу в перчатках или тканью, чтобы не оставить на лампе жировые следы, которые могут выгореть и оставить пятна.

2. Очистите стеклянный плафон от грязи.
3. Замените лампу освещения духового шкафа на аналогичную, с жаростойкостью 300°C.
4. Установите плафон.

**Верхняя лампа**

1. Чтобы снять плафон, поверните его.

## 13. ПОИСК И УСТРАНЕНИЕ НЕИСПРАВНОСТЕЙ



**ВНИМАНИЕ!**

См. главы, содержащие Сведения по технике безопасности.

### 13.1 Что делать, если...

Неисправность	Возможная причина	Решение
Духовой шкаф не включается или не работает.	Духовой шкаф не подключен к электропитанию, или подключение произведено неверно.	Проверьте правильность подключения духового шкафа и наличие напряжение в сети (см. Схему подключения).
Духовой шкаф не нагревается.	Духовой шкаф выключен.	Включите духовой шкаф.
Духовой шкаф не нагревается.	Не установлено текущее время.	Установите часы.
Духовой шкаф не нагревается.	Не заданы необходимые установки.	Убедитесь, что настройки выбраны верно.
Духовой шкаф не нагревается.	Выбрана функция автоматического отключения.	См. «Автоматическое отключение».
Духовой шкаф не нагревается.	Включена функция «Защита от детей».	См. «Отключение функции «Защита от детей».
Духовой шкаф не нагревается.	Дверца не закрыта как следует.	Полностью закройте дверцу.

Неисправность	Возможная причина	Решение
Духовой шкаф не нагревается.	Сработал предохранитель.	Проверьте, не является ли предохранитель причиной неисправности. Если предохранитель срабатывает повторно снова и снова, обратитесь к квалифицированному электрику.
Лампа не горит.	Лампа перегорела.	Замените лампу освещения.
На дисплее отображается код ошибки, не указанный в данной Таблице.	Имел место сбой электроники.	<ul style="list-style-type: none"> <li>• Выключите и снова включите духовой шкаф с помощью предохранителя домашней электропроводки или предохранительного выключателя на электрощите.</li> <li>• Если на дисплее снова отображается код ошибки, обратитесь в сервисный центр.</li> </ul>
Пар и конденсат осаждаются на продуктах и внутри камеры духового шкафа.	Блюда находились в духовом шкафу слишком долго.	По окончании процесса приготовления не оставляйте блюда в духовом шкафу более чем на 15-20 минут.
Прибор включен, но не нагревается. Не работает вентилятор. На дисплее отобразится "Demo".	Включен деморежим.	См. Раздел «Основные установки» в Главе «Ежедневное использование».

## 13.2 Информация для обращения в сервис-центр

Если самостоятельно справиться с проблемой не удается, обращайтесь в магазин или в авторизованный сервисный центр.

Данные для сервисных центров находятся на табличке с техническими

данными. Табличка с техническими данными находится на передней рамке камеры духового шкафа. Не удаляйте табличку с техническими данными из внутренней камеры духового шкафа.

### Рекомендуем записать их здесь:

Модель (MOD.)

.....

**Рекомендуем записать их здесь:**

Продуктовый номер (PNC) .....

Серийный номер (S.N.) .....

## 14. ТЕХНИЧЕСКИЕ ДАННЫЕ

### 14.1 Технические данные

Напряжение	220-240 В
Частота	50 Гц

## 15. ЭНЕРГОЭФФЕКТИВНОСТЬ

### 15.1 Экономия электроэнергии



Данный духовой шкаф оснащен несколькими функциями, позволяющими экономить электроэнергию во время приготовления.

Позаботьтесь о том, чтобы дверца во время работы духового шкафа была плотно закрыта. Во время приготовления не открывайте дверцу слишком часто. Следите за чистотой уплотнителя дверцы и за тем, чтобы он был как следует закреплен на своем месте.

Для повышения энергосбережения используйте металлическую посуду (применимо только если не используются микроволны)..

При возможности не производите предварительный разогрев духового шкафа перед приготовлением.

Во время приготовления нескольких блюд за раз сводите перерывы между выпечкой/жаркой к минимуму.

#### **Остаточное тепло**

В ряде функций духового шкафа при использовании программ, для которых была выбрана опция «Продолжительность» или «Окончание», а время работы более

30 минут, нагревательные элементы автоматически выключаются немного раньше.

Лампа продолжает работать. После выключения духового шкафа на дисплее отображается остаточное тепло. Это тепло можно использовать для поддержания блюд в теплом состоянии.

Если длительность приготовления превышает 30 минут, уменьшите температуру духового шкафа до минимальной за 3-10 минут до окончания приготовления. Приготовление продолжится благодаря остаточному теплу внутри духового шкафа.

Используйте остаточное тепло для разогрева других блюд.

#### **Сохранение продуктов теплыми**

Для использования остаточного тепла для сохранения пищи в теплом состоянии выбирайте максимально низкое значение температуры и сохраняйте блюдо в тепле. На дисплее будет отображаться индикация остаточного тепла или текущая температура.

#### **Приготовление с выключенной лампой освещения**

Выключите лампу на время приготовления. Включайте ее только при необходимости.

## 16. ОХРАНА ОКРУЖАЮЩЕЙ СРЕДЫ

Материалы с символом  следует сдавать на переработку. Положите упаковку в соответствующие контейнеры для сбора вторичного сырья. Принимая участие в переработке старого электробытового оборудования, Вы помогаете защитить окружающую среду и

здоровье человека. Не выбрасывайте вместе с бытовыми отходами бытовую технику, помеченную символом . Доставьте изделие на местное предприятие по переработке вторичного сырья или обратитесь в свое муниципальное управление.

Дата изготовления изделия указана в его серийном номере, где первая цифра номера соответствует последней цифре года изготовления, а вторая и третья цифры – порядковому номеру недели. Например, серийный номер 84512345 означает, что изделие изготовлено на сорок пятой неделе 2018 года.

Изготовитель: Electrolux Poland Sp. z o.o., ul. Karolkowa 30, 01-207 Warszawa, Польша

Импортер и уполномоченная изготовителем организация:  
ООО "Электролюкс Рус", Кожевнический проезд 1, 115114, Москва, тел.: 8-800-200-3589

Изготовлено в Польше









[www.electrolux.com/shop](http://www.electrolux.com/shop)



867352454-C-122019

